

KELLY

Better Tillage. Better Tomorrow.

Kelly Tillage System 3009NT

Návod k obsluze

KTOM-D-01012023



SÉRIOVÉ ČÍSLO:

KELLY

Tel.: +61 8 8667 2253
Email: sales@kellytillage.com
kellytillage.com

Booleroo (Sídlo)
684 Kelly Road,
Booleroo Centre SA 5482

Adelaide Office
28 Greenhill Road,
Wayville SA 5034





Děkujeme vám, že jste si vybrali systém orby Kelly 3009NT

Věříme, že následující příručka bude pro vás jasná a srozumitelná. Pokud potřebujete další zákaznickou podporu nebo pomoc, kontaktujte nás.

Náhradní díly můžete podle potřeby zakoupit od svého místního prodejce, případně můžete kontaktovat přímo tým společnosti Kelly.

Společnost Kelly uvítá vaši zpětnou vazbu. Pokud byste chtěli upozornit na jakékoliv problémy, podat návrh na zlepšení nebo úpravu, o nichž se domníváte, že mohou vylepšit naše výrobky, kontaktujte nás.

Kontaktní informace

Austrálie

Booleroo (Sídlo)

684 Kelly Road,
Booleroo Centre SA 5482

+61 8 8667 2253

pondělí - pátek
8:00 - 16:00 ACDT

Adelaide

28 Greenhill Road,
Wayville SA 5034

+61 8 8667 2253

pondělí - pátek
8:00 - 16:00 ACDT

Globální umístění

Východní Kanada

Leading Edge Equipment
www.leadingedgeequipment.ca

1-519-421-3223

pondělí - pátek
8:00 - 16:00 EST

Západní Kanada

Adair Sales and Marketing Co Inc
www.adairreps.com

1-306-773-0996

pondělí - pátek
8:00 - 17:00 CST

Spojené státy

Hood and Company

+1 417-865-2100

pondělí - pátek
8:00 - 16:00 CST

Evropa

kellytillage.com

+61 8 8667 2253

pondělí - pátek
8:00 - 16:00 ACDT

Argentina

Giorgi Sa Maquinarias Agricolas
www.giorgi.com.ar

+54 3464 493512

pondělí - pátek
8:00 - 16:00 ART

Jižní Afrika

Desmond Whitfield CC

+27 82 567 8245

pondělí - pátek
8:00 - 16:00 SAST

Obsah

Bezpečnostní informac

Signální slova	4
Bezpečnostní pokyny	4
Obecné pokyny pro obsluhu	5
Přeprava	5
Hydraulika	5
Údržba a kontrola	5
Bezpečnostní nálepky – individuální umístění	6 - 16

Část 1 - Varování

Záruční podmínky	17
Formulář registrace výrovku	18

Část 2 - Obsluha stroje

Než začnete stroj používat	19
Kontrolní seznam před použitím stroje	19
Nastavení stroje před provozem	20
Parkovací brzda	21
Nastavení brzd	22
Základní obsluha – důležitá místa	23
Základní obsluha – rozložení stroje	24 - 27
Základní obsluha – složení stroje	28 - 30

Část 3 - Chod řetězu a správné nastavení

Důležitost napnutí řetězu	31
Napnutí řetězu – moduly	32 - 33
Napnutí řetězu	34
Napnutí řetězu – zadní řetězy s hydraulickým uvolněním	35
Křivka řetězu	36
Nastavení zadní výšky základny řetězu (chain mount plate)	37
Height adjustment for rear chain wing mounts	38
Nastavení výšky základny řetězu (chain mount plate)	39
Nastavení výšky předního rámu A Frame	40
Jemné seřízení pro nejlepší provozní výsledky	41
Význam zúženého konce řetězu (TCE)	42
Instalace řetězu	43 - 49

Část 4 - Hydraulické sekvenční ventily

Přehled sekvenčních ventilů	50
Rozvod sekvenčních ventilů – vývojový diagram	51
Vysvětlení funkce ventilu	52
Tovární nastavení: Tabulka pro sestavu sekvenčních ventilů V12.5	53
692196, V12.5 - rozdělený okruh	54
Ventily O/C	55
Pojistné ventily	55

Část 5 - Údržba a kontrola

Údržba a kontrola	56
Doporučený kontrolní seznam údržby	57
Kontrola řetězu	58
Odstraňování závad	58 - 59
Odstraňování závad – hydraulické sekvenční ventily	60 - 68

Část 6 - Specifikace

Provozní rychlost	69
Tlak pneumatik	69
Specifikace 3009NT	69
Kroutící moment šroubů	69
Délka a počet diskových řetězů (disc chains)	70
Poznámky	71

Zaregistrujte se do 2 měsíců od nákupu a obdržíte prodloužení záruky o 12 měsíců. Informace o registraci naleznete na straně 9

Bezpečnostní informace



Než začnete zařízení používat, přečtěte si celý návod k obsluze a prohlédněte si všechny fotografie



Signální slova

Signální slovo – NEBEZPEČÍ, VAROVÁNÍ nebo POZOR se používá spolu se symbolem bezpečnostní výstrahy.

Když uvidíte tyto symboly na svém stroji nebo v této příručce, dávejte pozor na pokyny týkající se vaší bezpečnosti a bezpečnosti ostatních osob.

Nedodržení těchto pokynů může mít za následek zranění nebo smrt.



NEBEZPEČÍ - Upozorňuje na situaci bezprostředního ohrožení, která v případě, že nastane, bude mít za následek SMRT NEBO VÁŽNÉ ZRANĚNÍ.



VAROVÁNÍ - Upozorňuje na situaci potenciálního ohrožení, která v případě, že nastane, může mít za následek SMRT NEBO VÁŽNÉ ZRANĚNÍ.



POZOR - Upozorňuje na situaci potenciálního ohrožení, která v případě, že nastane, může mít za následek MENŠÍ NEBO STŘEDNĚ TĚŽKÉ ZRANĚNÍ.

Důkladně si prostudujte všechny bezpečnostní pokyny v této příručce a na vašem stroji. Všechny bezpečnostní nálepky udržujte v dobrém stavu a v případě opotřebení nebo ztráty je vyměňte. Náhradní nálepky si můžete vyžádat od svého místního prodejce.

Bezpečnostní pokyny

- Toto zařízení je nebezpečné pro osoby, které nejsou seznámeny s jeho obsluhou
- Nepokoušejte se obsluhovat nebo sestavovat tento stroj, dokud si nepřečtete tuto příručku a neseznámí se důkladně se všemi bezpečnostními opatřeními.
- Stroj nepoužívejte pod vlivem drog nebo alkoholu.
- Každý rok si zopakujte bezpečnostní pokyny se všemi uživateli.

Upozornění: Levá a pravá strana se určuje tak, že se postavíte za stroj a díváte se dopředu.

Obecné pokyny pro obsluhu

- Pohybujte se opatrně pod vedením elektrického proudu a v okolí elektrických sloupů, protože kontakt může mít pro pracovníka obsluhy za následek úraz elektrickým proudem.
- Nedovolte žádným osobám přístup do bezprostřední blízkosti stroje, pokud je v provozu.
- Při zvedání nebo spouštění křídel udržujte bezpečný odstup.

Přeprava

- Při přepravě vždy dodržujte bezpečnou rychlost. NIKDY NEPŘEKRAČUJTE RYCHLOST 25 km/h.
- Řetězy by se neměly dotýkat země.
- Zajistěte dostatečně pomalou rychlost, aby v naléhavé situaci bylo možno bezpečně zastavit, a před zatáčkou zpomalte.
- Prostudujte si zákony vaší země, státu, kraje, okresu či města ohledně pravidel pro přepravu zemědělských strojů po silnicích.

Hydraulika

- **NIKDY** nesundávejte hydraulické hadice nebo zakončení, pokud stroj není v přepravní poloze nebo plně rozložen do pracovní polohy. Před odpojením hydraulických hadic a armatur zcela uvolněte hydraulický tlak.
- Zajistěte, aby všechny armatury a hadice byly v dobrém stavu.
- Při kontrole hydrauliky pod tlakem používejte vhodnou ochranu obličeje a rukou nebo osobní ochranné prostředky, aby nedošlo ke zranění.
- Než hydrauliku spustíte, dvakrát zkontrolujte, zda je vše v pořádku.
- Udržujte správnou hladinu a tlak hydraulické kapaliny.

Údržba a kontrola

- Nesete odpovědnost za řádnou údržbu.
- Pravidelná údržba a kontrola jsou nutností.

Pokyny pro údržbu naleznete v části 5



Pokud chybí jakékoliv bezpečnostní nálepky, neprodleně kontaktujte svého místního prodejce a stroj nepoužívejte

Bezpečnostní nálepky - individuální umístění

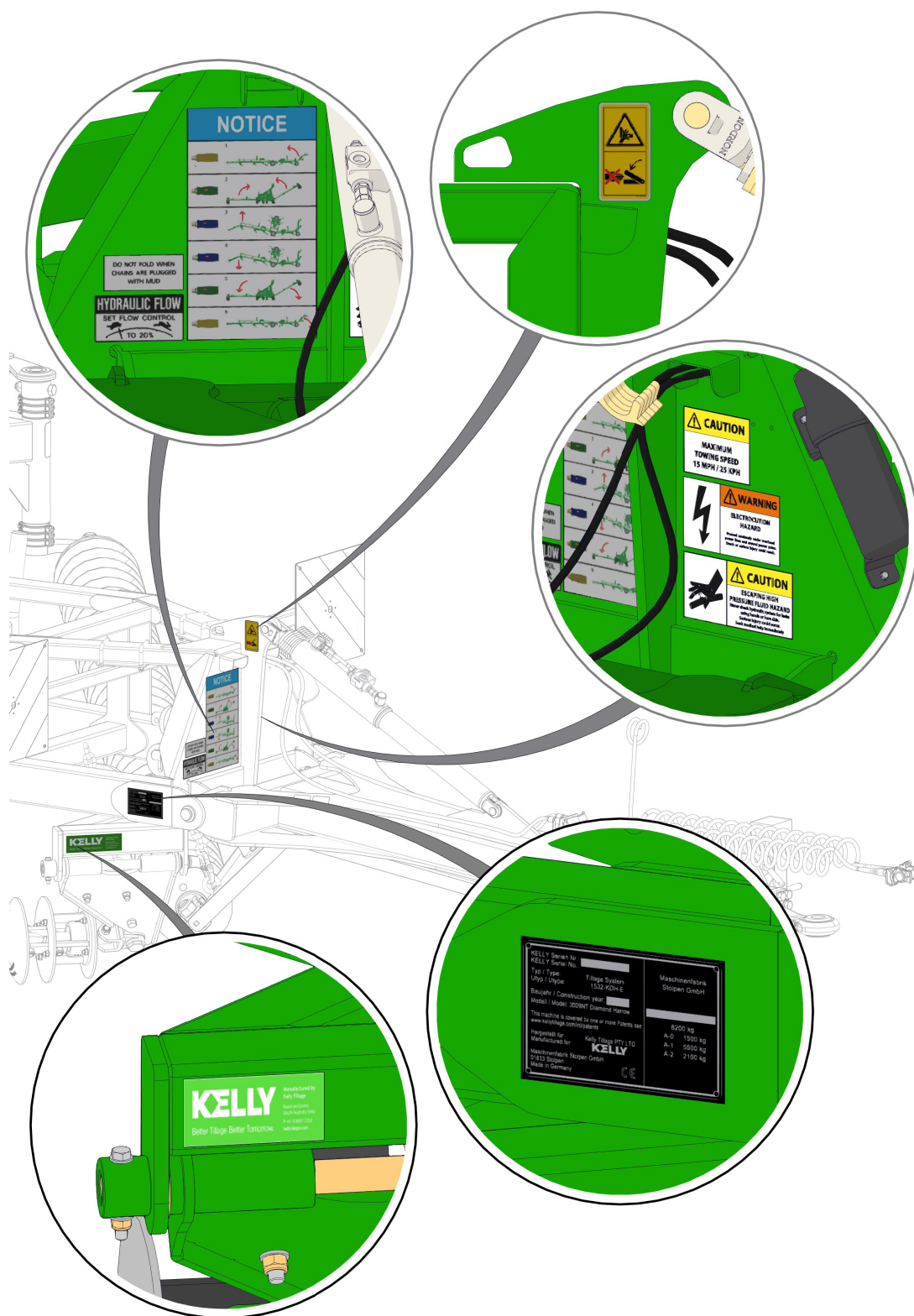

Pokud chybí jakékoliv bezpečnostní nálepky, neprodleně kontaktujte svého místního prodejce a stroj nepoužívejte

Bezpečnostní nálepky – individuální umístění

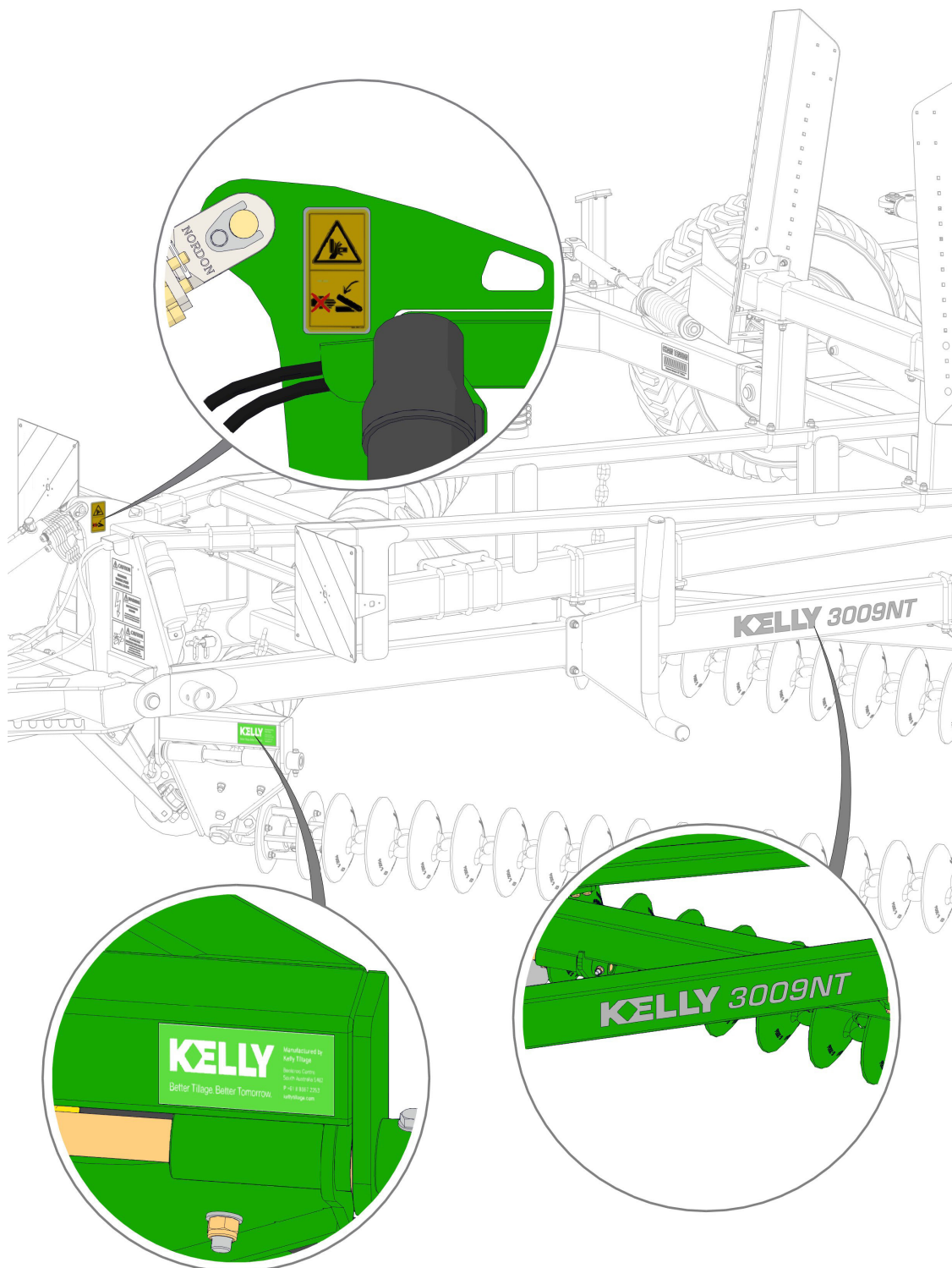

Pokud chybí jakékoliv bezpečnostní nálepky, neprodleně kontaktujte svého místního prodejce a stroj nepoužívejte

Bezpečnostní nálepky - individuální umístění

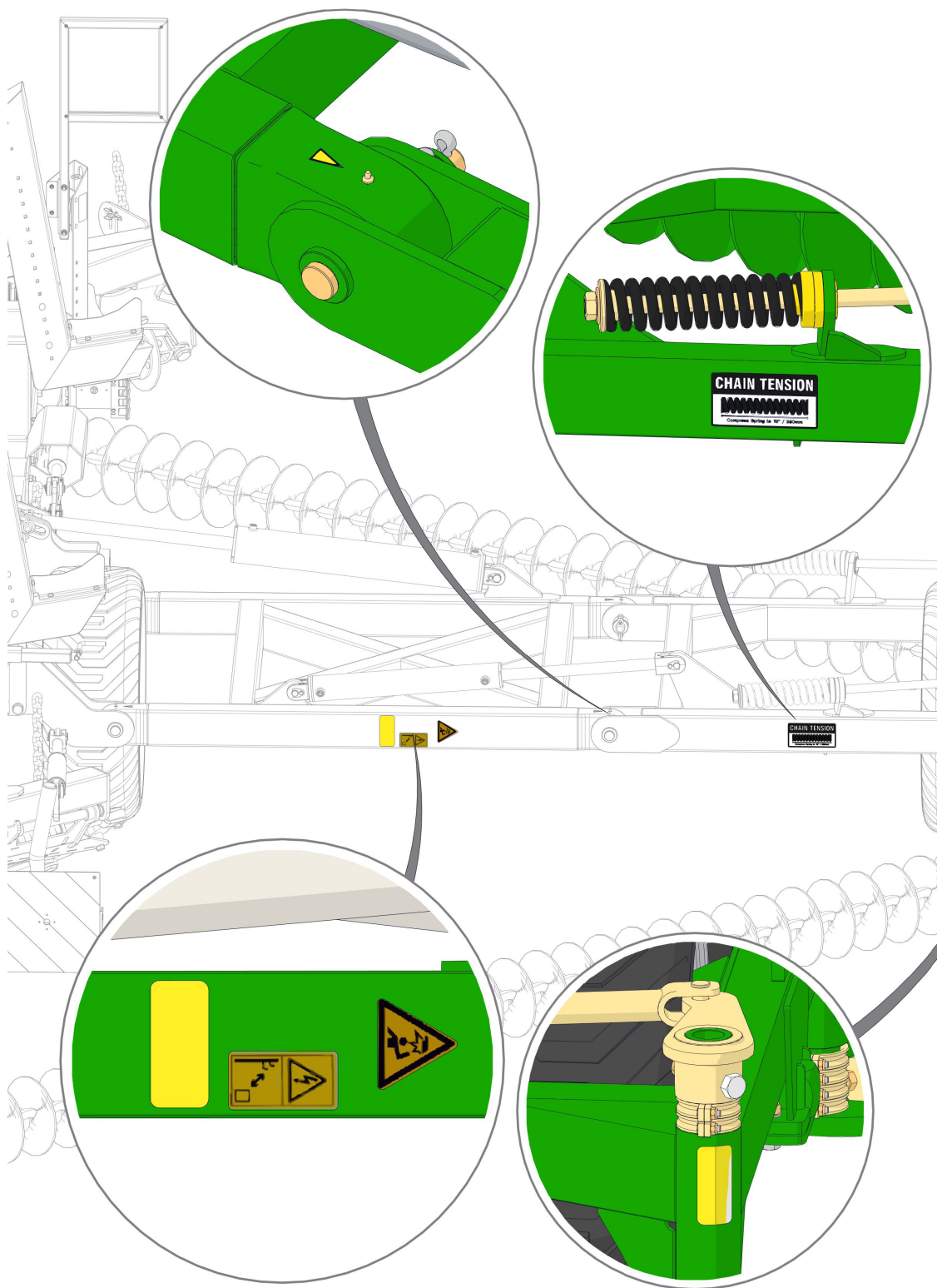

Pokud chybí jakékoliv bezpečnostní nálepky, neprodleně kontaktujte svého místního prodejce a stroj nepoužívejte

Bezpečnostní nálepky – individuální umístění

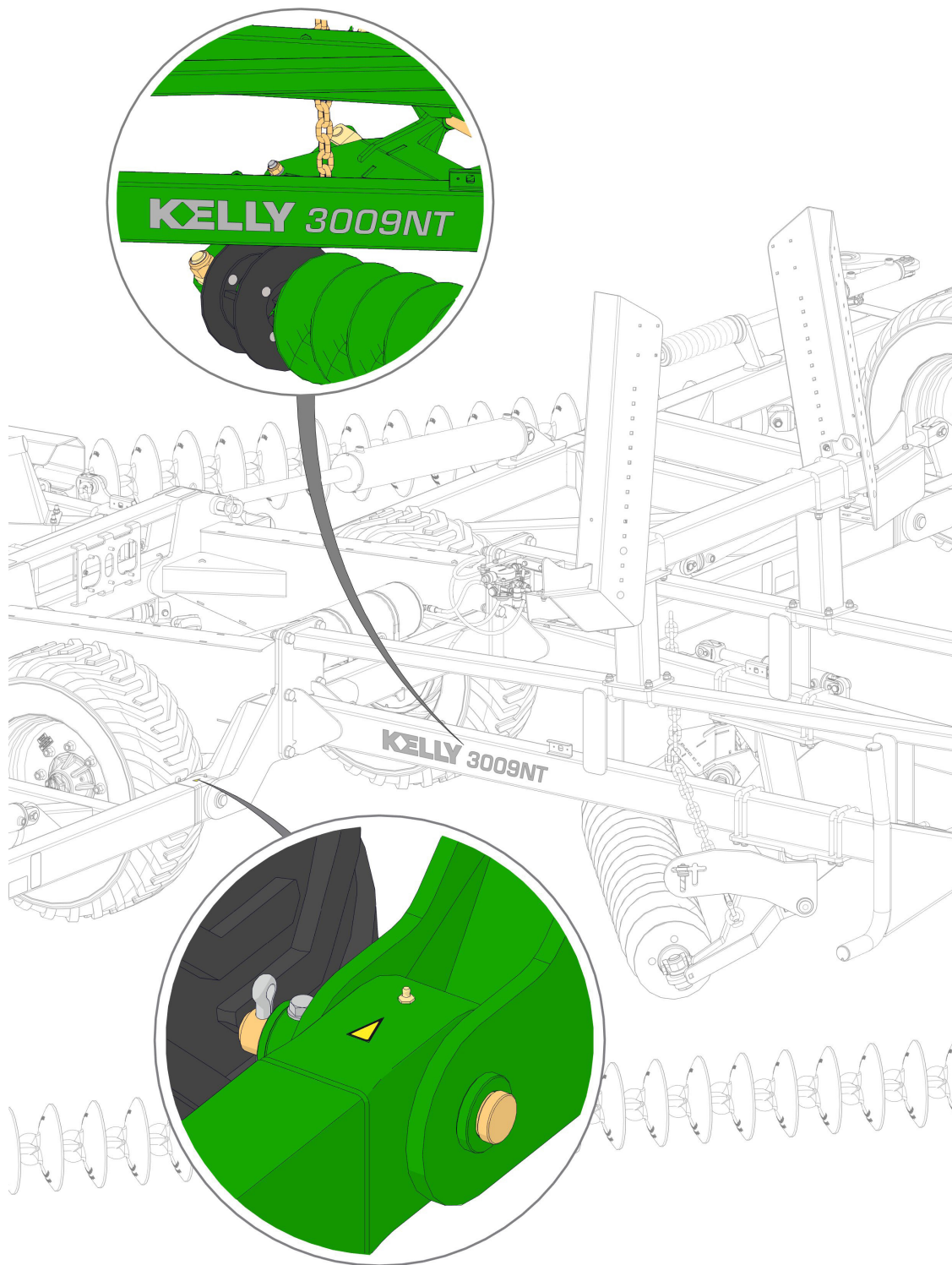

Pokud chybí jakékoliv bezpečnostní nálepky, neprodleně kontaktujte svého místního prodejce a stroj nepoužívejte

Bezpečnostní nálepky - individuální umístění

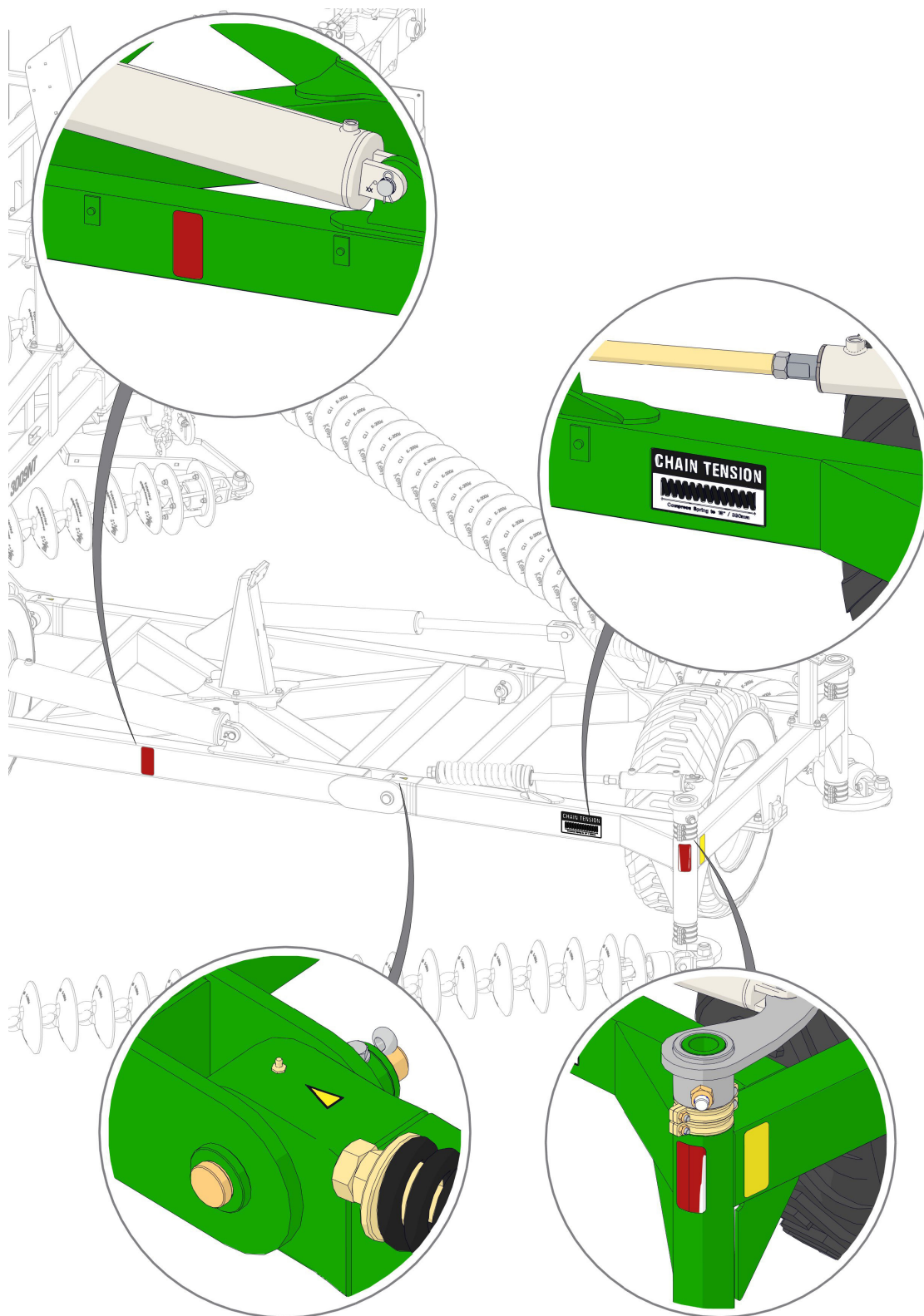

Pokud chybí jakékoliv bezpečnostní nálepky, neprodleně kontaktujte svého místního prodejce a stroj nepoužívejte

Bezpečnostní nálepky – individuální umístění

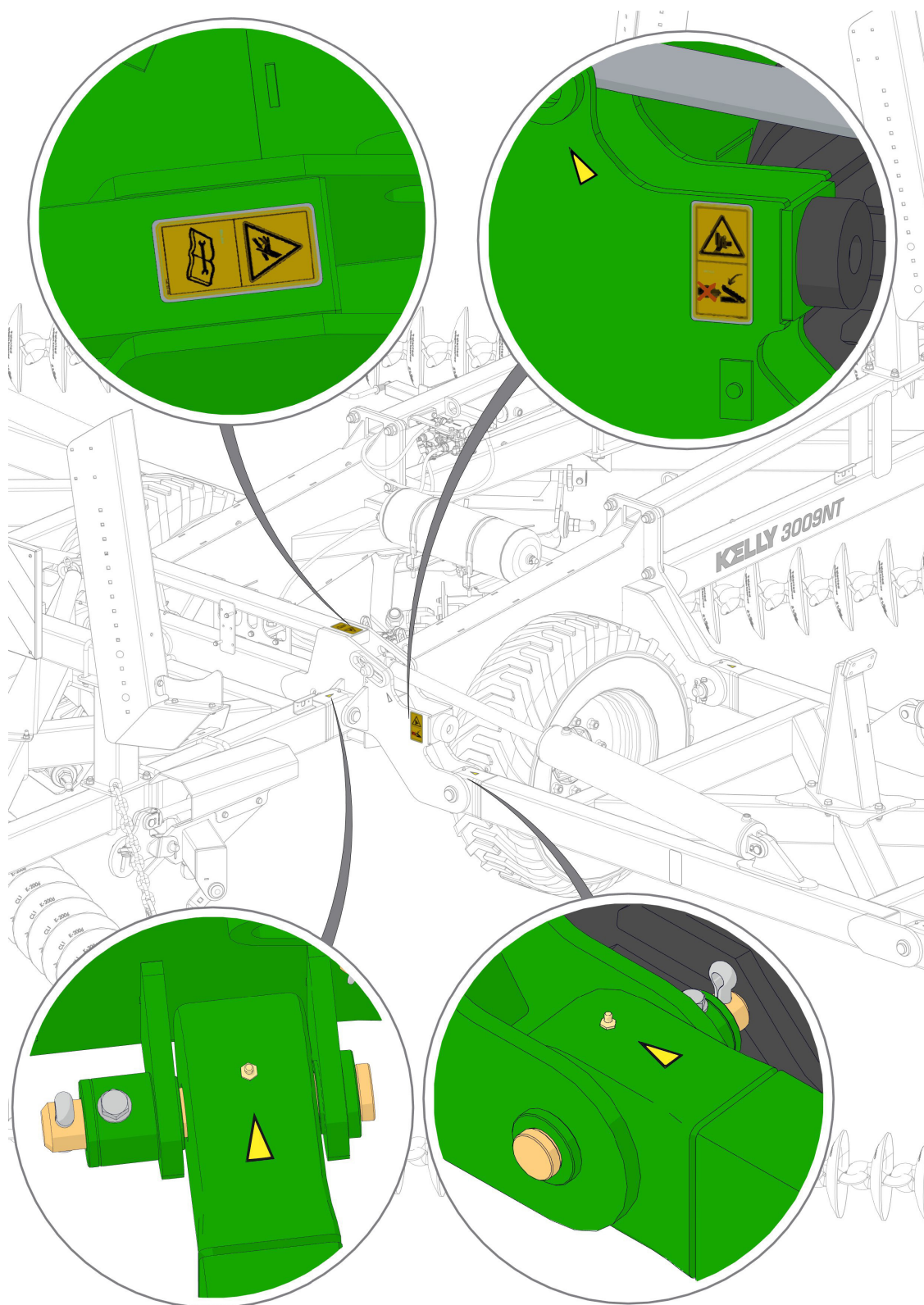

Pokud chybí jakékoliv bezpečnostní nálepky, neprodleně kontaktujte svého místního prodejce a stroj nepoužívejte

Bezpečnostní nálepky - individuální umístění

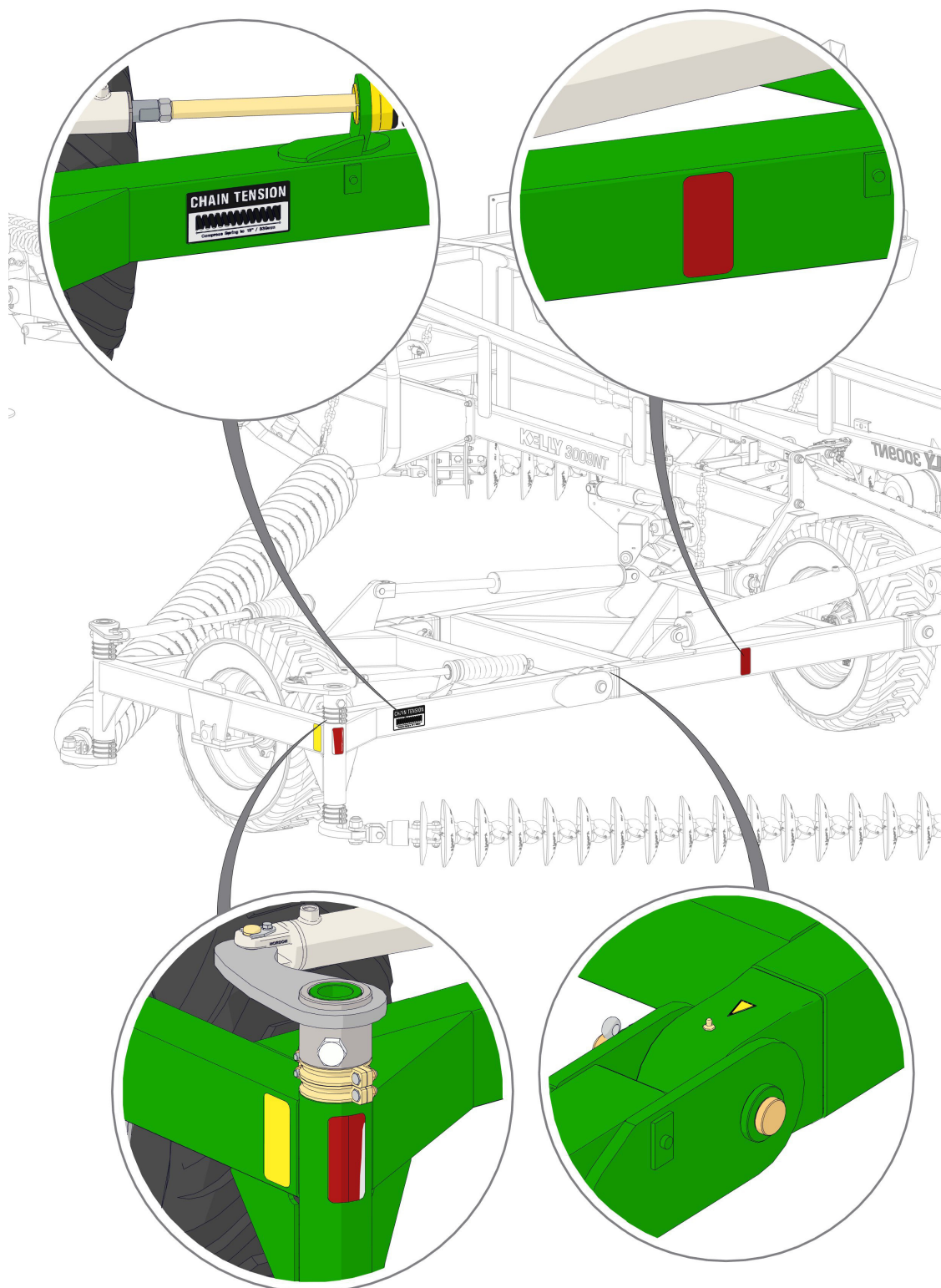

Pokud chybí jakékoliv bezpečnostní nálepky, neprodleně kontaktujte svého místního prodejce a stroj nepoužívejte

Bezpečnostní nálepky - individuální umístění



Pokud chybí jakékoliv bezpečnostní nálepky, neprodleně kontaktujte svého místního prodejce a stroj nepoužívejte

Bezpečnostní nálepky – individuální umístění

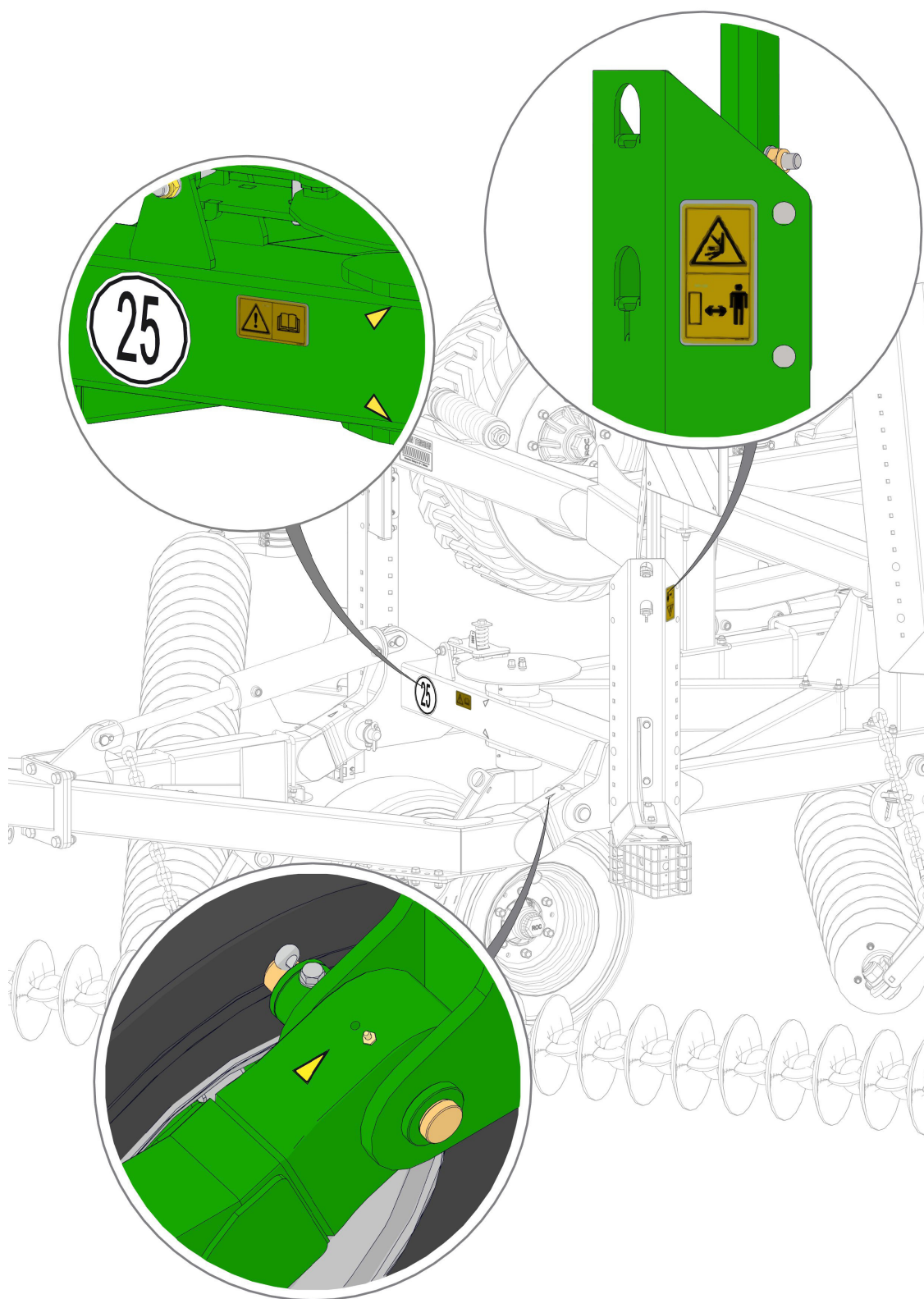

Pokud chybí jakékoliv bezpečnostní nálepky, neprodleně kontaktujte svého místního prodejce a stroj nepoužívejte

Bezpečnostní nálepky – individuální umístění

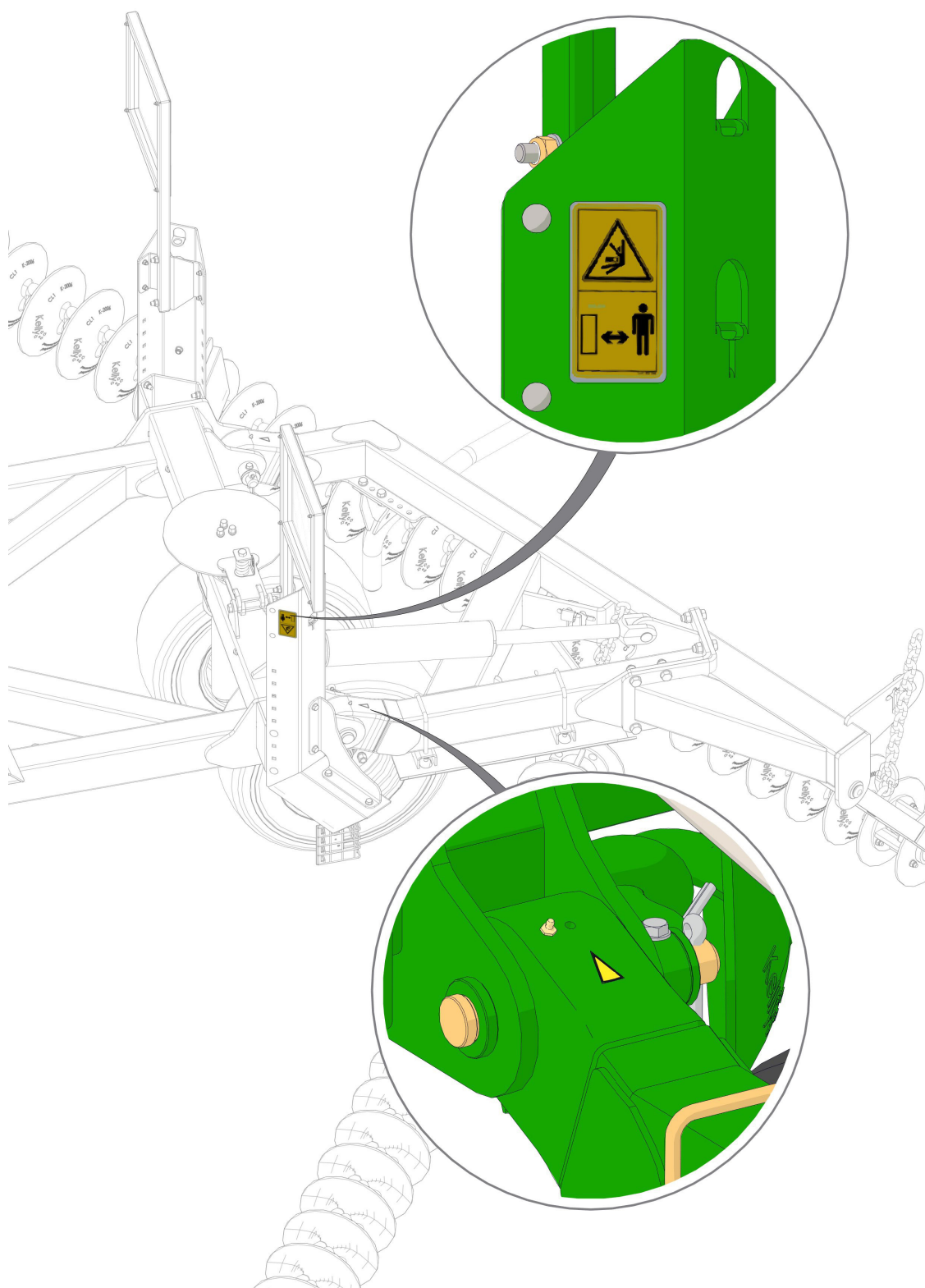

Pokud chybí jakékoliv bezpečnostní nálepky, neprodleně kontaktujte svého místního prodejce a stroj nepoužívejte

Bezpečnostní nálepky – individuální umístění

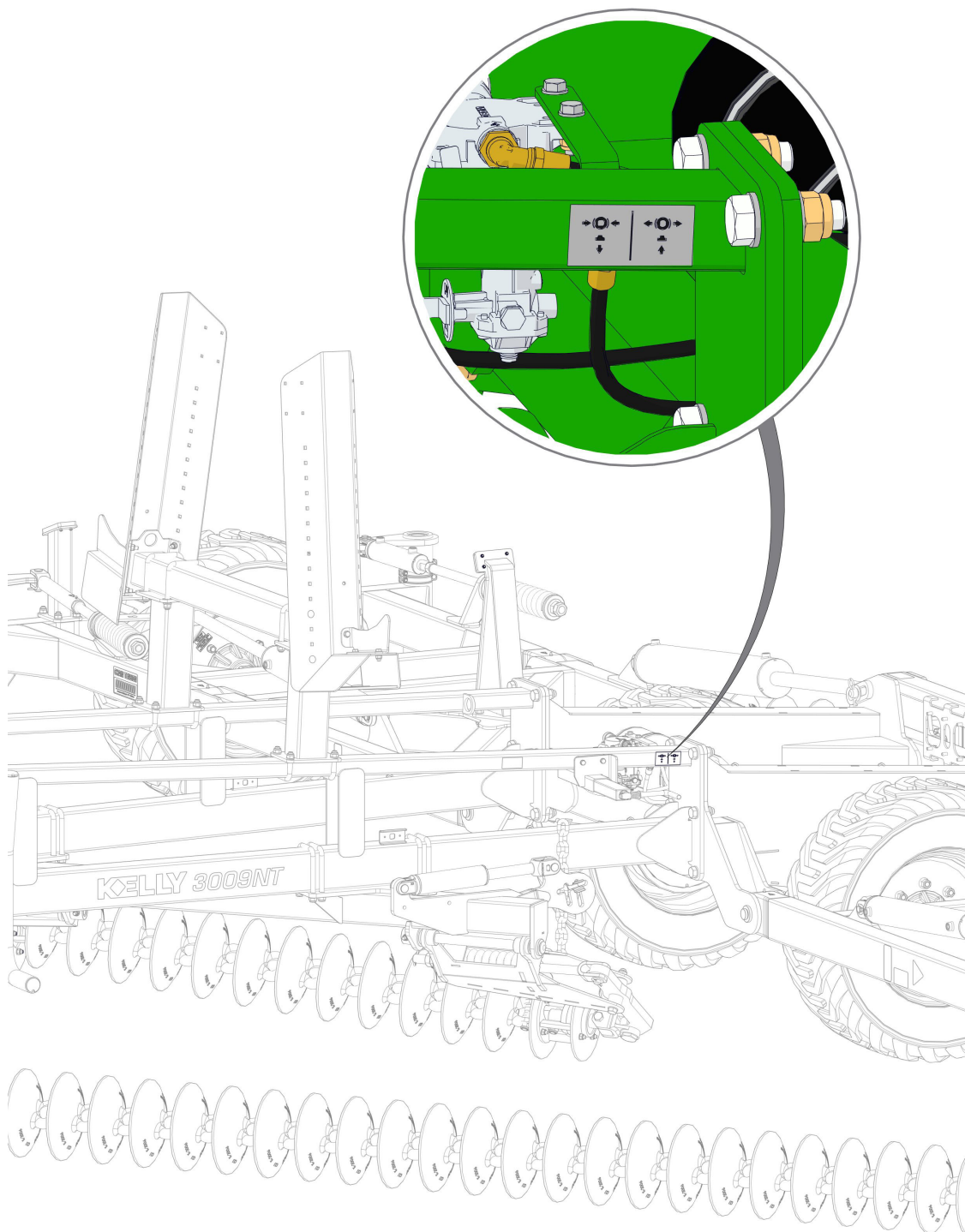

Pokud chybí jakékoliv bezpečnostní nálepky, neprodleně kontaktujte svého místního prodejce a stroj nepoužívejte

Část 1 - Záruka

Záruční politika

Záruka na stroj bude neplatná, pokud na stroji bude použit neoriginální díl jiného výrobce než společnost Kelly.

Pod podmínkou potvrzení prodejce, že stroj je v okamžiku dodání kupujícímu v řádném provozním stavu a správně seřízen v souladu s montážní a provozní příručkou, společnost Kelly poskytuje záruku na své výrobky pro případ závady na provedení a materiálu po dobu dvanácti (12) měsíců od data dodání.

Na nástroje v kontaktu s půdou se poskytuje záruka na závadu na materiálu a provedení na 20 000 hektarů. Na vyměnitelné čepele řezných disků se poskytuje záruka pouze na závadu na materiálu a provedení. U všech ostatních nástrojů v kontaktu s půdou se poskytuje záruka na opotřebení na 20 000 hektarů.

Společnost Kelly nabízí prodejci prodloužení záruky o 12 měsíců, pokud stroj bude zaregistrován do 2 měsíců od data dodání. Registraci stroje může provést kupující nebo prodejce na webových stránkách společnosti Kelly nebo prostřednictvím formuláře registrace záruky, který společnost Kelly poskytla spolu s návodem k obsluze.

Záruka společnosti Kelly nepokrývá nesprávnou montáž po předání kupujícímu, nesprávné používání, provádění úprav, poškození při přepravě nebo výrobek, jehož údržba nebyla prováděna v souladu s postupy údržby společnosti Kelly uvedenými v příručce příslušného výrobku. Neprovádění řádné údržby nebo zjevně nesprávné používání stroje bude mít za následek neplatnost záruky.

Veškeré reklamace zákazníka musí být podány prostřednictvím prodejce, který následně podá reciproční reklamaci u společnosti Kelly. Společnost Kelly nahradí prodejci všechny uznané reklamace a prodejce je následně nahradí kupujícímu.

Společnost Kelly si před uznáním reklamace vyhrazuje právo vyžádat si písemnou, fotografickou nebo video dokumentaci skutečné závady nebo poruchy. Veškeré záruční dotazy a žádosti o schválení je možno zasílat na adresu warranty@kellytillage.com

Veškeré záruční opravy, servis či úpravy výrobků musí provádět autorizovaná opravna společnosti Kelly a před prováděním dalších prací musí být písemně schváleny společností Kelly.

Společnost Kelly vydá oznámení „Schválení vrácení“ pro všechny vadné součásti, které mají být vráceny na žádost společnosti. Nevyhovění této žádosti může mít za následek neuznání reklamace.

Veškeré reklamace ze záruky, na provedení nebo díly musí být podány na předepsaném reklamačním formuláři, který naleznete na webových stránkách společnosti Kelly.

Záruční reklamace musí být podána do 30 dní od dokončení práce. Pokud styčný pracovník pro daný trh vyžaduje další informace, na jejich poskytnutí máte lhůtu 30 dní. Pokud nedodržíte výše uvedené pokyny, záruční reklamace může být zamítnuta.

Po prošetření a uznání reklamace prodejce obdrží na svém účtu příslušnou částku.

Pro aktivaci záruky je nutno zaslat registrační formulář stroje výrobci.

Vyplňte registrační formulář stroje online

Navštivte stránku Zdroje na vašich webových stránkách

Zaregistrujte se do 2 měsíců od nákupu a obdržíte prodloužení záruky o 12 měsíců. Pro získání prodloužení záruky o 12 měsíců je nutno vyplnit tento formulář a zaslat jej společnosti Kelly online, e-mailem nebo poštou.

Kupující / majitel

Jméno:

Adresa:

E-mailová adresa:

Kontaktní číslo:

Obsazení:

Informace o nákupu

Datum nákupu:

Místo nákupu:

Zakoupený model:

Sériové číslo:

Kde jste se dozvěděli o výrobcích společnosti Kelly?

Zemědělská výstava

Rodina

Časopis/noviny:

Místní prodejce

Webové stránky

Předváděcí akce:

Známý/soused

Rozhlas

Doporučení:

Na stupnici 1 až 10 (10 nejvyšší hodnocení), s jakou pravděpodobností byste nás doporučili svým přátelům a rodině?

1	2	3	4	5	6	7	8	9	10
---	---	---	---	---	---	---	---	---	----

Pokud jste uvedli hodnocení 8 nebo nižší, co bychom podle vašeho názoru měli udělat, abychom dostali hodnocení 10?

Pokud jste uvedli hodnocení 9 nebo vyšší, řekněte nám, proč jste nám dali toto hodnocení?

Spokojenost s prodejcem/zástupcem

Byli jste spokojeni s dodávkou stroje?

Ano

Ne

Byli zástupci dobře informováni o výrobku?

Ano

Ne

Doporučili byste zástupce dalším zemědělcům?

Ano

Ne

Vyplněný formulář zašlete na adresu:

Poštovní adresa: PO Box 100, Booleroo Center SA 5482 Australia

E-mail: sales@kellytillage.com

NEBO vyplňte registrační formulář stroje online:

Navštivte stránku Zdroje na vašich webových stránkách

Část 2 - Provoz stroje

Než začnete stroj používat

- Důkladně si prostudujte tuto příručku a ujistěte se, že všemu rozumíte.
- Neoblékejte se do volných oděvů, které by mohly zachytit pohyblivé části stroje.
- Vždy používejte ochranný oděv a obuv.
- Zkontrolujte, zda na zařízení nebo v zařízení nezůstaly žádné nástroje.
- Stroj nepoužívejte, dokud nezkontrolujete, zda je okolní prostor bez překážek.
- Pokud stroj používáte na suchém místě nebo v přítomnosti hořlavin, je nutno dbát protipožárních opatření a mít pohotově připraven hasicí přístroj.
- Před použitím stroje seznámte sebe a své pracovníky s obsluhou stroje.

Kontrolní seznam před použitím stroje

1. Všechny matice kol, šrouby a matice jsou utaženy na správný kroutící moment
2. Závlačky jsou na správném místě a zajištěné
3. Nálepky a varovné značky jsou na správné místě.
4. Hydraulické armatury jsou utažené a nedochází k úniku.
5. Řetězy jsou nastaveny tak, aby všechny pružiny byly stlačeny na 330 mm.
6. Složte stroj, abyste zkontrolovali, zda řetězy dosednou na přepravní opěry.
7. Zkontrolujte, zda otočné jednotky (swivel units) nejsou zaseknuté a mohou se volně otáčet.

Nastavení stroje před provozem

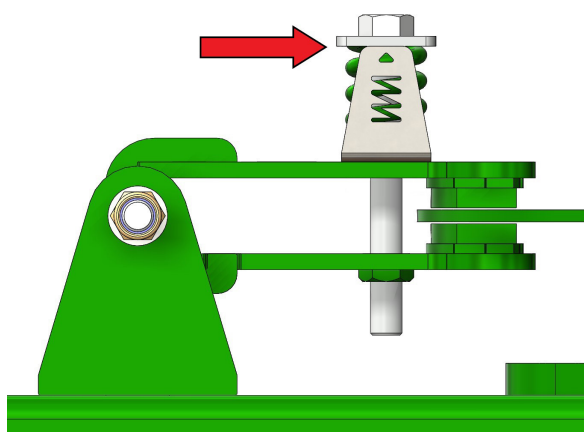

Stlačte pružinu brzdového třmenu na výšku ukazatele, podle vyobrazení. Nastavte podle požadavku s ohledem na půdní podmínky.

(Obvykle není nutné neustále upravovat napnutí pružiny. Praktické je střední nastavení, které vyhovuje použití na poli i jízdě po silnici. Pokud kolečka při jízdě po silnici vibrují, provedte další seřízení).

Nezapomeňte nastavit montážní polohu zadního zachycovače řetězu podle používaného typu řetězu, viz doporučení v níže uvedené tabulce. Mějte na paměti, že opotřebení a napnutí řetězu mají vliv na to, jak zadní zachycovač řetězu přidržuje řetěz, pravidelnou kontrolou zajistíte, že při skládání stroje nedojde k poškození.

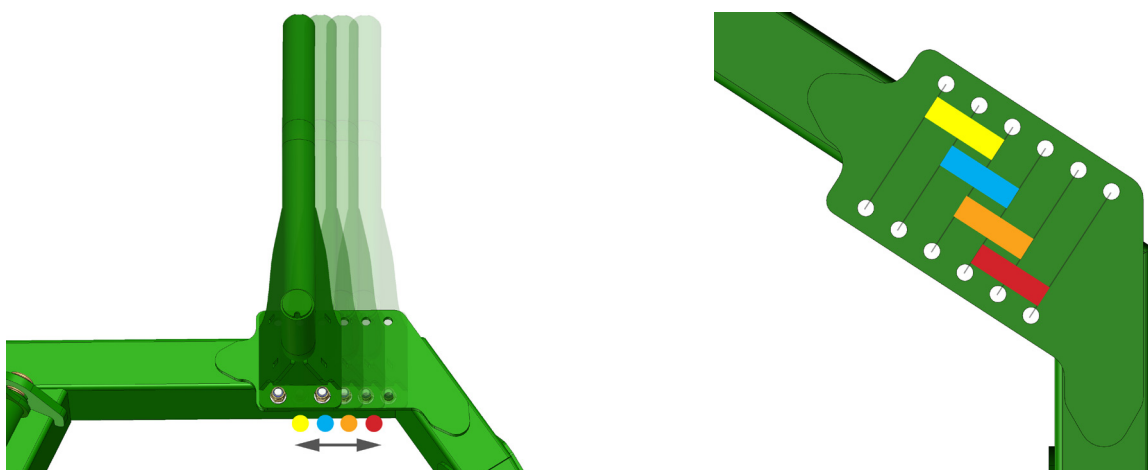

	Yellow	Blue	Orange	Red
CL1	✓	✓✓	✓	X
CL2	X	✓	✓✓	✓✓
K4	✓	X	X	✓✓
W36	X	✓	✓✓	✓✓
SD49	X	✓	✓✓	✓
PCH	X	X	✓	✓✓

Parkovací brzda

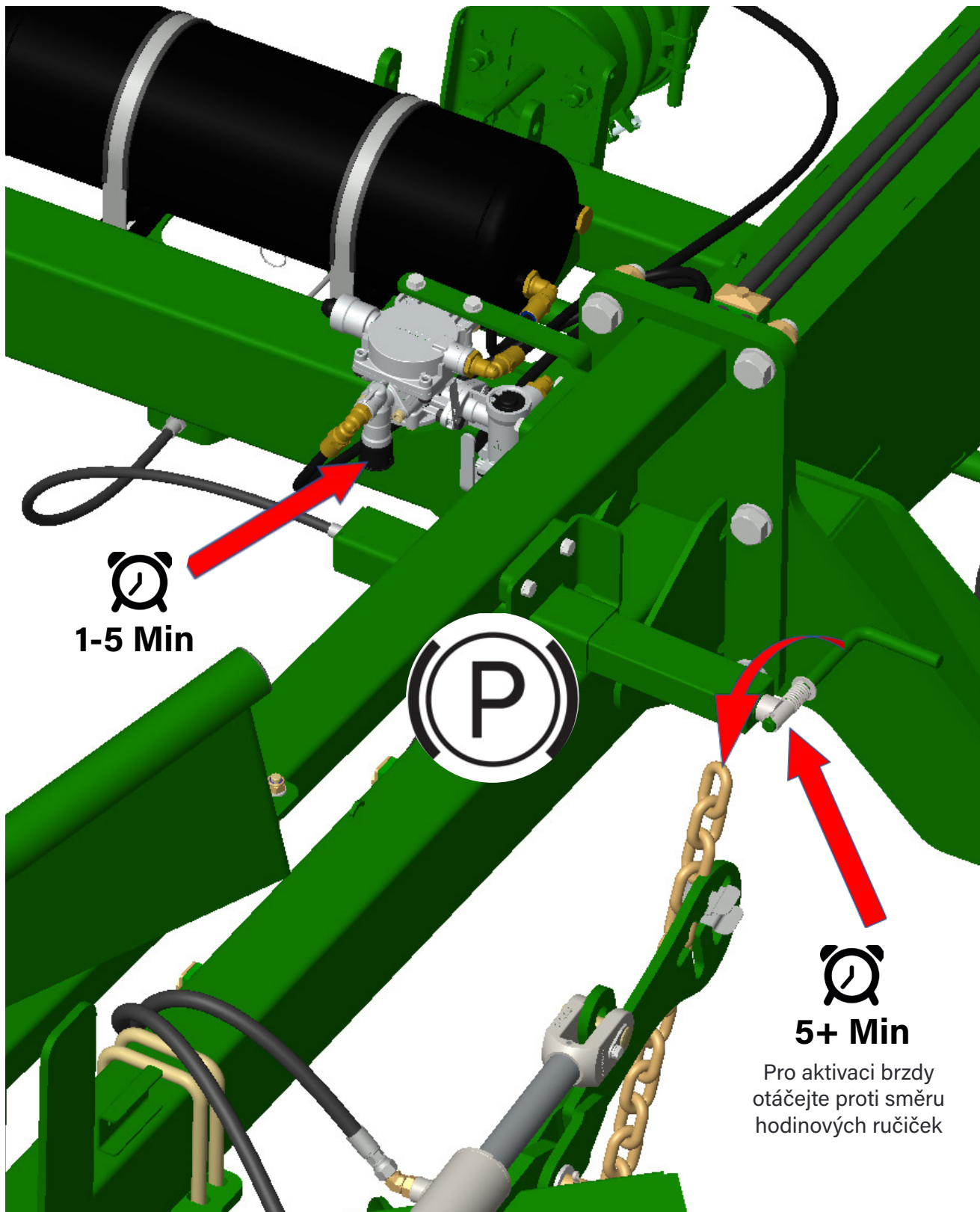

Nastavení brzd

Plná zátěž pro konfiguraci řetězu (přední/zadní)
(CL1/CL1, CL1/W36, CL1/SD49 SD49/SD49)

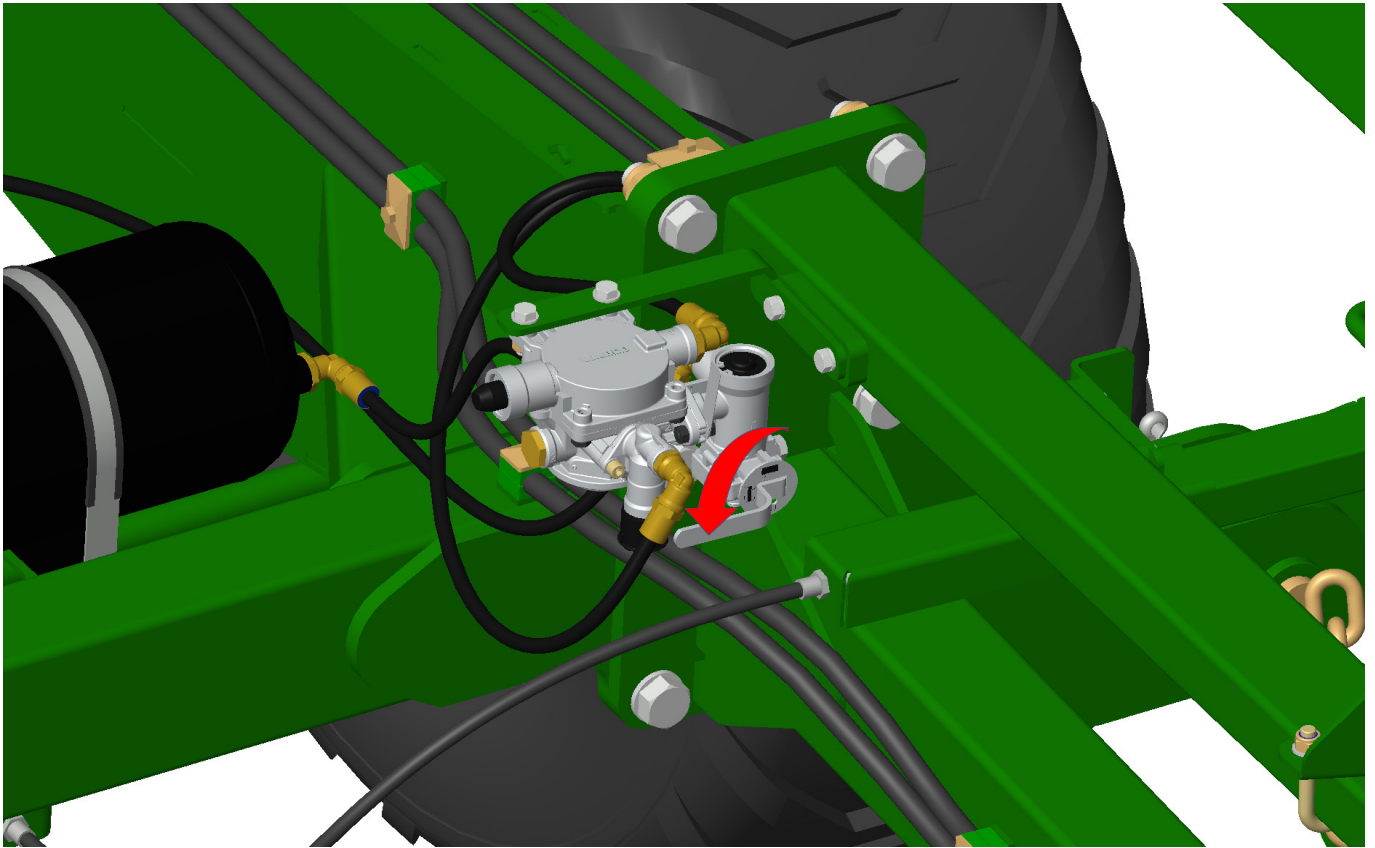

Poloviční zátěž pro konfiguraci řetězu (přední/zadní)
(W36/W36, Prickle Chain/ Prickle Chain)

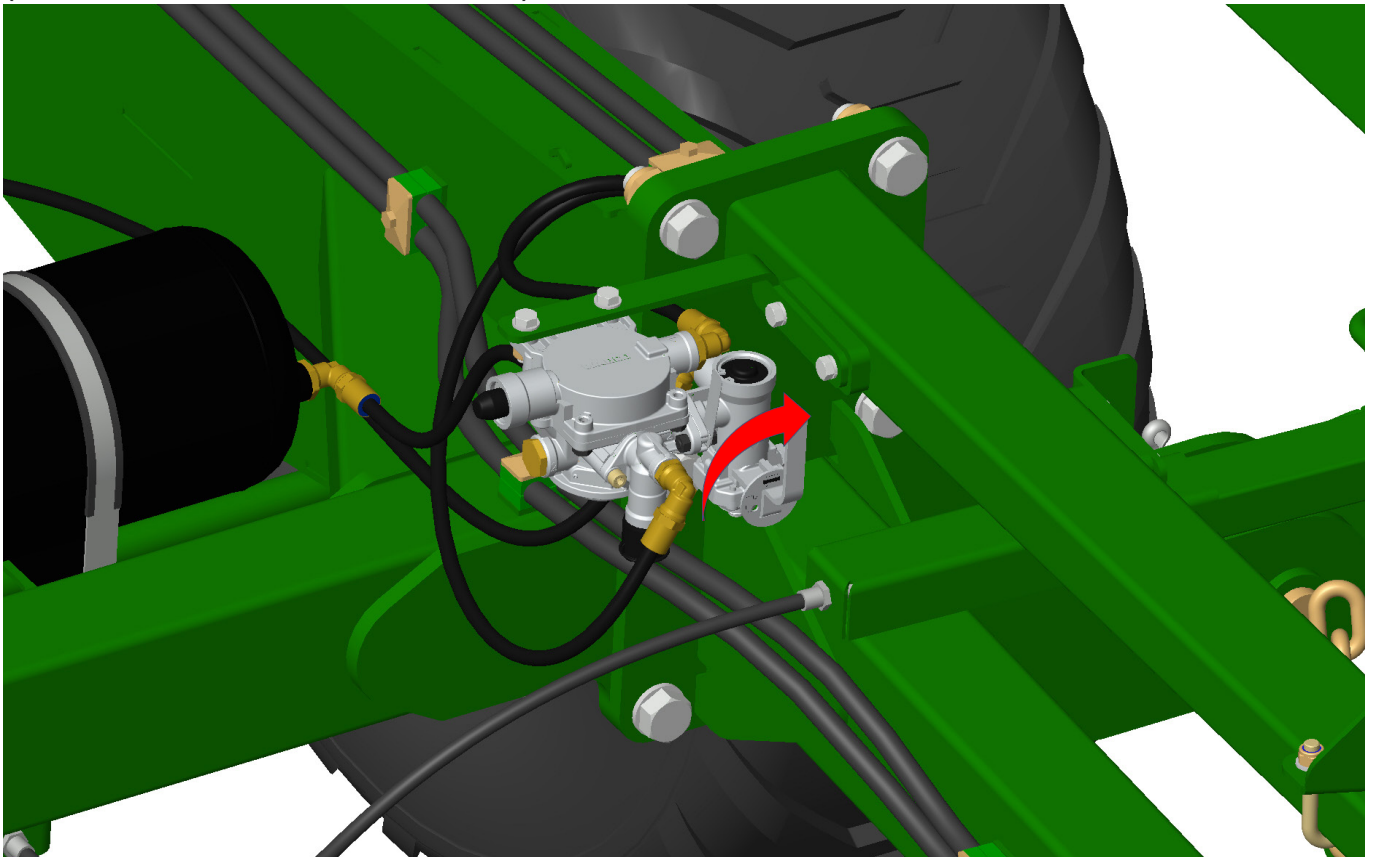

Základní obsluha

Důležitá místa

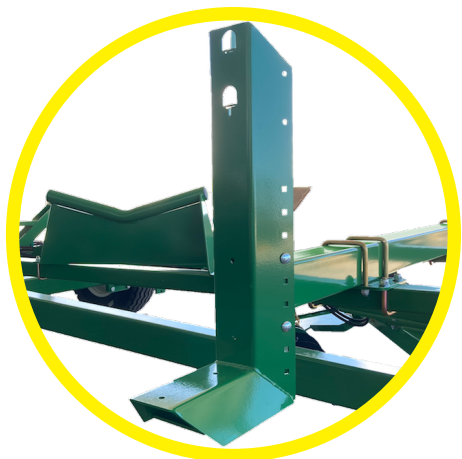

Nosiče řetězu/převodní opěry



Řetězy nastavení výšky a desky s otvory

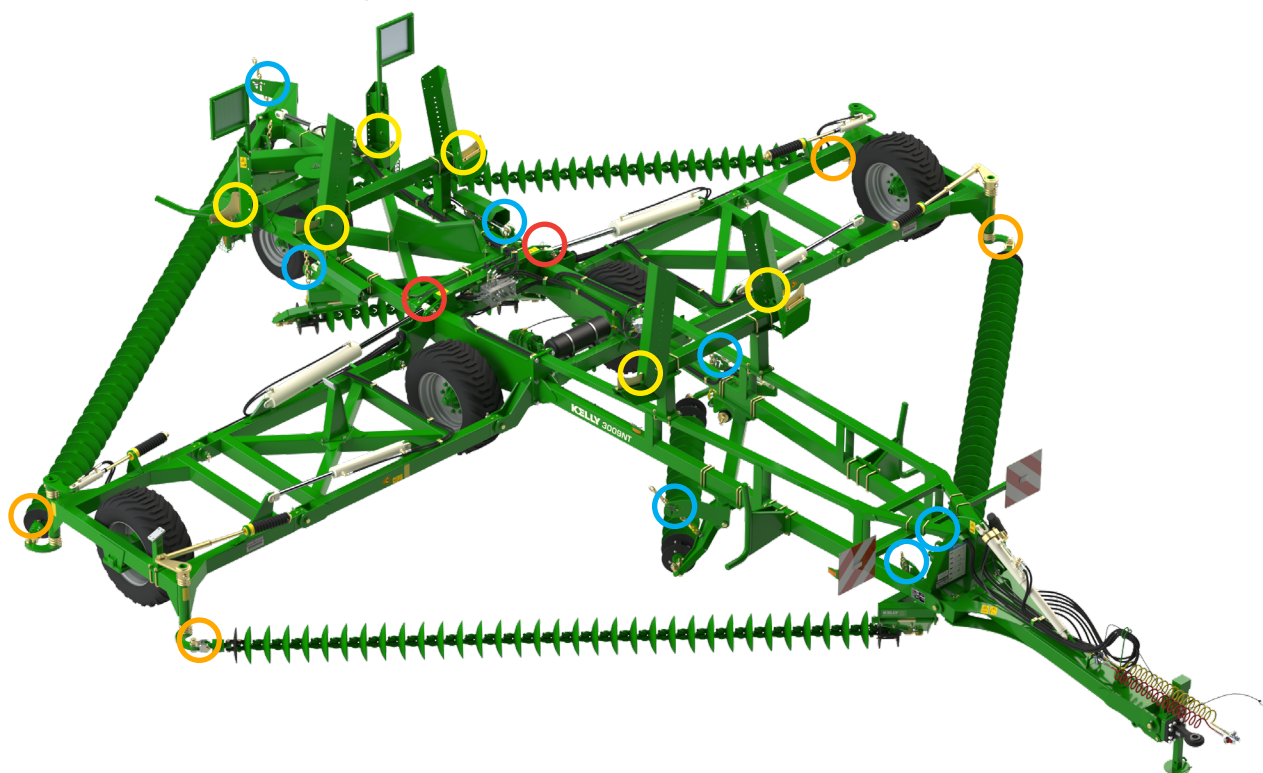

Otočný šroub

Kolíky hydraulického válce středového rámu



Rozložení stroje

Rozložení stroje:

1. Sundejte přepravní bezpečnostní zarážku z hřídele válce tažné tyče (drawbar). Po sejmutí ji uložte do držáku na předním rámu A.

Zkontrolujte, zda jsou desky hloubkové zarážky předního válce nastaveny na maximum na hřídeli válce.

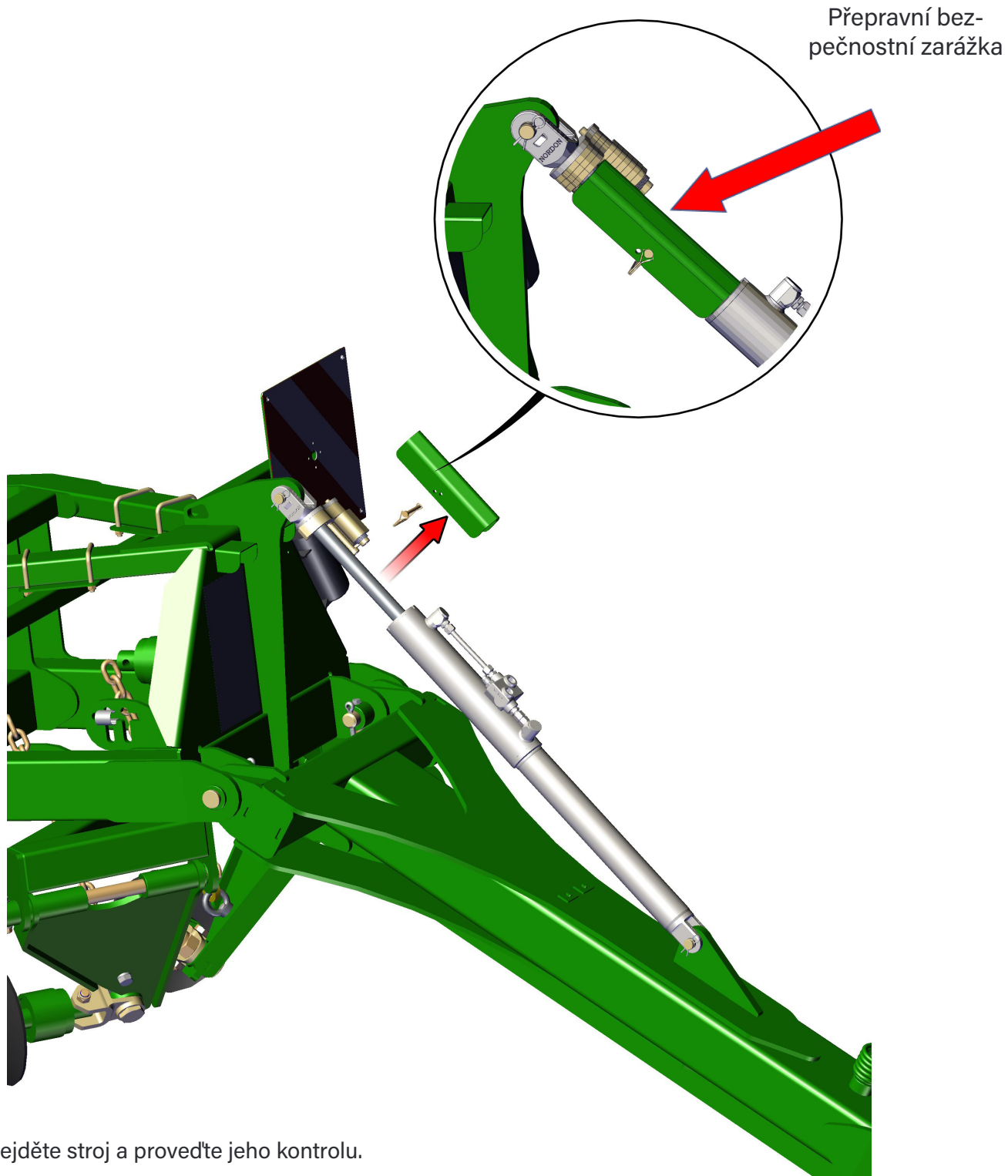

2. Obejděte stroj a proveďte jeho kontrolu.

- a. Zkontrolujte, zda řetězy nejsou zavěšené na rámu.
- b. Zkontrolujte, zda jsou otočné šrouby na konci každého řetězu na svém místě a zda nejsou poškozené.
- c. Zkontrolujte, zda řetěz nastavení výšky nevypadl při přepravě z desek s otvory

Rozložení stroje

3. Postupujte podle kroků 4-6 na nálepce s informacemi o složení/rozložení.

a. Spusťte přední rám A Frame do pracovní výšky.

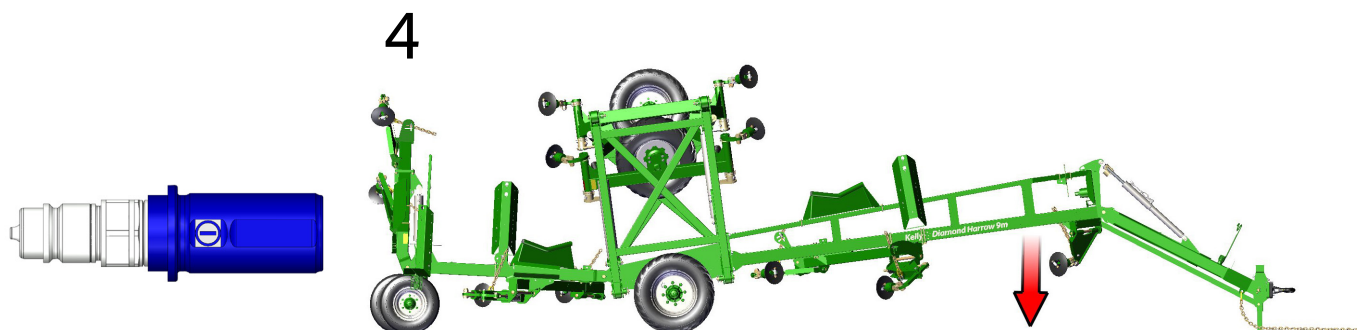

b. Rozložte křídla tím, že podržíte hydraulickou páčku, dokud kolíky hydraulického válce středového rámu nezapadnou do příslušných otvorů.

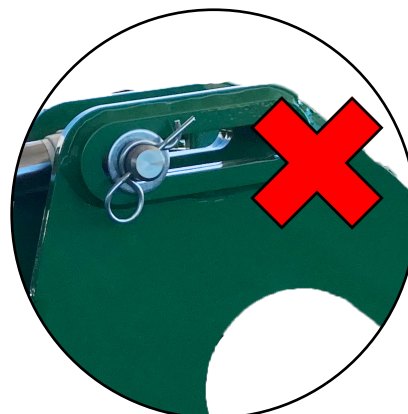
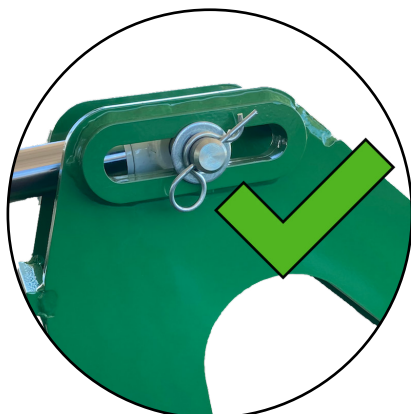
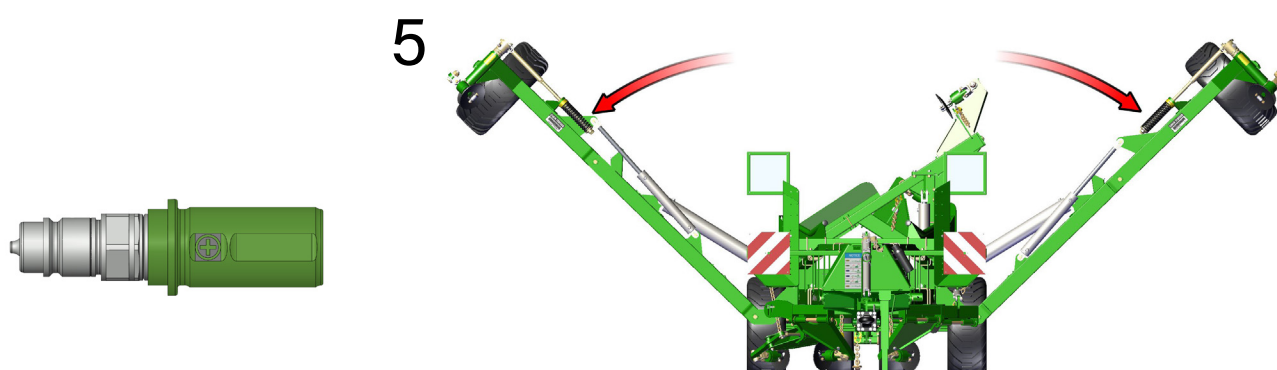

Rozložení stroje

- c. Podržte hydraulickou páčku pro spuštění zadní části (rear tail), dokud zadní část (rear tail) a moduly nebudou zcela spuštěné do pracovní polohy a válce snížení napnutí křídel nebudou plně zasunuty a nebudou napínat řetěz.

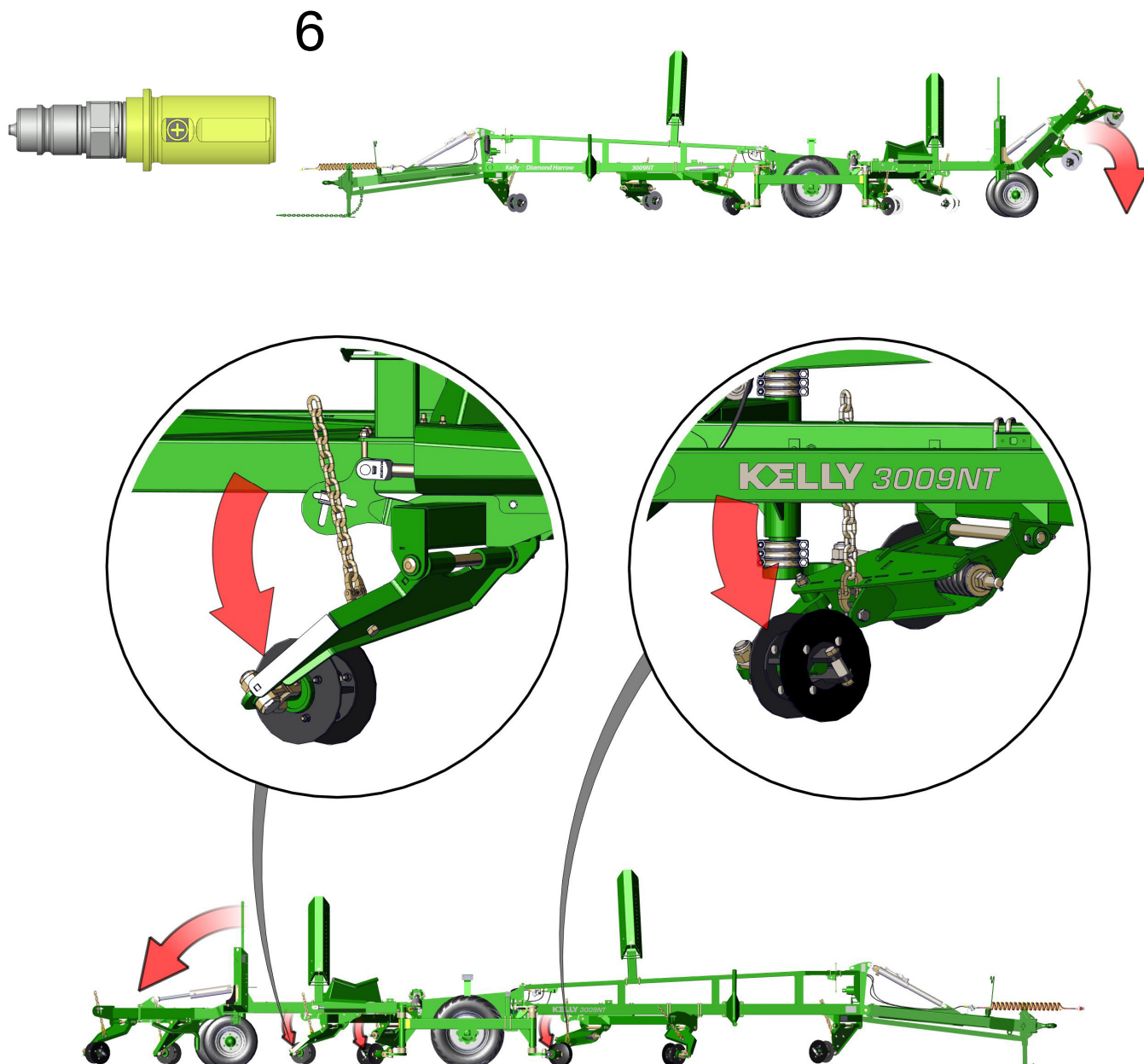

4. Obejděte stroj a zkontrolujte, zda jsou všechny články řetězu rovné a zda pracovní výška všech otočných prvků je správná pro dané podmínky v terénu. V případě potřeby seřídte. Viz strana 30 pro Nastavení výšky řetězu.

5. Uved'te stroj do pohybu se všemi řetězy v pracovní poloze. Je-li to nutné, je možno zvednout přední rám A Frame a tažnou tyč (drawbar) do přepravní výšky. Tím se zvednou přední řetězy ze země a sníží se zatížení traktoru. Po dosažení provozní rychlosti spusťte přední rám A Frame dolů.

Rozložení stroje

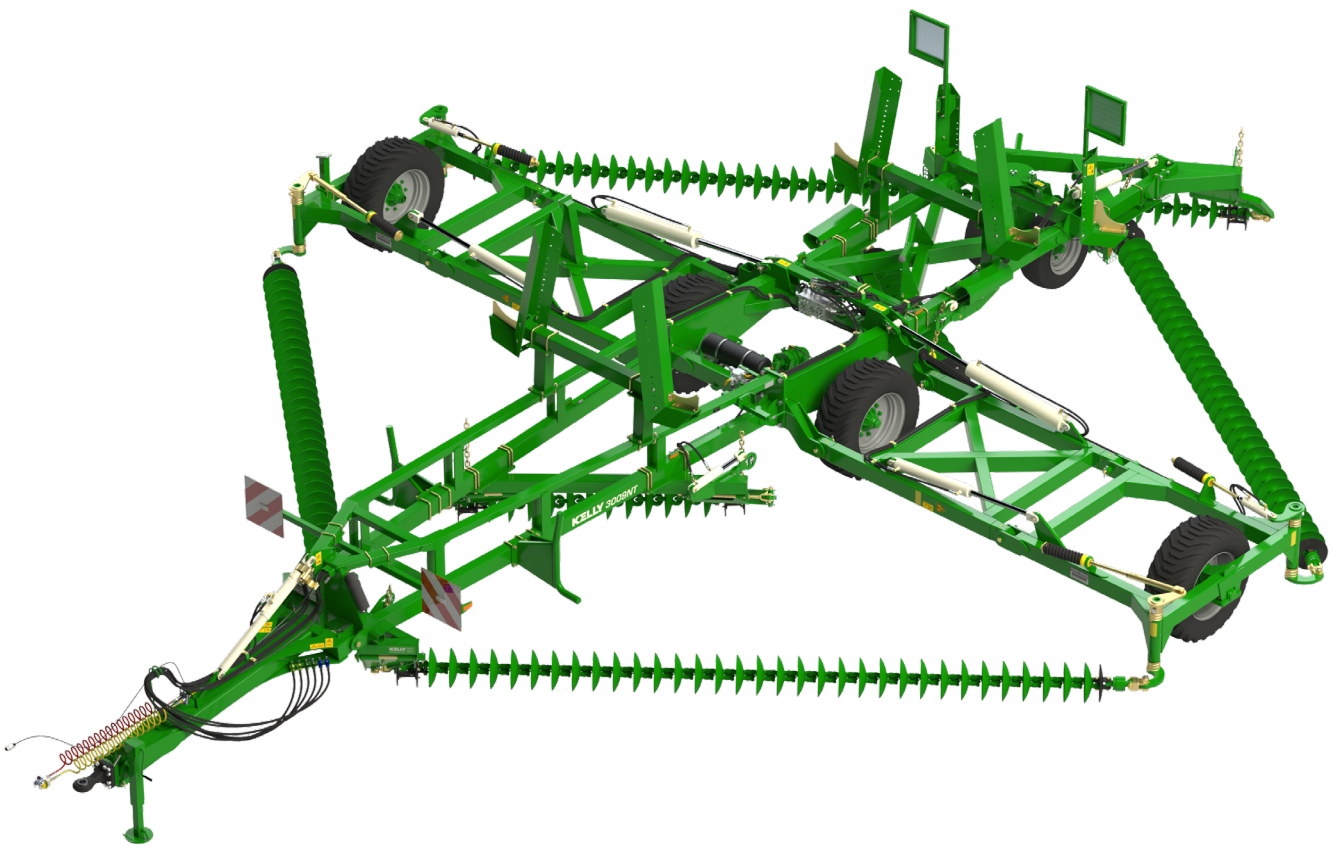

Složení stroje

Složení stroje:

1. Postupujte podle kroků 1–3 na nálepce s informacemi o složení/rozložení.

- a. Spusťte přední rám A Frame do pracovní výšky. Je důležité zajistit, aby všechny řetězy správně dopadaly na příslušné přepravní podpěry.
- b. Podržte hydraulickou páčku pro zvednutí zadní části (rear tail) a modulů, dokud se zcela nezastaví.

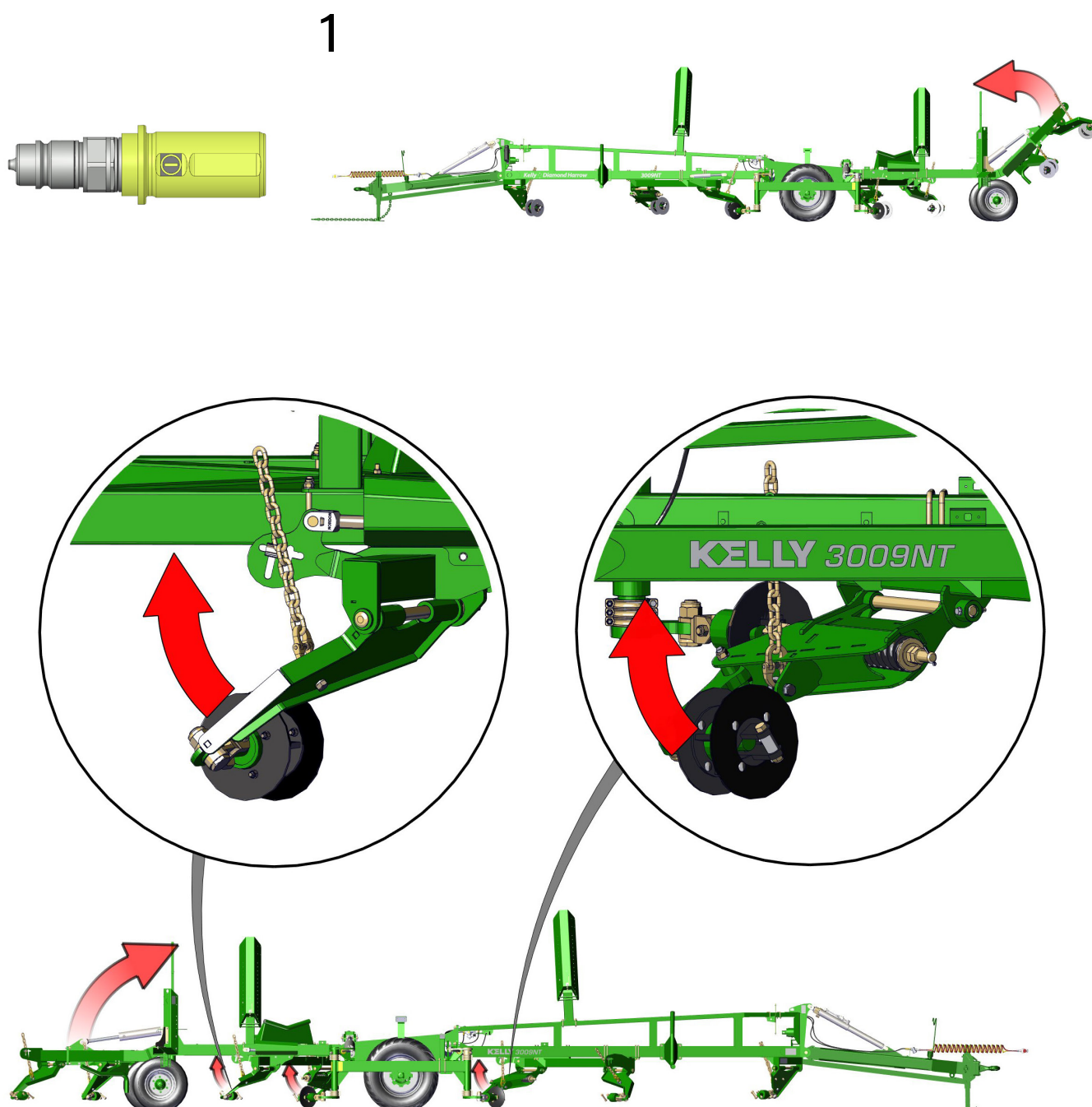

Složení stroje

c. Složte křídla. Měla by se pohybovat následovně:

- Hlavní středový válec se zasune (jeden nebo oba), dokud se křídla nepostaví svisle
- Složí se levé vnější křídlo a poté pravé vnější křídlo

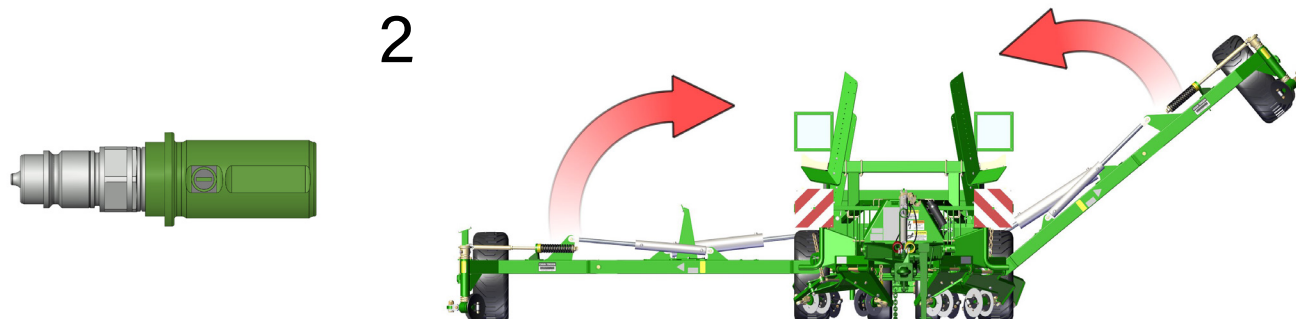

d. Zvedněte přední rám A Frame do přepravní výšky.

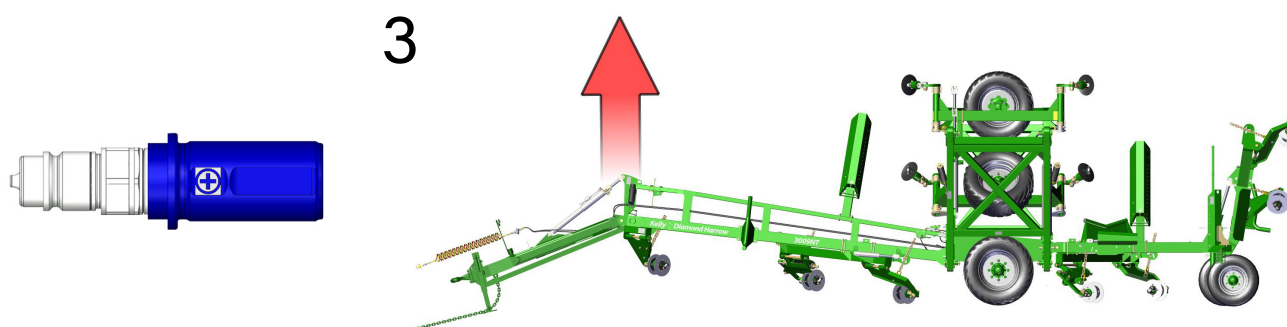

2. Obejděte stroj a zkontrolujte, zda řetězy správně dosedly na přepravní podpěry.

3. Nainstalujte přepravní bezpečnostní zarážku na hřídel válce tažné tyče (drawbar).

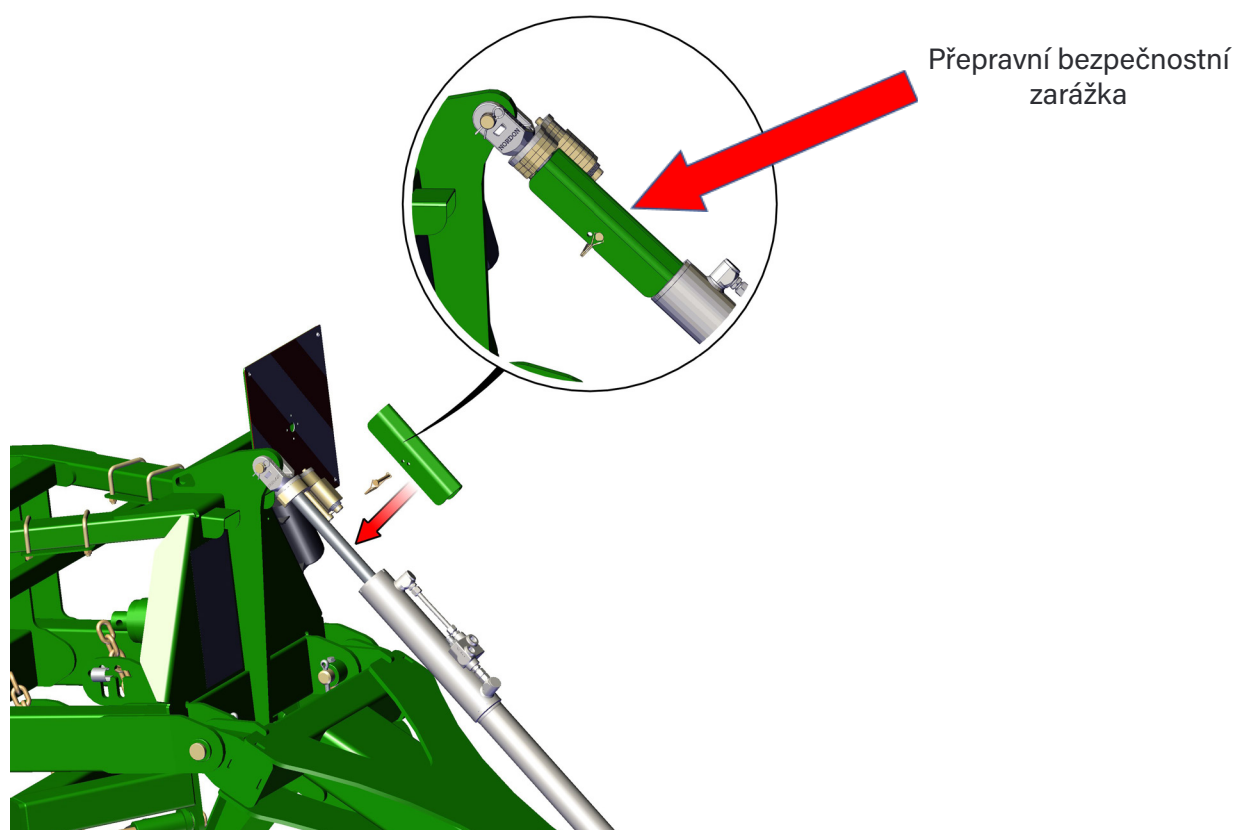

Složení stroje

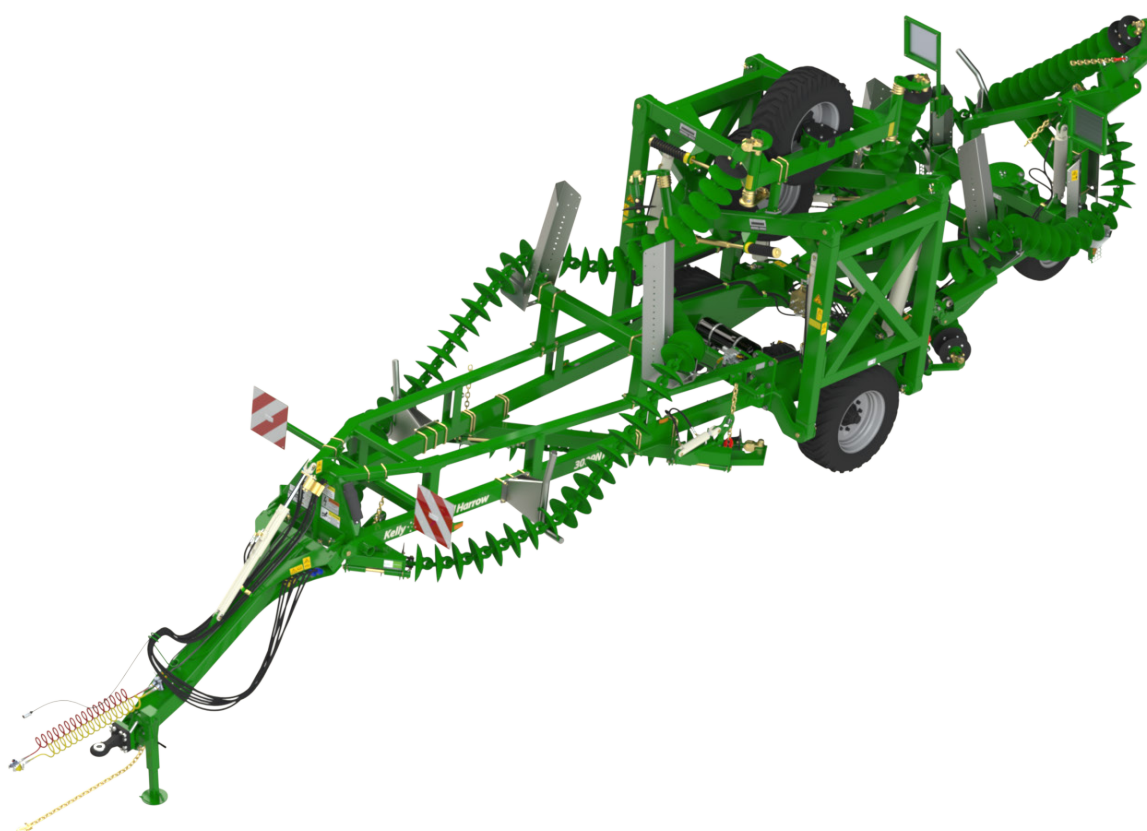

Nepokoušejte se složit stroj pro přepravu, pokud je řetěz ucpán plevem nebo blátem - nadměrná hmotnost by mohla poškodit hydrauliku nebo rám.

Část 3 - Chod řetězu a správné nastavení

Důležitost napnutí řetězu

Provozní

Napnutí řetězu je klíčové pro dosažení hladké a rovné plochy pro osev. Při správném napnutí, monitorování a údržbě bude řetěz podávat požadované výsledky. Nesprávné napnutí řetězu může vést k následujícím problémům:

- Nerovnoměrné výsledky v šířce záběru stroje.
- Nerovnoměrná kontrola plevele.
- Neuspokojivé zapracování.
- Neefektivní vyrovnání.
- Rychlé nebo předčasné opotřebení článků řetězu (není kryto zárukou).
- Po složení řetězy nezapadnou na místo pro přepravu.
- Poškození stroje při skládání nebo rozkládání.
- Vytváření nerovného povrchu se zářezy a brázdami.

Správně nastavený stroj nebude tyto problémy způsobovat.

Napnutí řetězu - moduly

1. Povolte pojistnou matici na napínací tyči modulu.
2. Pro správné napnutí řetězu utáhněte nastavovací matici ve směru hodinových ručiček, dokud čelo podložky zadržující pružinu nebude v rovině s čelem napnutého tělesa. Délka pružiny je 330 mm.
3. Pokud je vidět více než 150 mm závitu napínače, sundejte jeden článek ze sestavy řetězu pro zachování správného napnutí řetězu.
4. Znovu utáhněte pojistnou matici.

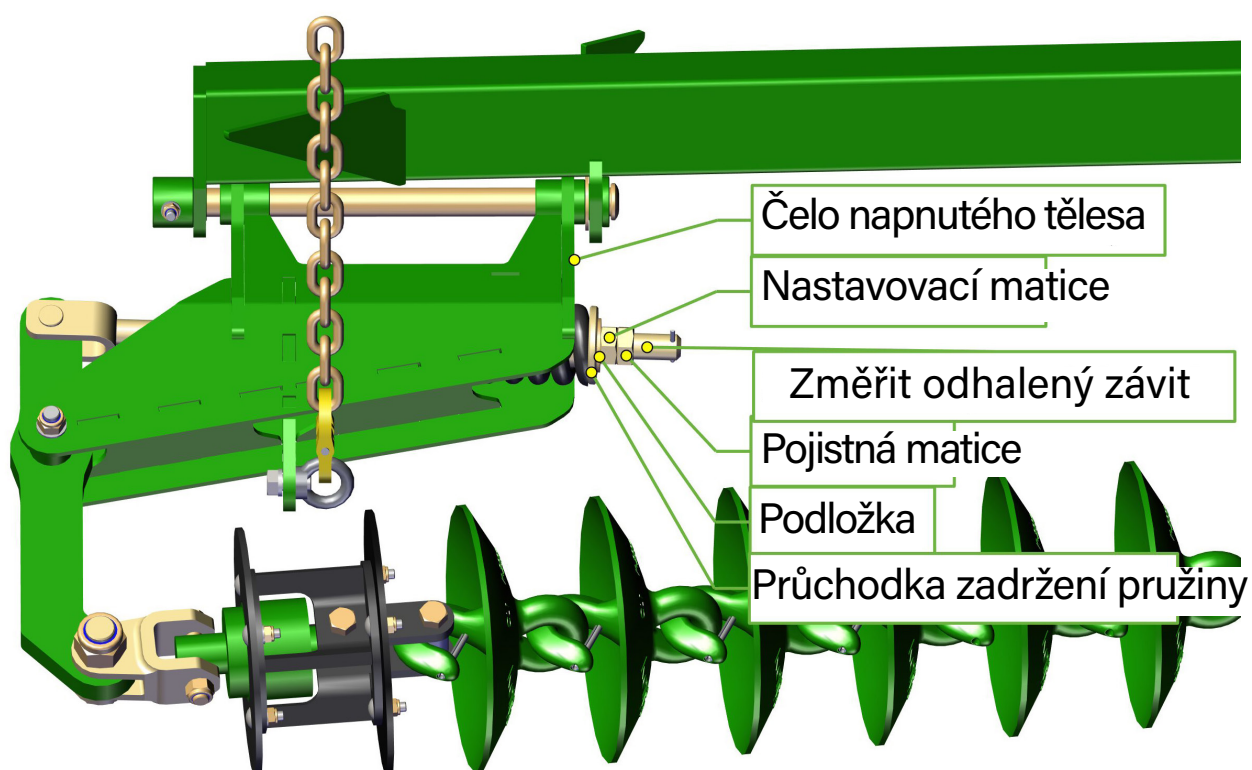

Napnutí řetězu - moduly

1.

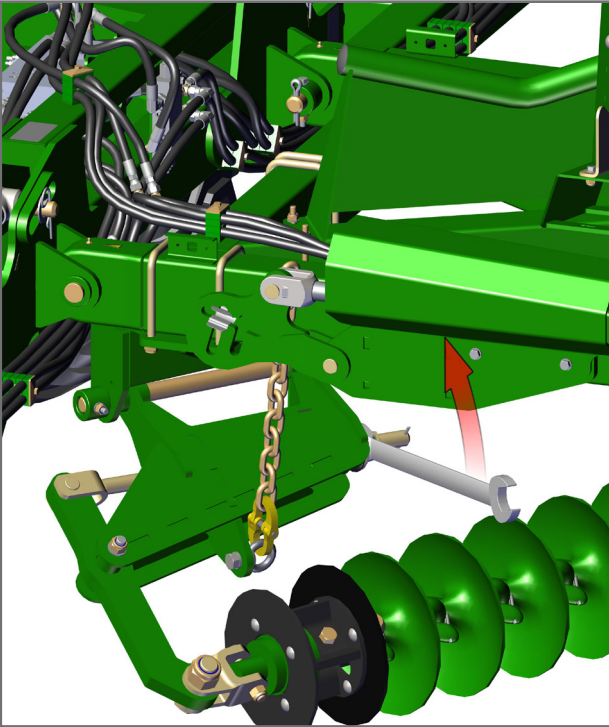

2.

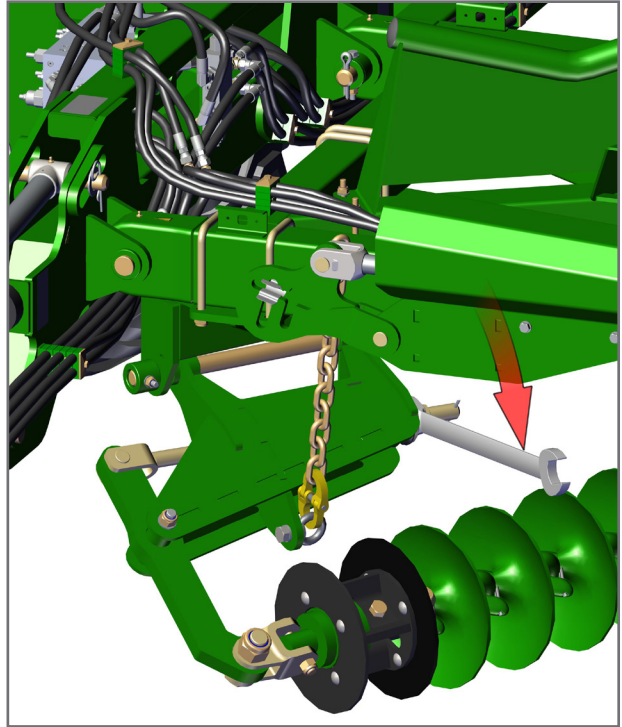

3.

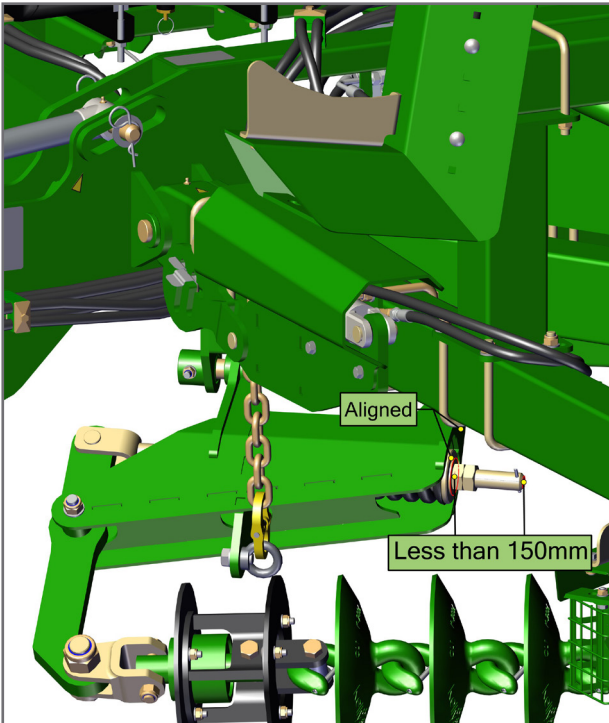

4.

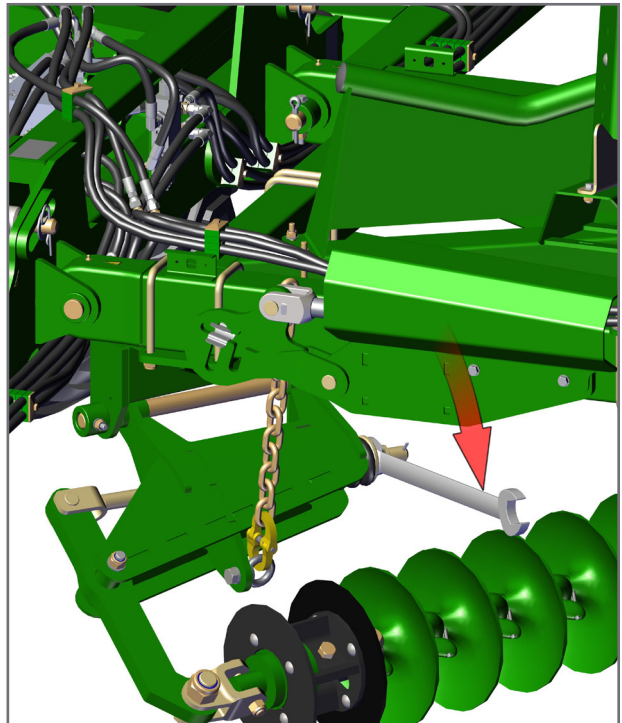

Napnutí řetězu - přední řetězy

- Dodaný klíče povolte pojistnou matici vedle sestavy tělesa napínače.
- Otáčejte šroubem napínače řetězu ve směru hodinových ručiček pro stlačení spirálové pružiny na 330 mm. Správné napnutí je dosaženo, pokud si pružina udržuje nastavenou délku, když pracovník obsluhy vládčí řetěz po terénu.
- Znovu utáhněte pojistnou matici.
- Pokud je na nastavovacím šroubu vidět méně než 25 mm závitu, z řetězu je nutno sundat jeden článek.

1.

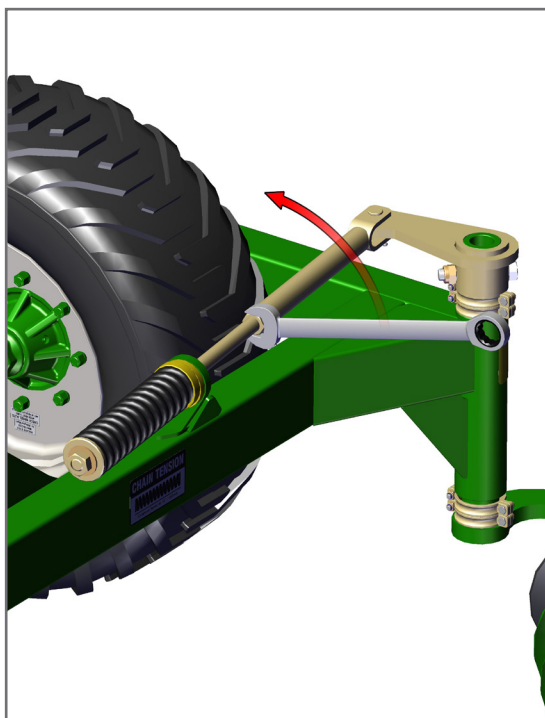

2.

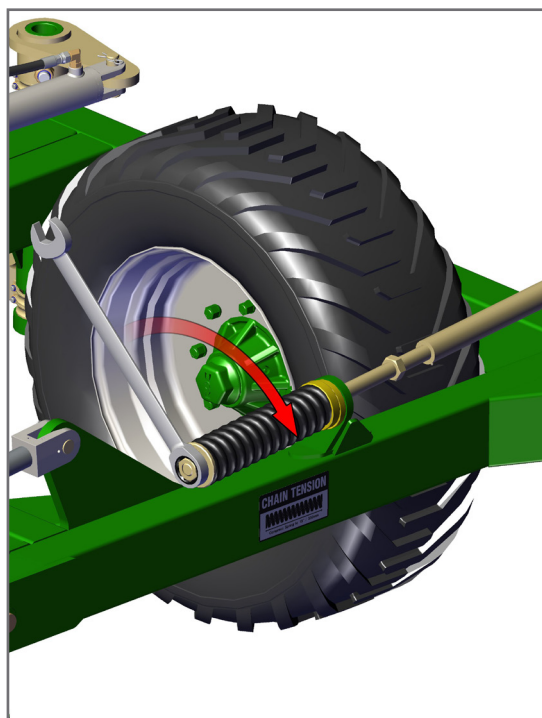

3.

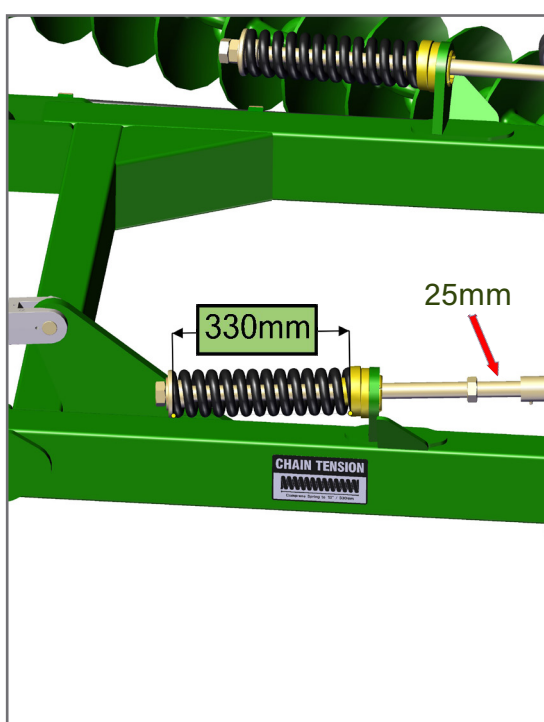

4.

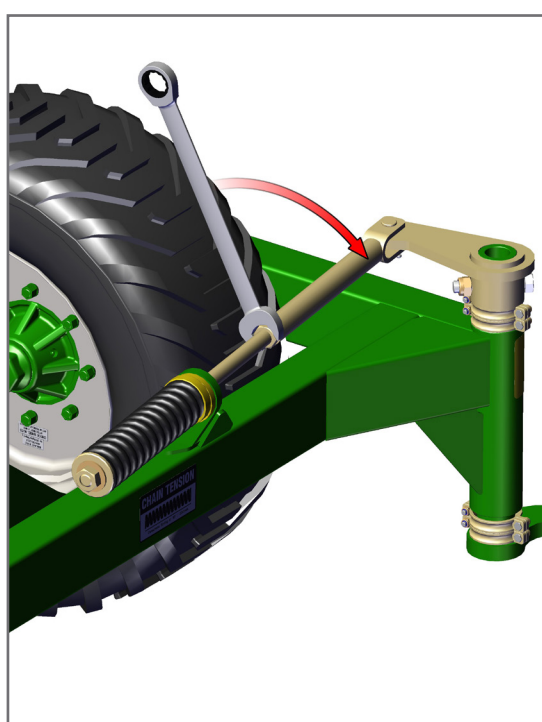

Napnutí řetězu - zadní řetězy s hydraulickým uvolněním

1.

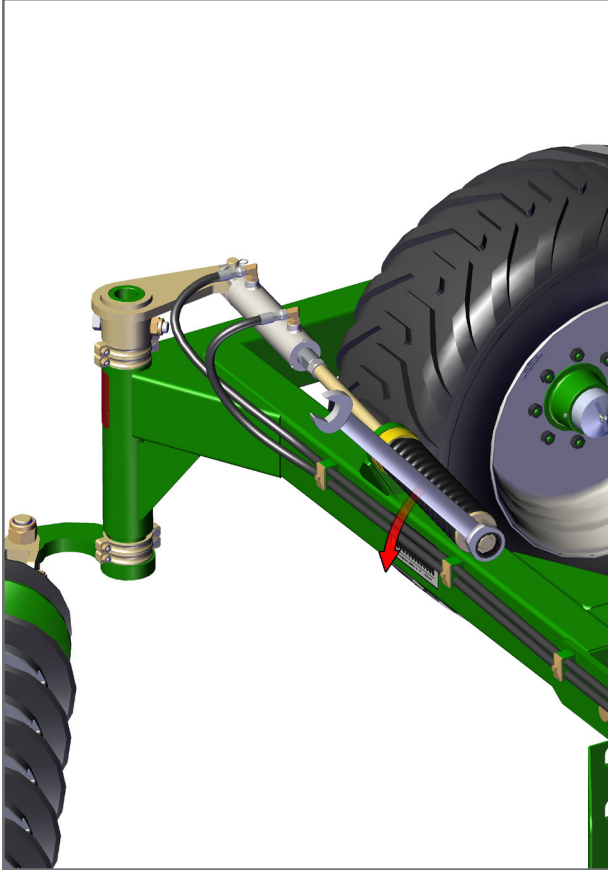

2.

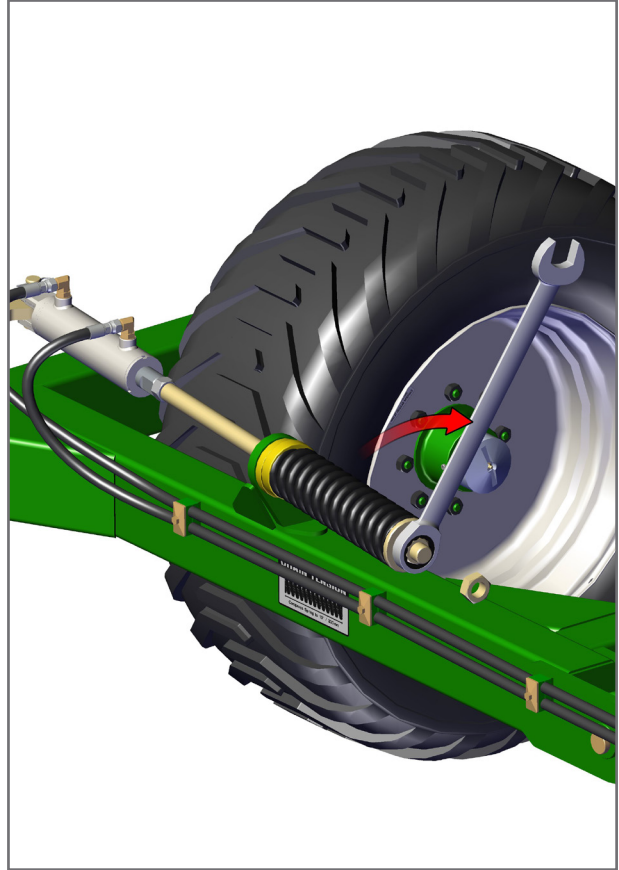

3.

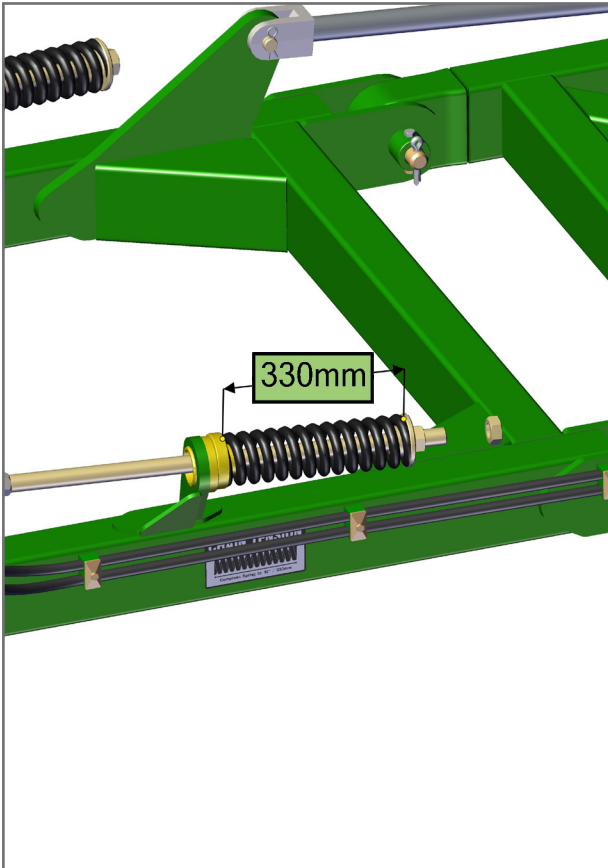

4.

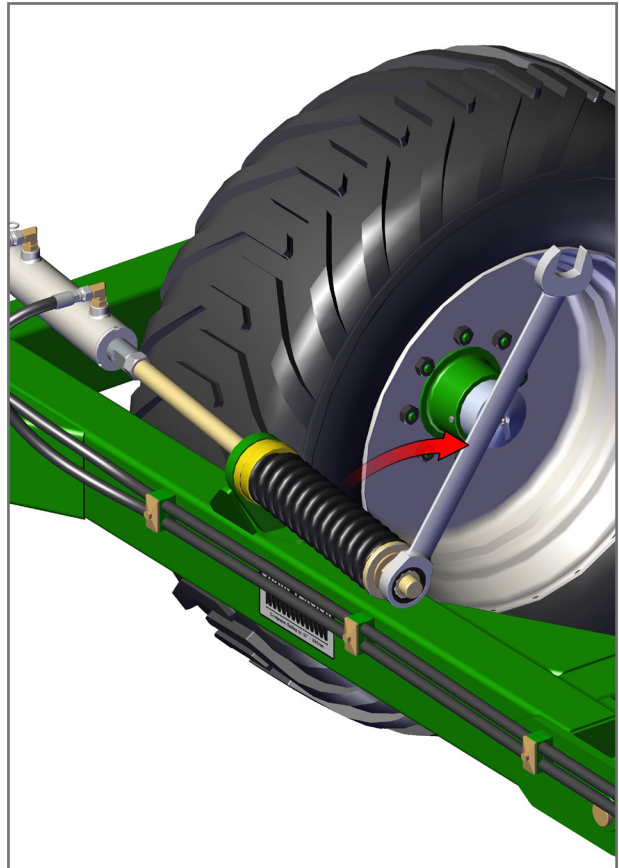

Křivka řetězu

Správné napnutí řetězu zajistí, že se celá délka disků bude otáčet současně. Tím se minimalizuje pohyb mezi jednotlivými články. Pokud řetěz není seřízen a je uvolněný, každý článek působí jako univerzální spoj, jak se prověšený řetěz posouvá. Rychlost opotřebení mezi jednotlivými články se výrazně zvyšuje a může vést k předčasné poruše. K opotřebení řetězu by nemělo dojít před opotřebením disků.

PŘEDČASNÉ OPOTŘEBENÍ ZPŮSOBUJE POUZE NESPRÁVNÉ NASTAVEN

- Řetěz nesmí být v záběru prověšen o více než 150 mm od středové linie
- V ostatních případech by mělo být prověšení řetězu menší než 100 mm.

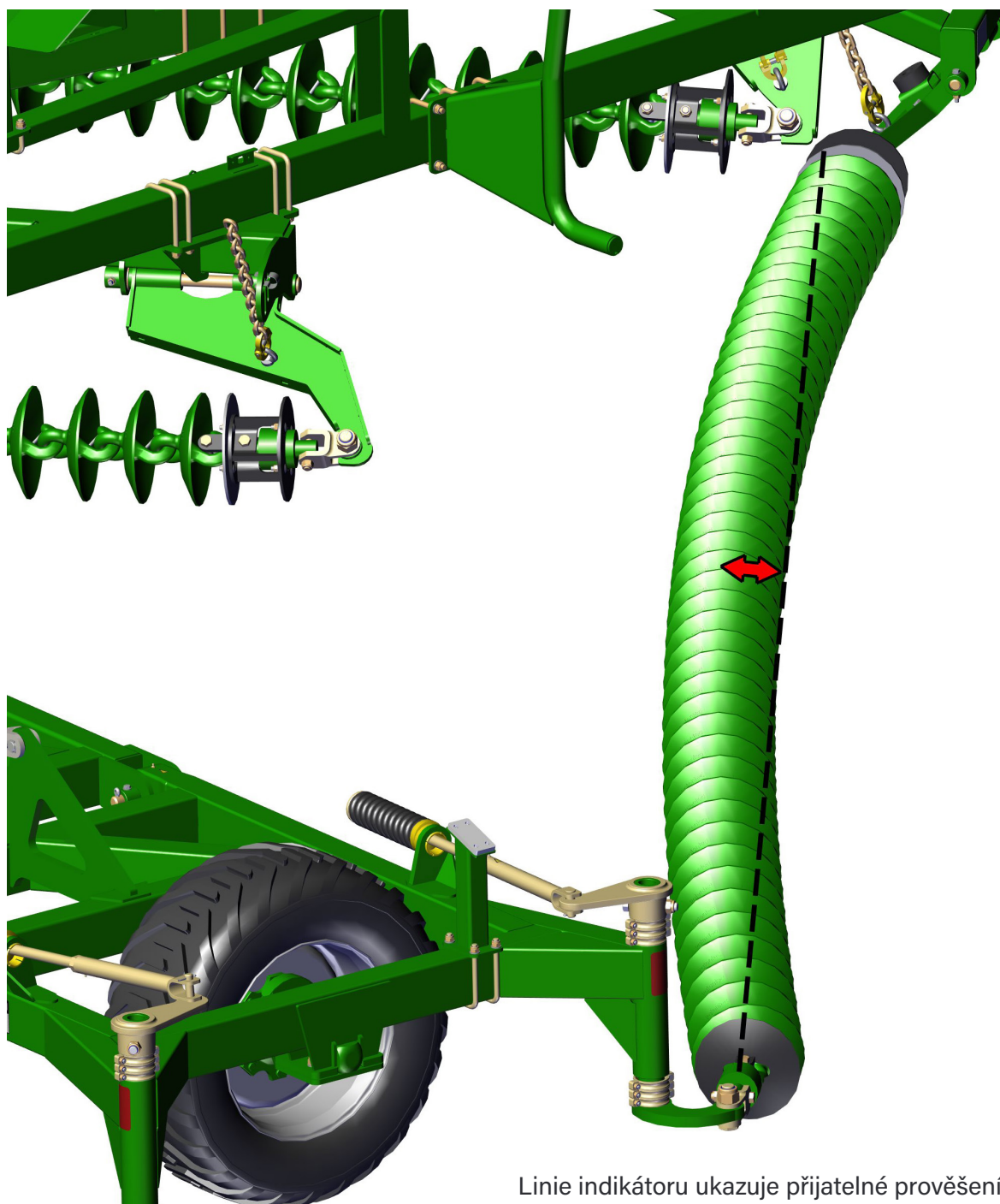

Linie indikátoru ukazuje přijatelné prověšení při provozu.

Správné nastavení výšky řetězu

Pro nastavení výšky otočných prvků na křídlech přesuňte jednu z rozpěr nad nebo pod pevnou montážní trubku. Na každém rozprašovači Dropleg je šest párů 25 mm rozpěr cast spacers. Nejběžnější rozmístění je tři páry rozpěr cast spacers dole a tři páry rozpěr cast spacers nahoře.

Níže je uveden postup nastavení výšky rozprašovače Dropleg.

1. Zcela povolte napnutí řetězu.
2. Vyšroubujte 2 šrouby M10 z příslušné sestavy rozpěr a sundejte dvě poloviny z trubky rozprašovače Dropleg.
3. Rozpěry vraťte zpět do zvolené polohy po zvednutí nebo spuštění rozprašovače Dropleg.
4. Zašroubujte šrouby M10 a znovu napněte řetěz.

Je možné nainstalovat všechny rozpěry nad nebo pod montážní trubku, což umožňuje maximální seřízení o 100 mm.

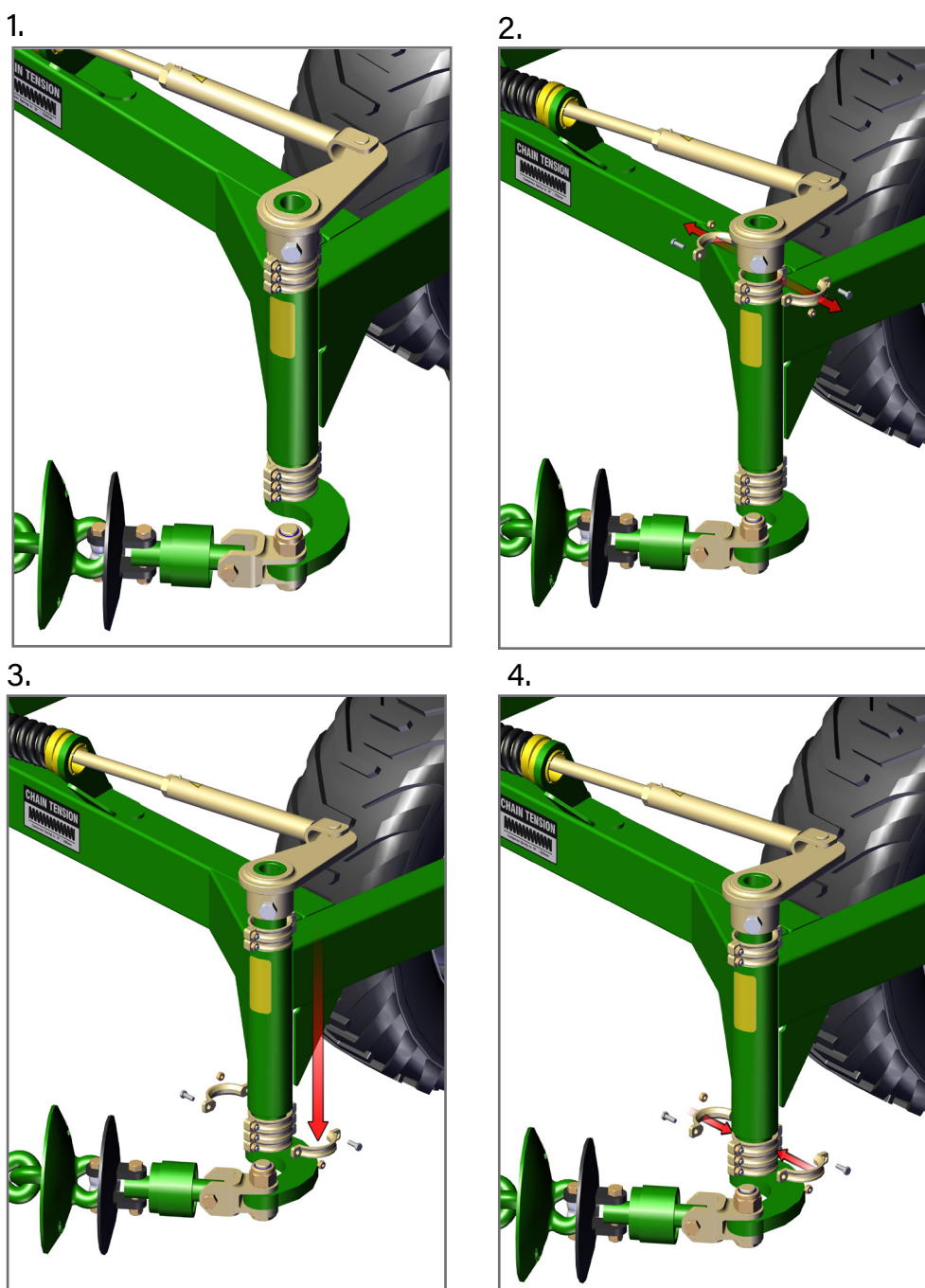

Nastavení výšky základny křídel zadního řetězu

Pro nastavení výšky otočného prvku na křídlech na zadním řetězu postupujte podle výše uvedených kroků 1-4.

Z výroby je výška otočného prvku nastavena s třemi rozpěrami nad pevnou montážní trubkou.

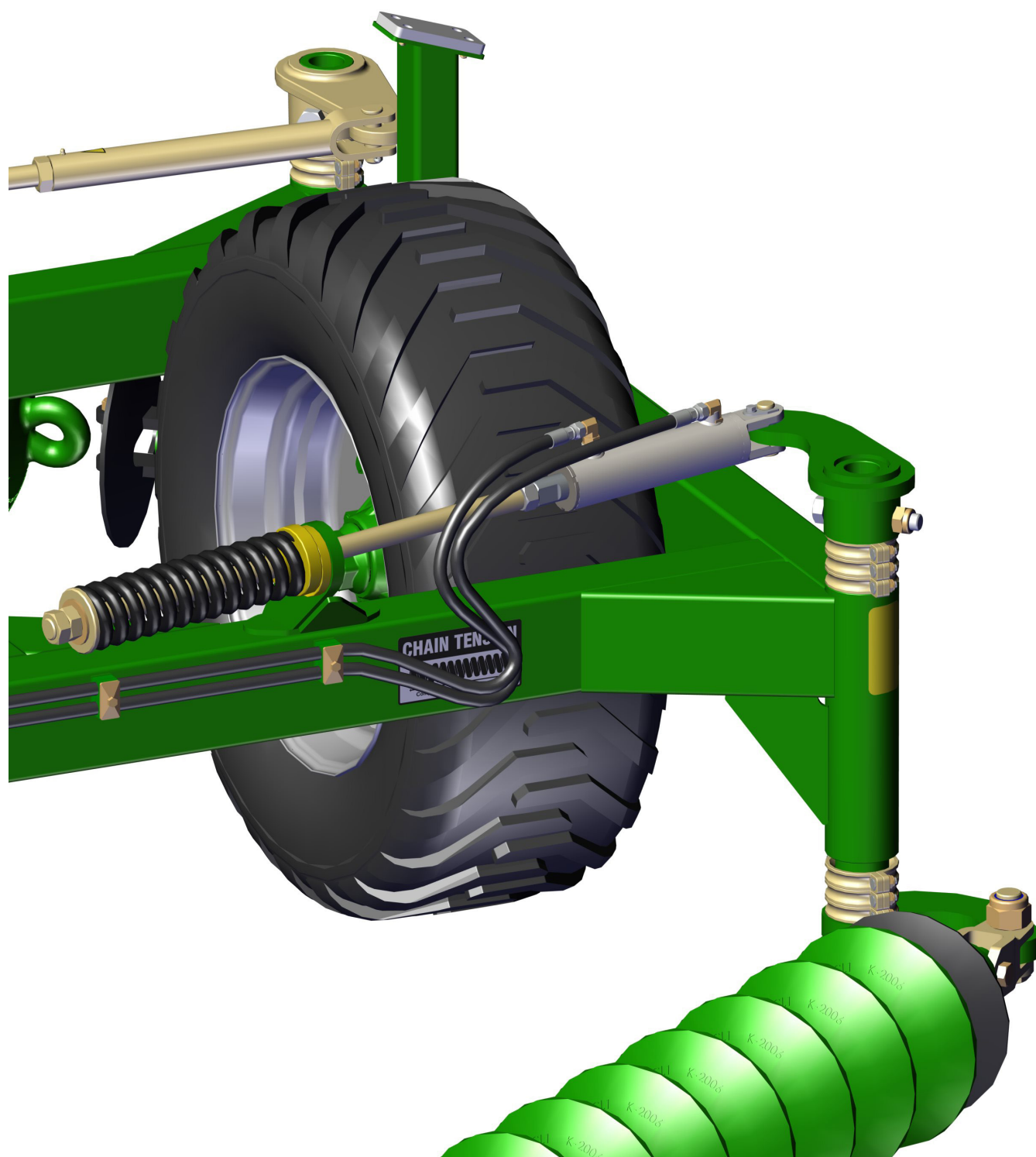

Nastavení výšky základny řetězu (chain mount plate)

1. 1. Hydraulikou traktoru zvedněte řetěz modulu nebo základnu řetězu (chain mount plate), které potřebujete seřídit. Rameno podepřete vhodným blokem nebo stojanem. Hydraulikou traktoru spouštějte stroj, dokud řetězy nastavení výšky nebudou uvolněné.
2. Sundejte přídržovací sponu pružiny. Posuňte řetěz nahoru do horní části otvoru ve zvedacím rameni pro protažení řetězu křížem v horní části desky.
3. Řetěz stáhněte znovu zpět do dolní části, dokud se nedostane do požadované polohy. Pro úpravu o 1 článek zvedněte řetěz do horní části otvoru, protáhněte 1 článek otvorem a otočte jej o 90 stupňů, aby bylo možno další článek nastavovacího řetězu spustit do stejného otvoru. Pro úpravu o ½ článku zvedněte řetěz do horní části otvoru, posuňte řetěz horizontálně a spusťte stejný článek do druhého otvoru. Tím se zvedne nebo spustí základna řetězu (chain mount plate) o půl článku v závislosti na tom, v kterém otvoru řetěz začínal. Nadbytečnou část řetězu je možno protáhnout zpět druhým otvorem.
4. Nainstalujte přídržovací sponu. Odstraňte stojan.

1.

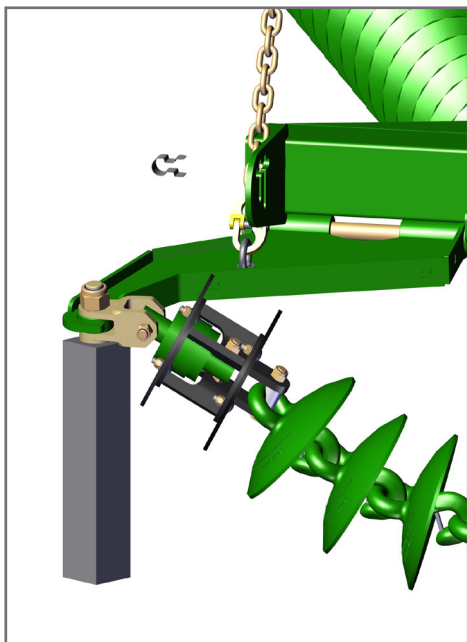

2.



3.

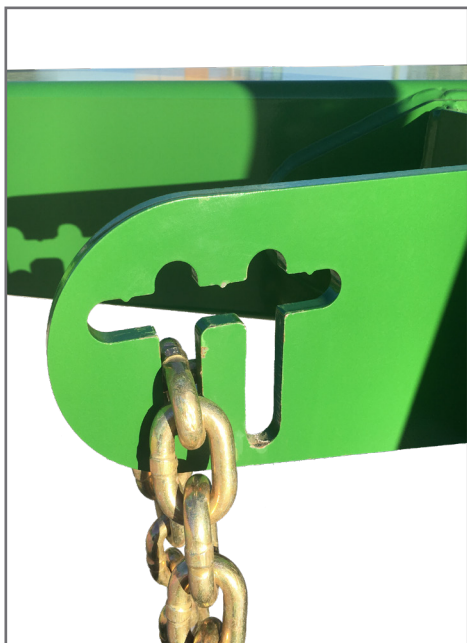

4.



Nastavení výšky předního rámu A Frame

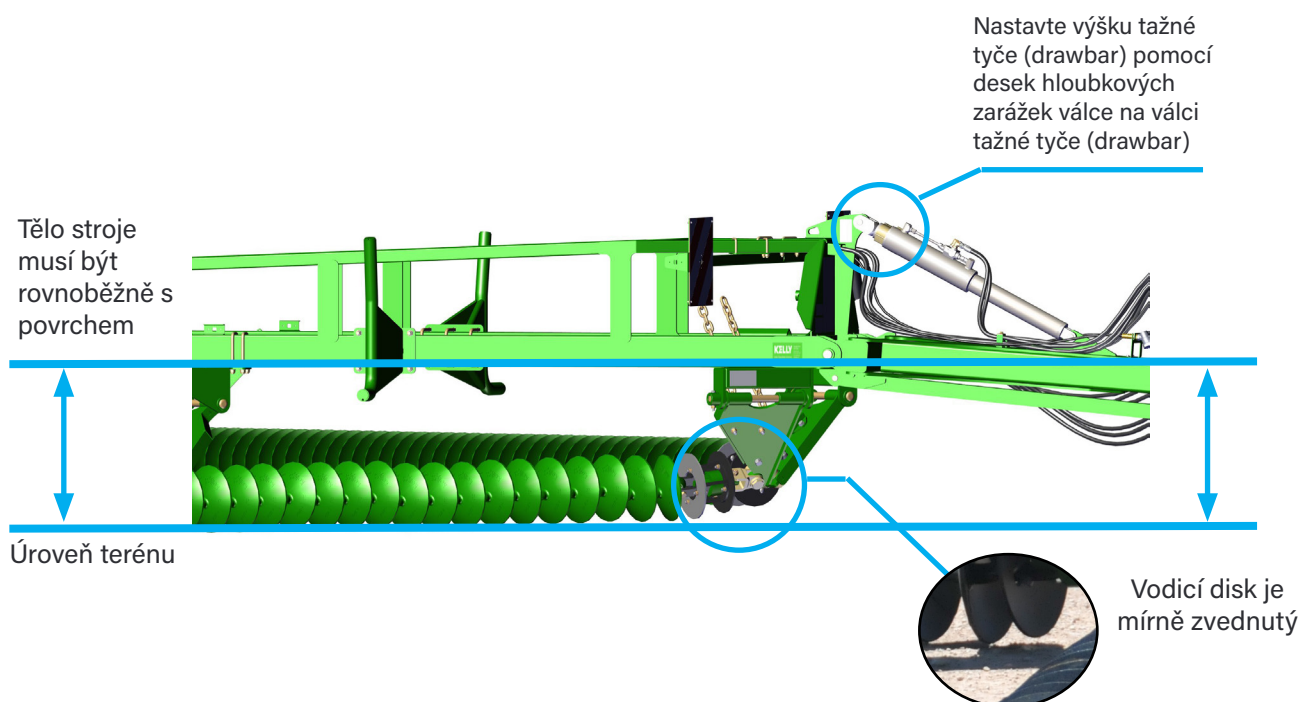

Zkontrolujte délku řetězů nastavení výšky na dvou předních základnách řetězu (chain mount plates). řetěz by neměl být prověšený a mezi terénem a spodní částí prvního disku v blízkosti středové linie by měla být mezera 25–51 mm.

Nastavení zadní výšky základny řetězu (chain mount plate)

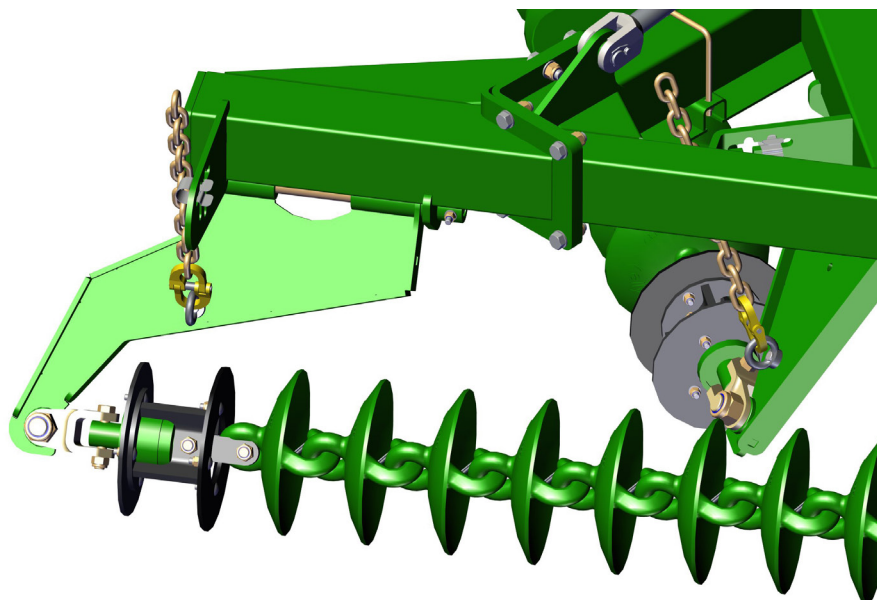

- Zkontrolujte délku řetězů nastavení výšky na dvou zadních deskách základny řetězu.
- Řetěz nastavení výšky na základně řetězu (chain mount plate) levé zadní části (rear tail) by měl být nastaven tak, aby mezi terénem a posledním diskem byla mezera 25–51 mm.
- Řetěz nastavení výšky na pravé zadní základně řetězu (chain mount plate) by měl být nastaven tak, aby mezi terénem a posledním diskem byla mezera 75–100 mm.

Jemné seřízení pro nejlepší provozní výsledky

Poté můžete pokračovat seřízením určitých oblastí, aby byl dosažen rovný povrch terénu a dokonalá plocha pro osev.

Správným seřízením je možno dosáhnout rovného povrchu terénu za většiny situací pomocí úpravy přední a zadní výšky každého řetězu.

Pokud je řetěz nastaven příliš nízko, vodicí disk na každém řetězu může vytlačovat v půdě rýhu, kterou následující řetězy nebudou schopny zarovnat. K tomu může docházet v přední části každého řetězu, v přední části zadních řetězů (nejširší místo) a v přední části stroje (po obou stranách od středu).

Pokud je vlečný disk nastaven příliš nízko, může zanechávat brázd, kterou ostatní řetězy nemusí zasypat. Toto se stává na konci každého řetězu, na křídlech v zadní části předních řetězů a úplně vzadu na stroji v blízkosti středové linie.

Na stroji je vytvořen dostatečný přesah, aby bylo zajištěno, že bude možné zvednout přední část všech řetězů těsně nad zem a stále dosahovat plného řezu.

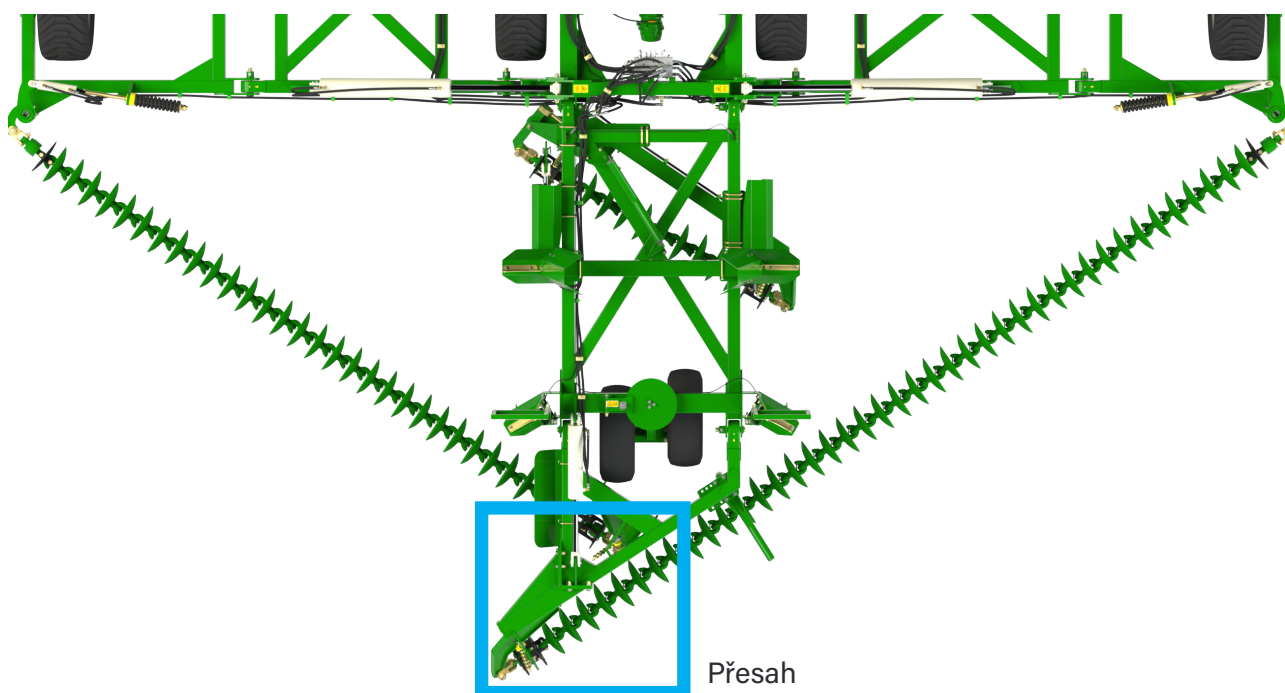

Přesah

Optimální nastavení se bude lišit v závislosti na půdním pokryvu. Na hrubém strništi nebo neobdělané půdě je možno otočné prvky nastavit nízko k zemi. Na jemném strništi nebo sypké půdě je ideální zvednout vodicí disky, aby řetězy jemně kypřily půdu.

Je důležité si uvědomit, že spuštění otočných prvků neznamená hlubší nebo výraznější orbu. Důsledkem bude předčasné opotřebení materiálu otočných prvků a prvních dvou článků řetězu. Bude rovněž docházet k vytváření rýh a brázd.

Účinnost orby závisí na půdních podmínkách a konstrukci diskového řetězu (disc chain). Na účinnost mají vliv faktory jako hmotnost, tvar, úhel a rozestup disků. Na tvrdé, suché půdě není realistické očekávat, že disky budou provádět plnou nebo rovnoměrnou orbu. Budou však stále podávat dobrý výkon s ohledem na zapracování posklizňových zbytků a stimulaci osiva.

Význam zkoseného zakončení řetězu (TCE)

Je důležité si uvědomit, že TCE jsou navrženy za účelem zvýšení účinné délky řezu diskového řetězu (disc chain). Díky jejich umístění nad otočnou jednotkou (swivel unit) se minimalizuje prostor mezi úchytným bodem a prvním účinným řezným diskem.

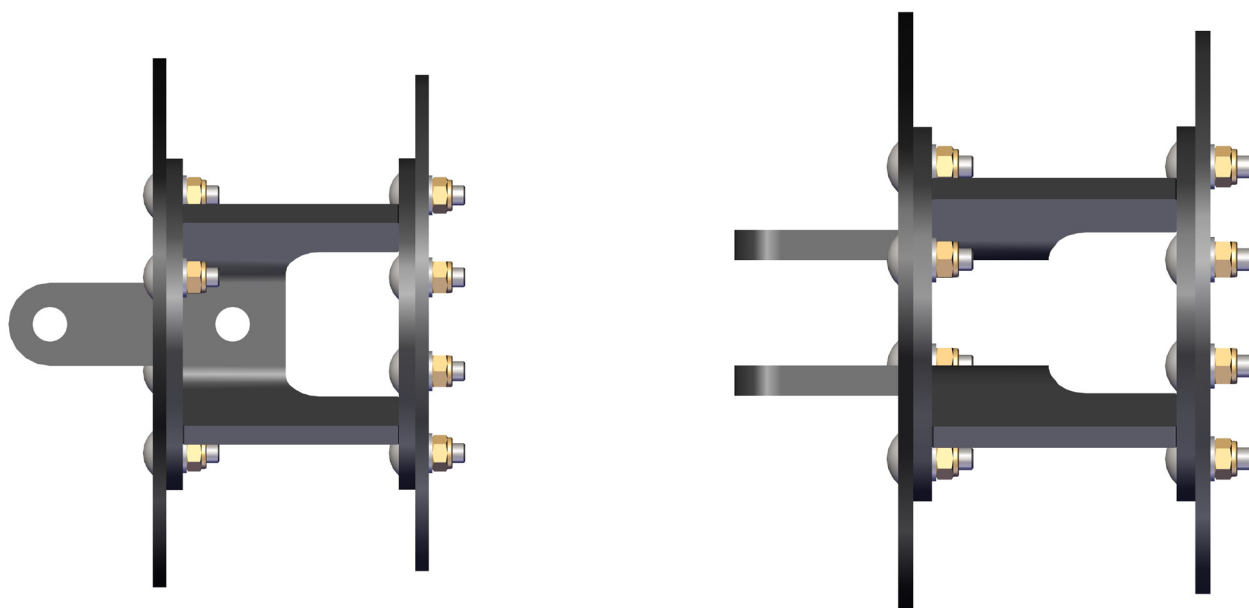

Průměry čepelí byly navrženy tak, aby zajišťovaly optimální úpravu půdního povrchu na konci řetězů. Záměrem tudíž je, aby bylo možno nastavit výšku ložiska na středové linii řetězu, rovnoběžně s terénem.

Čepele

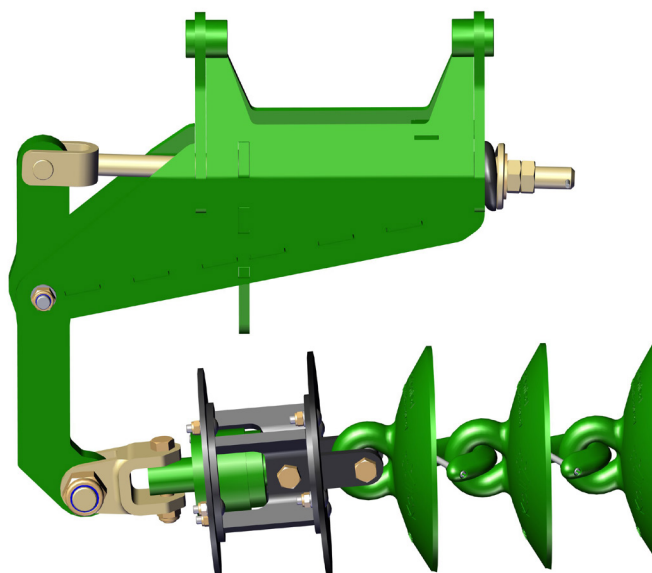
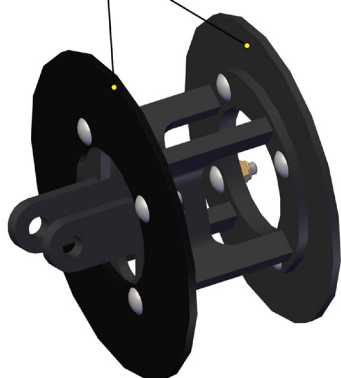

Aby se zabránilo zranění, nikdy neprovádějte lubrikaci nebo servis systému orby Kelly Tillage System, pokud je v pohybu (rozkládání nebo skládání nebo pracovní pohyb)

Instalace řetězu

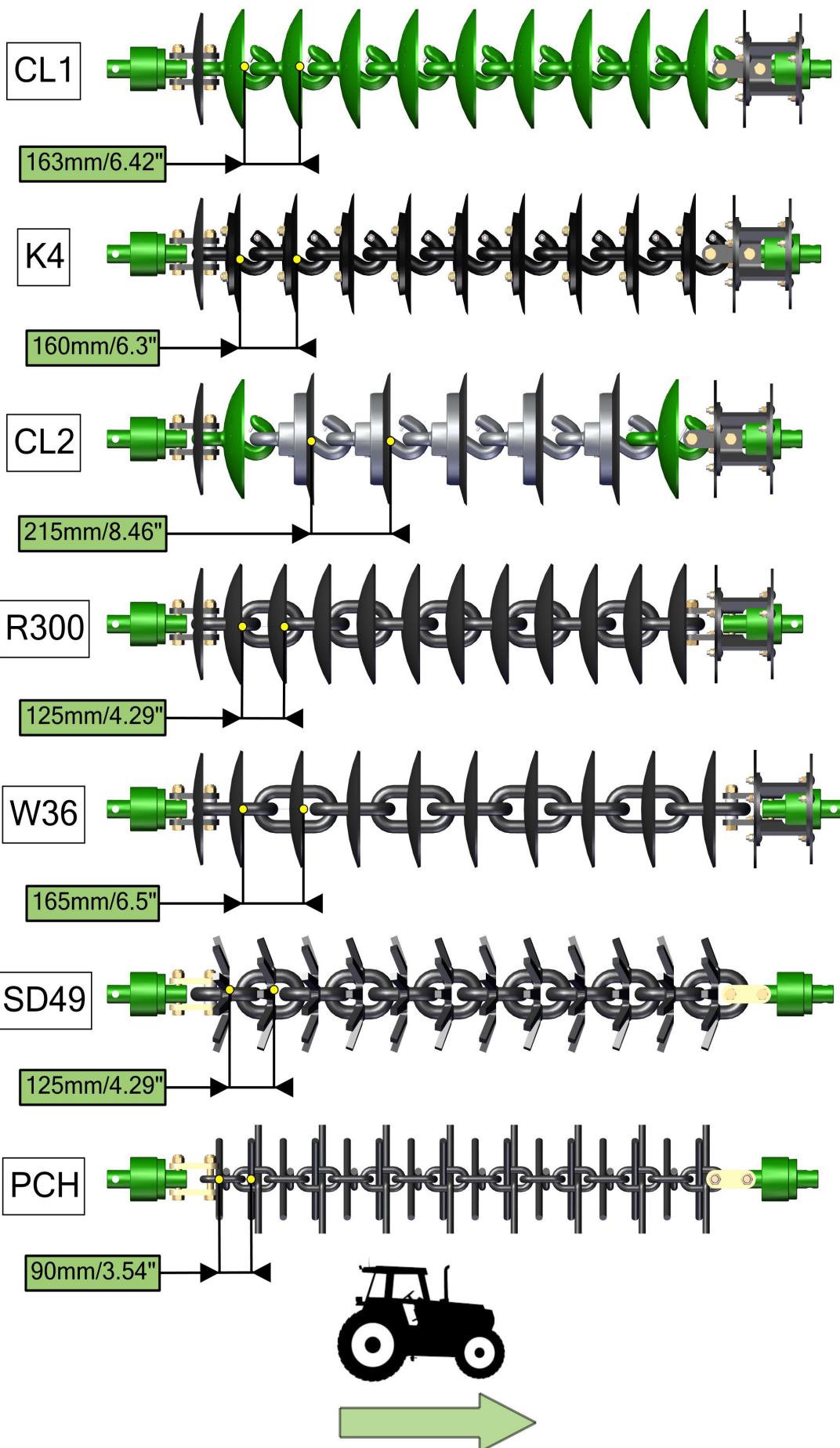

Item No.	Number
1	0221-NYL20
2	0211-20110ST
3	0802-PCHB55
4	0802-DCTP-20
5	0801-PCDCS55
6	0262-3-8X2
7	0803-CL1
8	0810-45A

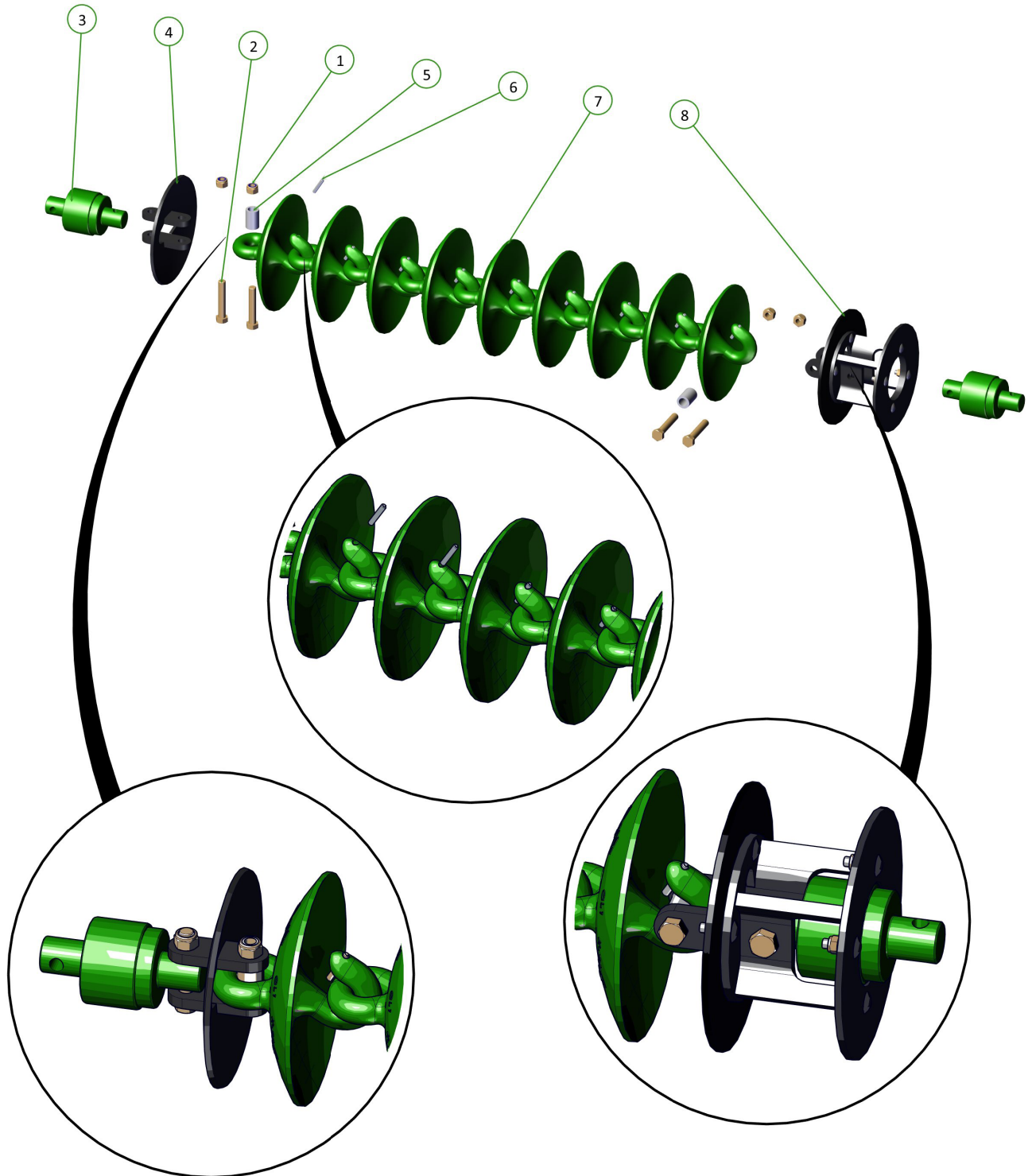
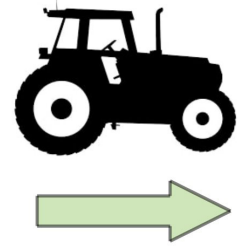

Item No.	Number
1	0211-1255
2	0211-20110ST
3	0221-NYL12
4	0221-NYL20
5	0802-DCTP-20
6	0802-PCHB55
7	0801-PCDCS55
8	0810-45A
9	0803-K4

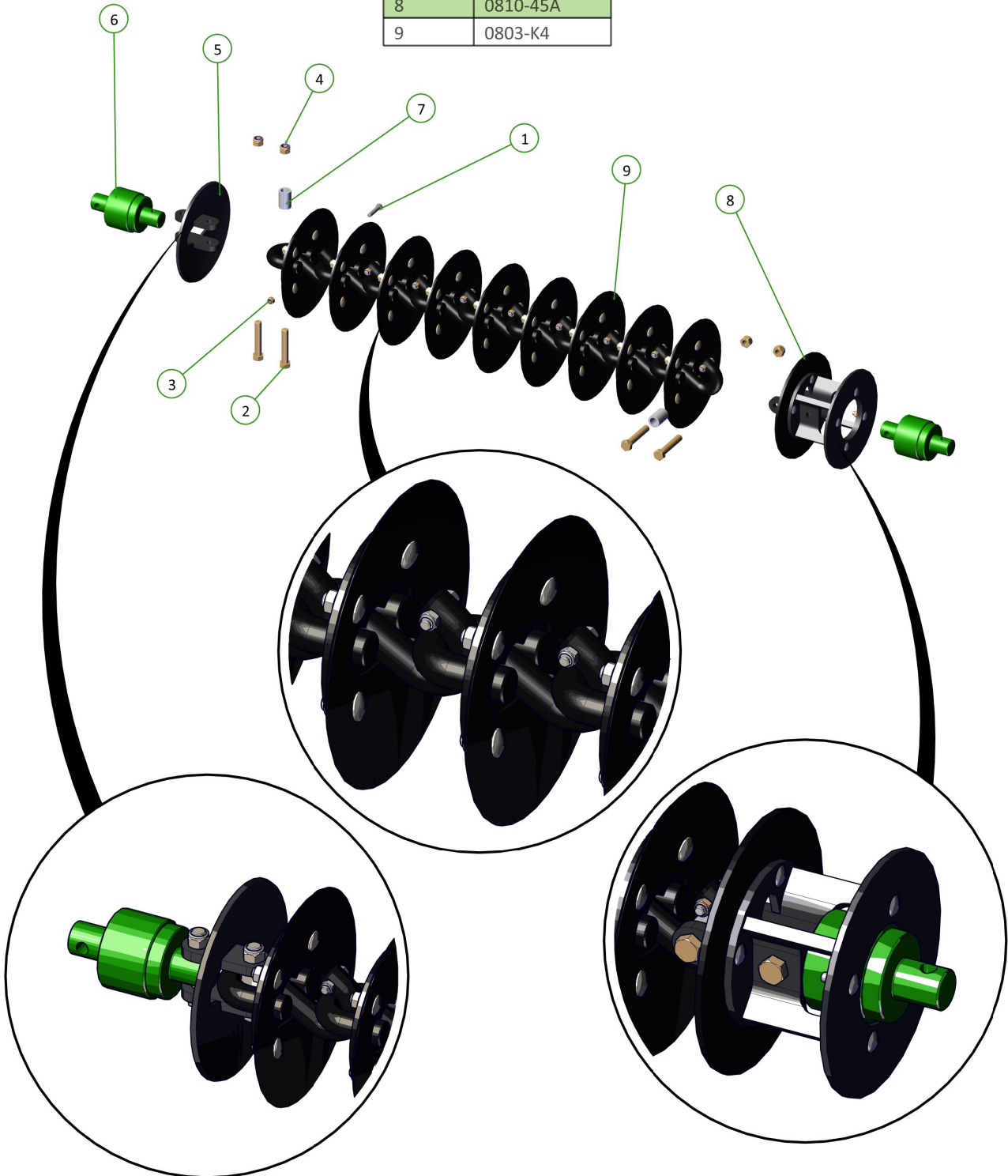
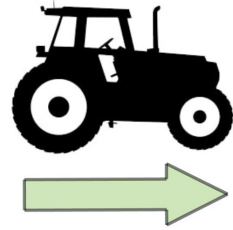

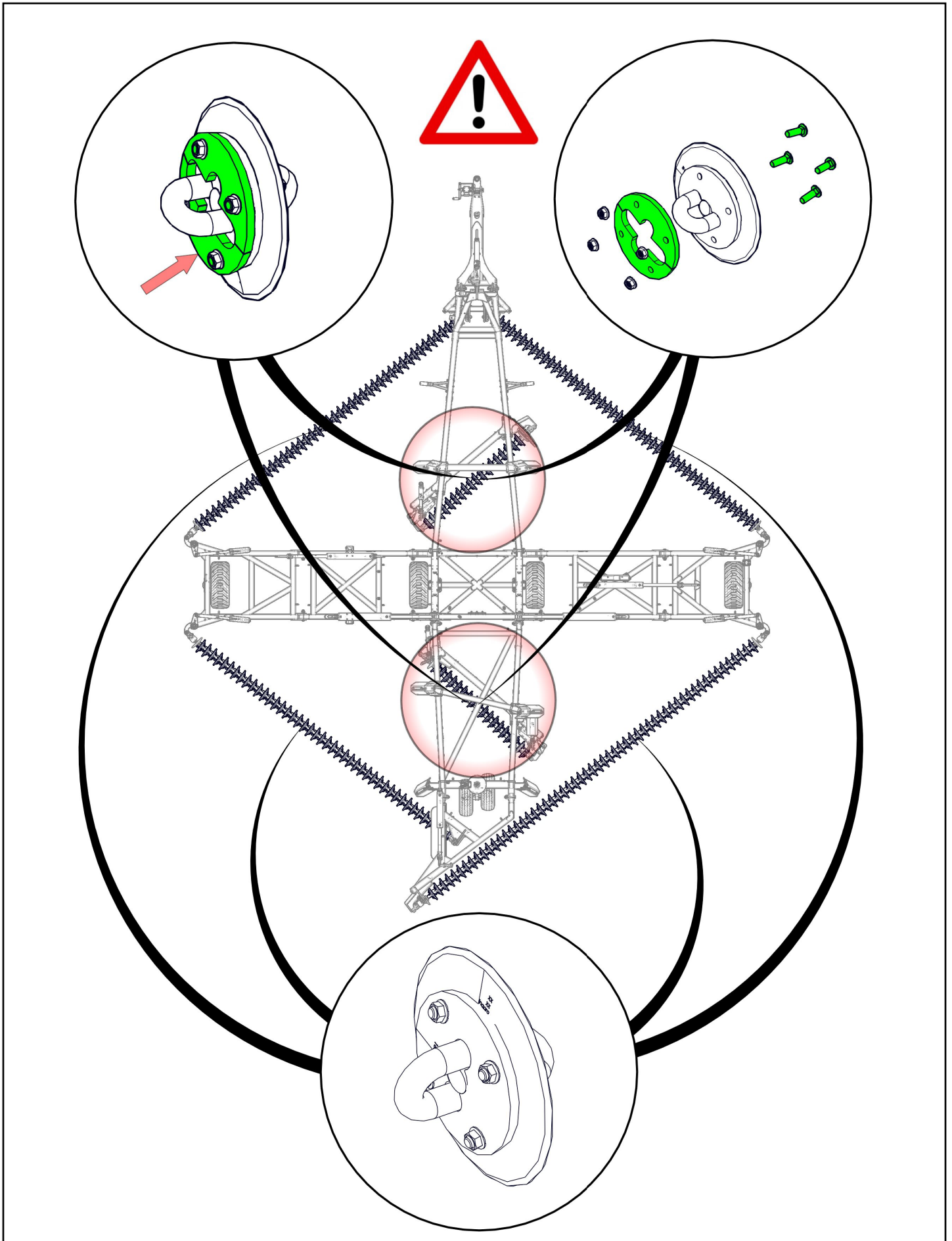

Item No.	Number
1	0211-20110ST
2	0221-NYL20
3	0801-PCDCS55
4	0802-DCTP-20
5	0802-PCHB55
6	0803-W36
7	0810-45A

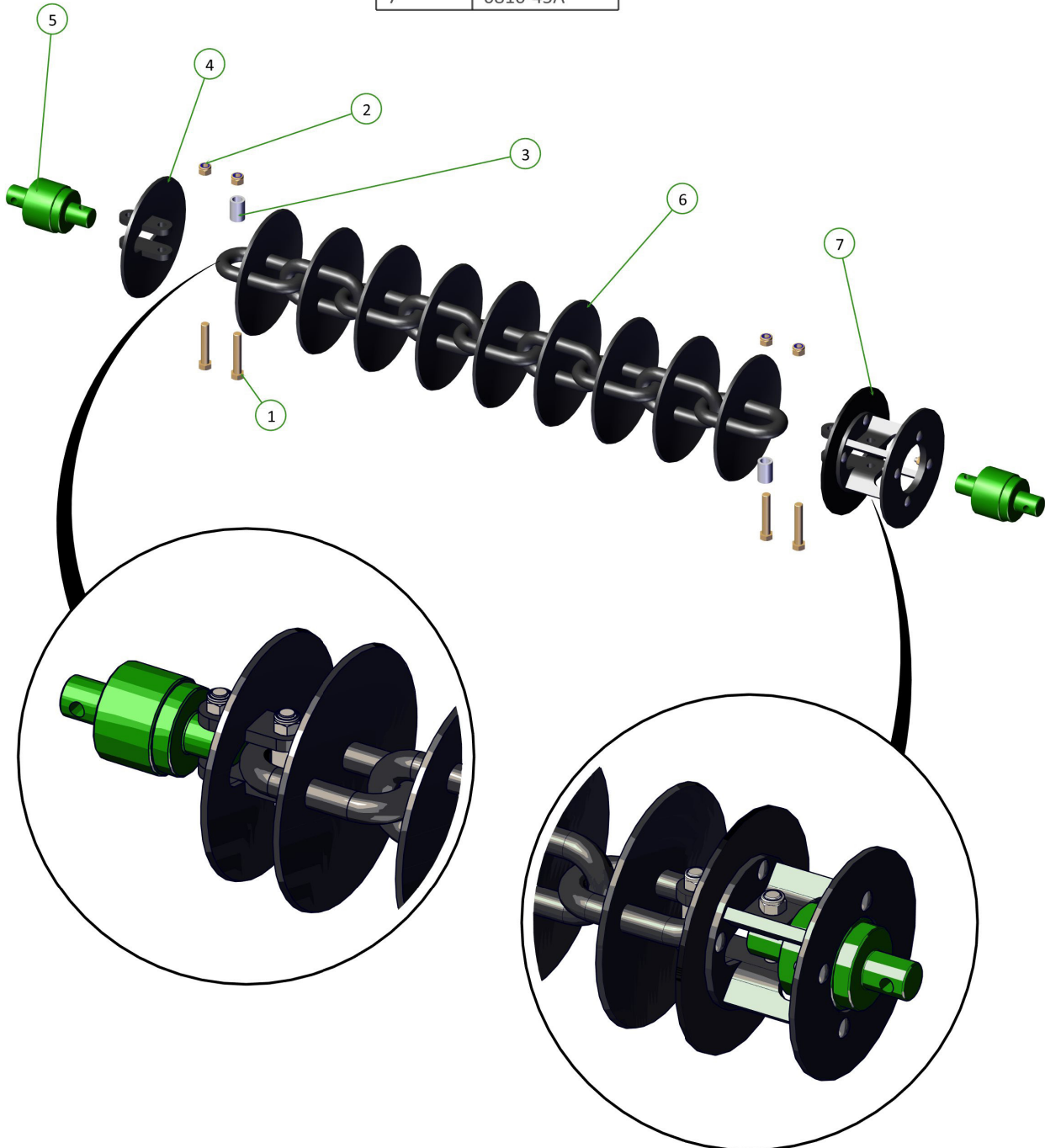

Item No.	Number
1	0211-20110ST
2	0221-NYL20
3	0800-83.2
4	0801-PCDCS55
5	0802-PCHB55
6	0803-SD49

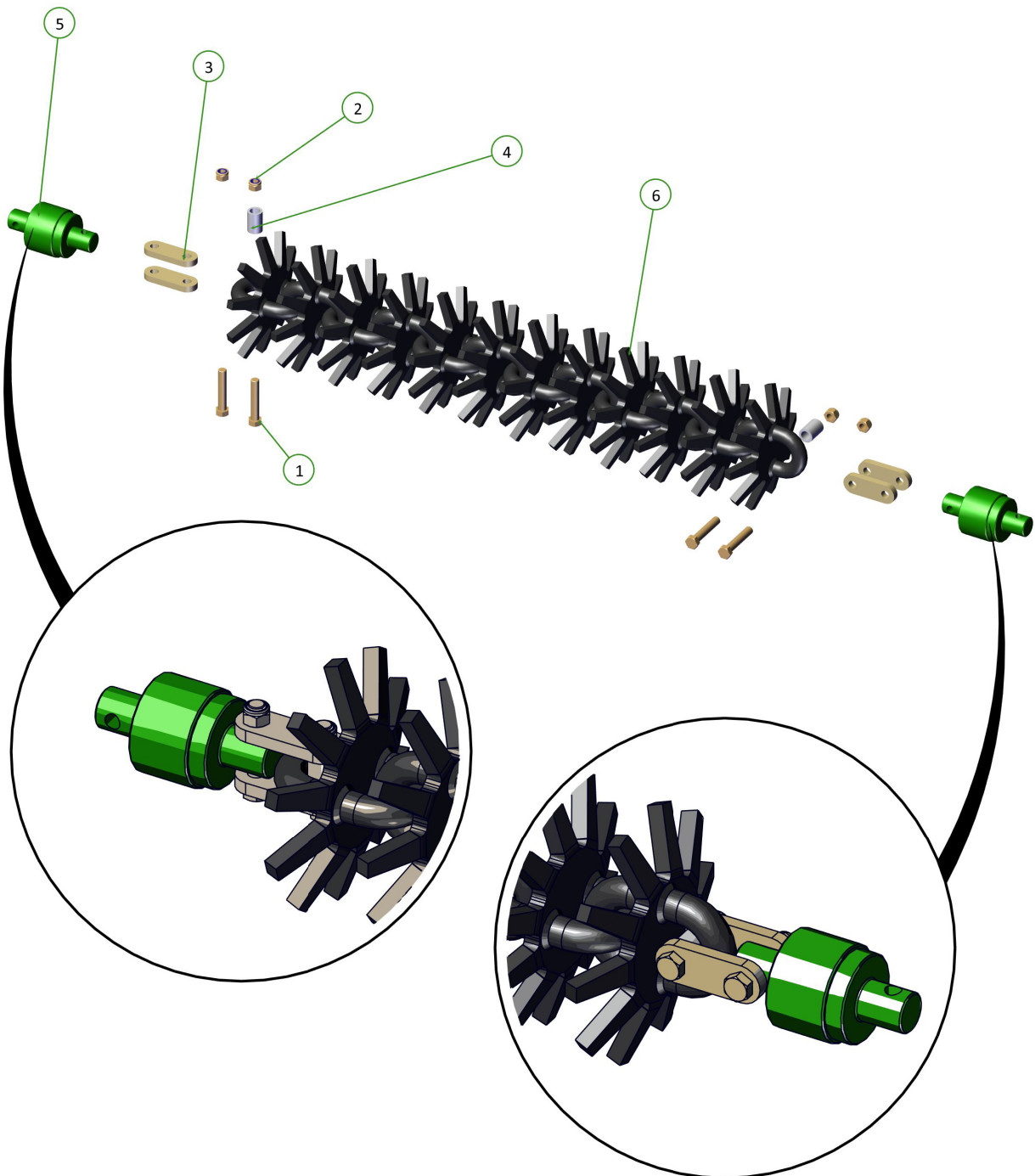
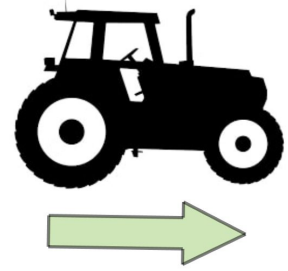

Item No.	Number
1	0221-NYL20
2	0211-20110ST
3	0802-PCHB55
4	0800-83.2
5	0803-PCH

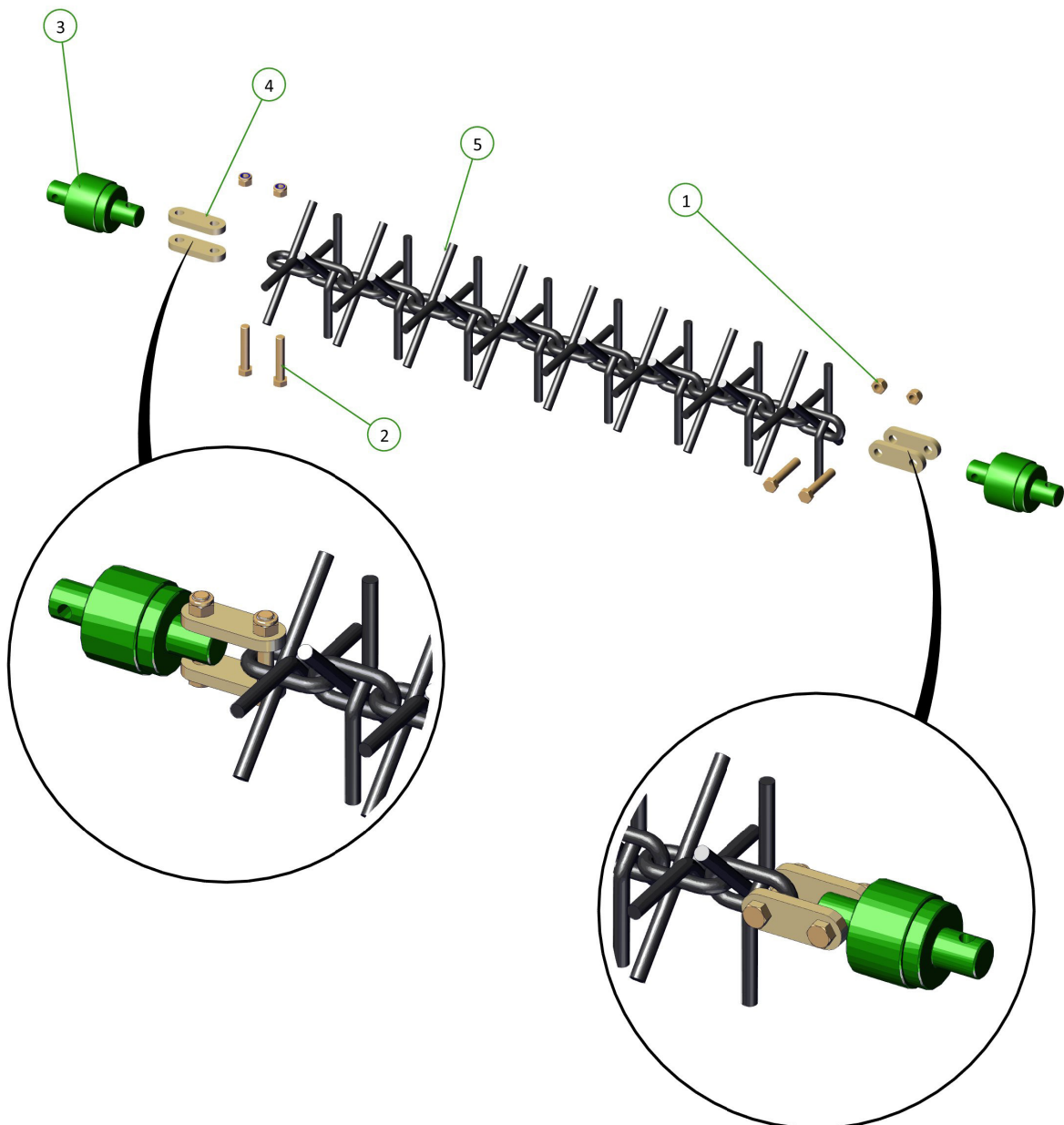
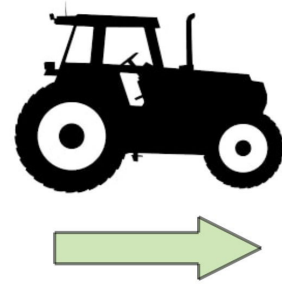

Část 4 - Hydraulické sekvenční ventily

Přehled sekvenčních ventilů

Hydraulický průtok na traktoru musí být nastaven na 20 % - max. průtok 30 litrů za minutu

Sestava sekvenčních ventilů v konstrukci systému orby Kelly Tillage System zajišťuje jednoduchý a spolehlivý provoz. Sestava je citlivá na tlak. Při správném nastavení bude sloužit mnoho let bez jakýchkoli problémů. Pokud se provozní podmínky změní, může být nutné provést úpravu nastavení jednotlivých ventilů.

Tato část příručky by vám měla pomoci při odstraňování závad a provádění příslušného nastavení. Na začátku této části můžete najít tovární nastavení, pokud byste potřebovali začít znovu.

Jako u všech hydraulických komponentů, největší problém představuje nečistota. Vždy je nutno dbát na prevenci kontaminace při vstupu do hydraulického okruhu. Na hadicích traktoru v tlakové části sestavy jsou nainstalovány samočisticí liniové filtry.

Sestava ventilů ovládá skládání a rozkládání systému orby Kelly Tillage System. Sestava ventilů je připojena k traktoru dvěma páry hadic. Jeden pár obsluhuje zadní část a okruh modulu. Druhý pár skládá a rozkládá křídla. Třetí pár hadic obsluhuje válec tažné tyče (drawbar).

Olej je veden do první fáze sekvence složení nebo rozložení. Když válce dosáhnou konce záběru a nahromadí se tlak, sekvenční ventil se aktivuje, což umožní přítok oleje do další fáze. Sekvenční ventily se automaticky resetují, jakmile to tlak systému dovolí.

Pro zabezpečení sestava ventilů zahrnuje O/C nebo vyrovnávací ventily.

Ventily O/C:

- Brání pádu zadní části nebo křídel v případě, že dojde k pádu jedné z hadic traktoru.
- Zajišťují hladké skládání.
- Drží křídla roztažená v pracovní poloze.

Sestavy zahrnují ventily kontroly tlaku, aby se zabránilo poškození stroje v případě, že dojde k problému při skládání.

Poznámka. Sestava ventilů má maximální kapacitu průtoku 30 l/m.

Pro účely tohoto návodu, všechny pokyny jsou vykládány tak, že stojíte za strojem a díváte se dopředu.

Rozvod sekvenčních ventilů - vývojový diagram

SLOŽENÍ STROJE

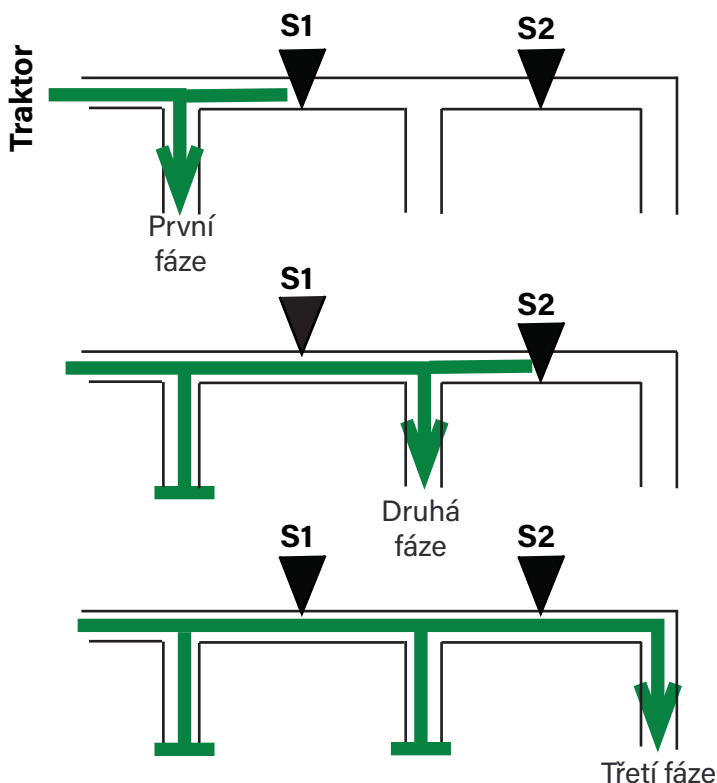

Krok 1 - Plně zvednout zadní část a moduly

Krok 2 - Zvedat křídla, dokud nebudou složena

Fáze 1

S1 zavřeno S2 zavřeno.

Olej teče do hlavních válců křídla

Fáze 2

S1 otevřeno, S2 zavřeno.

Olej teče do levého vnějšího křídla

Fáze 3

S1 otevřeno a S2 otevřeno. Olej teče do pravého vnějšího křídla

Krok 3 - Plně zvednou přední sestavu tažné tyče (drawbar)

ROZLOŽENÍ STROJE

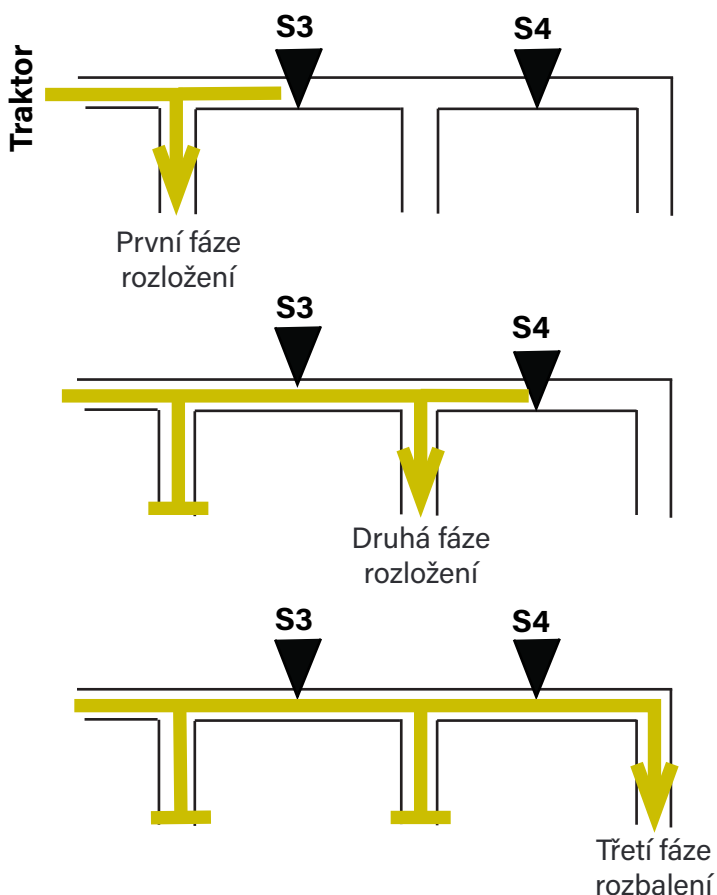

Krok 1 - Spustit přední sestavu tažné tyče (drawbar) do pracovní polohy

Krok 2 - Plně roztáhnout křídla

Fáze 1

S3 zavřeno. Olej teče do pravého vnějšího křídla

Fáze 2

S3 otevřeno, S4 zavřeno.

Olej teče do levého vnějšího křídla

Fáze 3

S3 otevřeno S4 otevřeno.

Olej teče do hlavních křídel, modulů a zadní části

Krok 3 - Plně spustit zadní část a moduly.

Vysvětlení funkce ventilu

Hlavní okruh složení křídla

- E Regulátor průtoku pro zvýšení nebo snížení průtoku oleje pro vysunutí (rozložení) válců skládání křídel
- R Regulátor průtoku pro zvýšení nebo snížení průtoku oleje pro zasunutí (složení) válců skládání křídel
- S1 Sekvenční ventil, který zůstává zavřený, dokud se nezavřou hlavní válce (vnitřní křídla se skládají vertikálně). Poté se otevře, aby se mohlo složit levé vnější křídlo
- S2 Sekvenční ventil, který zůstává zavřený, dokud se nesloží levé vnější křídlo. Poté se otevře, aby se mohlo složit pravé vnější křídlo
- S3 Sekvenční ventil, který zůstává zavřený, dokud se nerozloží pravé vnější křídlo do svislé polohy. Poté se otevře, aby se mohlo rozložit levé vnější křídlo
- S4 Sekvenční ventil, který zůstává zavřený, dokud se nerozloží levé vnější křídlo do svislé polohy. Poté se otevře, aby se hlavní válec křídel mohl vysunout a rozložit obě hlavní křídla do pracovní polohy
- L1 Ventil O/C, který udržuje polohu hlavních křídel, pokud selže hadice traktoru. Brání pádu křídel
- L3 Ventil O/C, který drží pravá křídla roztažená při práci
- L4 Ventil O/C, který drží levá křídla roztažená při práci
- C1 Pojistný ventil pro zpětný olej po rozložení pravého vnějšího křídla. Může se jevit jako problém S2
- C2 Pojistný ventil pro zpětný olej po složení levého vnějšího křídla. Může se jevit jako problém S3
- C3 Pojistný ventil pro zpětný olej po rozložení levého vnějšího křídla. Může se jevit jako problém S1
- C4 C5 Pojistný ventil pro zpětný olej po složení válce hlavního křídla. Může se jevit jako problém S4

Poznámka: Pojistné ventily se nachází na zadní straně některých sestav. Na všech modelech sestav nejsou nainstalovány všechny ventily.

Okruh zadní části a modulů

- L2 Ventil O/C, který drží zadní část zvednutou nebo částečně zvednutou
- L5 Ventil O/C, který drží řetězy středového modulu nahoře při přepravě a skladování.

Tovární nastavení Tabulka pro sestavu sekvenčních ventilů V12.5

Číslo ventilu	Tovární nastavení - otáčí se proti směru hodinových ručiček z ustálené polohy	Pro zvýšení tlaku - otáčejte:	Pro snížení tlaku - otáčejte:
S1	3 7/8	Ve směru hodinových ručiček	Proti směru hodinových ručiček
S2	4 3/8	Ve směru hodinových ručiček	Proti směru hodinových ručiček
S3	4 3/8	Ve směru hodinových ručiček	Proti směru hodinových ručiček
S4	4 1/4	Ve směru hodinových ručiček	Proti směru hodinových ručiček
L1	3 1/2	Ve směru hodinových ručiček	Proti směru hodinových ručiček
L2	2	Ve směru hodinových ručiček	Proti směru hodinových ručiček
L3	3 3/4	Ve směru hodinových ručiček	Proti směru hodinových ručiček
L4	3 2/3	Ve směru hodinových ručiček	Proti směru hodinových ručiček
L5	3 1/2	Ve směru hodinových ručiček	Proti směru hodinových ručiček

Číslo ventilu	Tovární nastavení - otáčí se proti směru hodinových ručiček z ustálené polohy	Pro zvýšení průtoku - otáčejte:	Pro snížení průtoku - otáčejte:
E	2 1/3	Proti směru hodinových ručiček zvyšuje průtok. Jedno otočení je 15 l/m	Po směru hodinových ručiček snižuje průtok. Jedno otočení je 15 l/m
R	2	Proti směru hodinových ručiček zvyšuje průtok. Jedno otočení je 15 l/m	Po směru hodinových ručiček snižuje průtok. Jedno otočení je 15 l/m

Tato nastavení jsou správné, případně velmi dobré výchozí hodnoty pro všechny ventily, bez ohledu na model sestavy.

692196, V12.5- rozdělený okruh

Číslo dílu Kelly 0802-692196

Nastavení sekvenčního ventilu (HF111938-16, V12.5 - rozdělený okruh) pro talířové brány Kelly Diamond Harrow 3009NT

**Blok ventilu model # je na levé straně bloku ventilu, směrem dopředu.
Vnitřní filtry jsou umístěny na levé a pravé straně a pod blokem ventilu.**

Zkontrolujte, zda hadice zadní části jsou na TR1 a TE1.

- 1) Zpomalte průtok hydrauliky traktoru na 20 % nebo na cca 30 l/m.
- 2) Je možné, že budete nutno odstranit zatížení, např. nános bláta na discích.

Zjistěte, zda problém je na sekvenci skládání nebo rozkládání.

Rozkládání = vysunout a Skládání = zasunout

Problémy s rozkládáním

Tento blok ventilů je rozdělen na dva okruhy. Jedna sada hadic ovládá zvedání a spouštění zadní části a modulů nezávisle na skládání křídla.

- Nejprve zvedněte zadní část.
- Povolte příružnou matici na souboru sekvenčních ventilů S1 a S2.
- Zvyšte nastavení tlaku ventilu zašroubováním S1 a S2 (ve směru hodinových ručiček), dokud se neustálí.
- Aktivujte okruh skládání pomocí ventilu ovládání traktoru. Hlavní křídla se zvednou/složí. Levé a pravé vnější křídlo se nesloží.
- Vyšroubujte S1 (proti směru hodinových ručiček), dokud se levé vnější křídlo nesloží, poté přidejte další ½ otočení. Pravé vnější křídlo se nesloží.
- Vyšroubujte S2 (proti směru hodinových ručiček), dokud se pravé vnější křídlo nesloží, poté přidejte další ½ otočení.

Problémy s rozkládáním

- Před rozkládáním zkontrolujte, zda disky nejsou zachyceny na přepravních podpěrách a krytech.
- Povolte příružnou matici na souboru sekvenčních ventilů S3 a S4.
- Zašroubujte S3 a S4 (ve směru hodinových ručiček), dokud se neustálí. Nyní aktivujte okruh rozkládání pomocí ventilu ovládání traktoru. Pravé vnější křídlo se rozloží, vše ostatní zůstane v klidu.
- Vyšroubujte S3 (proti směru hodinových ručiček), dokud se levé vnější křídlo nerozloží, poté přidejte další ½ otočení. Hlavní křídla se nerozloží.
- Vyšroubujte S4 (proti směru hodinových ručiček), dokud se hlavní křídla nerozloží, poté přidejte další ½ otočení.
- Protože blok ventilu je rozdělen na dvě části, budete nyní muset aktivovat okruh zadní části pro spuštění zadní části a modulů.

Pokud má být použito více traktorů, nastavte ventily podle traktoru, který má nejnižší tlak (zpravidla nejstarší traktor).

Pokud jste provedli výše uvedené nastavení a problémy přetrvávají, možná se budete muset podívat na ostatní pojistné ventily a ventily O/C.

Ventily vyrovnejte (ve směru hodinových ručiček) a poté vraťte zpět (proti směru hodinových ručiček).

Ventily O/C

L1 – 3,5 otáček ven; brání pádu hlavních křídel

L2 – 2,25 otáček ven; ovládá zadní část, drží ji ve svislé poloze pro skladování a přepravu

L3 – 3,5 otáček ven; ovládá zamykání pravým vnějším křídlem

L4 – 3,25 otáček ven; ovládá zamykání levým vnějším křídlem

L5 – 3,5 otáček ven; ovládá moduly, drží ji ve svislé poloze pro skladování a přepravu

Pojistné ventily

Pokud je pojistný ventil otevřený z důvodu znečištění, příznaky budou stejné, jako by byl otevřený příslušný sekvenční ventil.

C1 – pojistný ventil pro obchvat S2 (pravé vnější křídlo) na okruhu skládání

C2 – pojistný ventil pro obchvat S3 (levé vnější křídlo) na okruhu rozkládání

C3 – pojistný ventil pro obchvat S1 (levé vnější křídlo) na okruhu skládání

C4 – pojistný ventil pro obchvat S4 (hlavní křídlo) na okruhu rozkládání

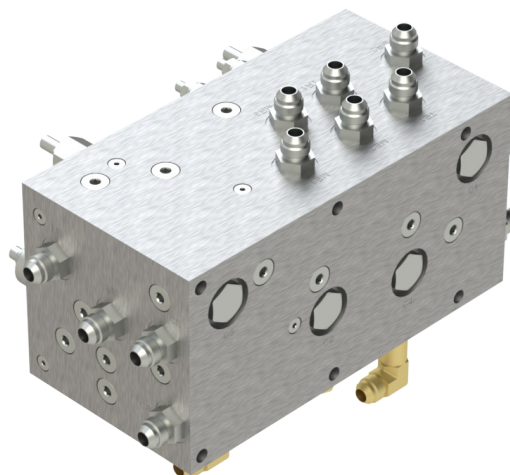

Část 5 - Údržba a kontrola

Údržba a kontrola

Nesete odpovědnost za řádnou údržbu

Než začnete na stroji pracovat, zajistěte, aby všechny pohyblivé části byly zastavené

- Vždy používejte bezpečnostní podpěru a zablokujte kola
- Při seřizování buďte mimořádně opatrní
- Po dokončení servisu zkontrolujte, zda jste uklidili všechny nástroje, díly a servisní zařízení
- Pokud jsou pro pravidelnou údržbu a servis vyžadovány náhradní díly, je nutno použít originální tovární díly. Společnost Kelly Tillage neposkytne záruku v případě použití neschválených dílů a poškození, k něž dojde v důsledku jejich použití, a neponese odpovědnost za zranění a neposkytne záruku, pokud zařízení bude jakkoli upraveno
- Při provádění údržby je nutno mít pohotově k dispozici hasicí přístroj a lékárničku

Doporučený kontrolní seznam údržby

Položka ke kontrole	První použití	Denně	Podle potřeby	Před začátkem sezóny
Hydraulika, hadice a válce s ohledem na poškození a únik oleje	✓	✓		✓
Únik ze vzduchového potrubí a poškození hadic	✓	✓		✓
Uvolněné nebo chybějící upevňovací prvky/závlačky	✓	✓		✓
Zkontrolujte vložky, čep a kolíky válce s ohledem na opotřebení a v případě potřeby vyměňte				✓
Upínací prvky otočné jednotky (swivel unit)	✓	✓		✓
Otočná jednotka (Swivel unit) – volné a hladké otáčení		✓	✓	✓
Teplota otočné jednotky (swivel unit): Průměrná provozní teplota je 55 °C, Závada se ukazuje při +80 °C	✓	✓		✓
Pneumatiky jsou nahuštěny na správný tlak	✓	✓	✓	✓
Matice kol jsou utaženy správným točivým momentem	✓			✓
Zkontrolujte ložiska kol	✓	✓	✓	✓
Zkontrolujte a utáhněte prachová víčka	✓		✓	✓
Šrouby vlečného závěsu jsou utaženy správným točivým momentem	✓			✓
Kolíky kotoučový válců/závěrné šrouby jsou na svém místě	✓			✓
Řetěz je správně napnutý	✓	✓		✓
Světla fungují	✓	✓		✓
Varovné značky jsou upevněny	✓	✓		✓
Promažte ložiska kol				✓
Namažte rám ramene kola (POUZE 2006)			✓	✓
Namažte přídržný kroužek kola (POUZE 2006)			✓	✓
Namažte kolíky středového válce x 2			✓	✓
Namažte vodící kolo Jockey wheel (POUZE 3009NT a 4012)			✓	✓
Namažte závit napínače řetězu (POUZE 3009NT a 4012)			✓	✓
Namažte kolíky závěsu křídla x 8			✓	✓
Při skladování doporučujeme zakrýt otočné jednotky (swivel units), aby se zabránilo přístupu vody.				



Aby se zabránilo zranění, nikdy neprovádějte lubrikaci nebo servis systému orby Kelly Tillage System, pokud je v pohybu (rozkládání nebo skládání nebo pracovní pohyb)

Kontrola řetězu

- V záběhu se diskový řetěz (disc chain) bude opotřebovávat a prodlužovat.
- Na novém stroji bude nutno provádět seřízení častěji.
- Při kontrole hlavních diskových řetězů (disc chains) nezapomeňte zkontrolovat modulové diskové řetězy.
- V průběhu času, jak se diskový řetěz (disc chain) opotřebovává, může být nutné odebrat článek, aby diskový řetěz (disc chain) zůstal napnutý. Jedná se o nejdůležitější kontrolu a seřízení pro zajištění dlouhé životnosti diskového řetězu (disc chain).

Odstraňování závad

Většina provozních problémů systému orby Kelly Tillage System vzniká v důsledku nesprávného nastavení. Tato část odstraňování závad vám může poskytnout řešení běžných problémů.

Příznak	Problém	Řešení
Křídla skáčou	Tlak pneumatiky křídla příliš nízký	Viz strana 69 pro specifikace tlaku pneumatik
	Provozní rychlost je příliš vysoká na podmínky v terénu	Viz strana 69 pro provozní rychlost
Opotřebení článků řetězu	Řetěz je příliš volný. Řetěz se při práci stáčí zpět.	Viz strana 30 pro nastavení správného napnutí řetězu
	Otočná jednotka nastavena příliš nízkou u země.	Viz strana 40 - 41
Řetěz se neotáčí	Závada ložisek v otočné jednotce (swivel unit)	Viz denní kontrola na straně 57
	Otočné prvky předního řetězu na stroji příliš nízkou	Viz strana 40 - 41
	Cizí tělesa znečišťují ložiska	
Nerovnoměrné opotřebenění vzorku na přepravních kolech	Tlak pneumatiky příliš nízký Nadměrná rychlost na silnici	INafoukněte na správný tlak, viz tabulka na straně 69 ři přepravě vždy dodržujte bezpečnou rychlost. NIKDY NEPŘEKRAČUJTE RYCHLOST 25 km/h.
Řetězy neumístěny přesně na přepravní opěrce	Přepravní podpěry nejsou správně umístěny	Upravte polohu přepravní opěry, dokud řetěz nedoléhá správně



Nikdy se nepokoušejte složit stroj pro přepravu, pokud je řetěz ucpán plevem nebo blátem, nadměrná hmotnost by mohla poškodit hydrauliku nebo rám

Odstraňování závad

Příznak	Problém	Řešení
Při provozu zůstává za strojem středová čára	Otočné prvky předního řetězu jsou příliš nízké	Viz nastavení výšky základny řetězu (chain mount plate) na straně 39
Rýha na vnější straně stroje	Vedoucí konec příslušného zadního řetězu je příliš nízký	Viz nastavení výšky Dropleg na straně 36-37
Brázda na vnější hraně	Zadní nebo přední řetěz nastaven příliš nízký	Viz nastavení výšky Dropleg na straně 36-37
Řetěz se správně nenapíná	Nadměrně opotřeбенý řetěz Je možné, že bude nutno odstranit článek	V případě nutnosti vyměňte Odstraňte nadbytečný článek řetězu

Odstraňování závad – hydraulické sekvenční ventily

Problémy s:	Příznak	Strana
Rozložení stroje	Pravé křídlo se nezvedá ze složené polohy	61
	Pravé křídlo se zvedá, ale levé se nezvedá	62
	Středové válce se vysunou dříve, než jsou obě vnější křídla narovnaná (vertikální)	62
	Obě křídla se postaví svisle, poté zastaví	63
	Žádný pohyb	63
	Sekvence funguje, ale nespolehlivě	63
Složení stroje	Žádný pohyb	64
	Obě hlavní křídla se postaví svisle, levé křídlo se poté nesloží.	64
	Levé vnější křídlo se složí dříve, než se obě vnitřní křídla postaví svisle	65
	Pravé vnější křídlo se složí dříve, než se obě vnitřní křídla postaví svisle	65
	Hlavní křídla se složí, levé vnější křídlo se složí, pravé vnější křídlo se postaví svisle	66
	Dochází ke kolizi vnějších křídel při skládání	66
	Levé vnější křídlo se postaví svisle a pravé vnější křídlo se složí	67
	Sekvence funguje, ale nespolehlivě	67
	Žádný pohyb	67
	Práce	Křídla poklesnou uprostřed práce
Nevyřešeno	Kontaktujte zástupce pro servis nebo výrobce	68

Odstraňování závad – hydraulické sekvenční ventily

Duální funkce

Sestavy verze 12 umožňují nezávislé zvedání a spouštění zadní části. To znamená, že při přejíždění silnic nebo vodních toků je možno rychle zvýšit přední a zadní část a zvednout tak řetězy ze země. Umožňuje vám to zajíždět do rohů polí a snadnější zatáčení na konci řádky.

Pro provoz to vyžaduje 3 páry traktorového ovládání. Po menších úpravách připojení hadic a vedení bude stroj možné provozovat s traktorem s pouze dvěma okruhy.

Rozložení stroje

Během rozkládání je nutno dodržovat následující sekvenci.

1. Spustte přední tažnou tyč (drawbar) do pracovní výšky.
2. Rozložte křídla tím, že podržíte hydraulickou páčku, dokud kolíky hlavního středového válce nezapadnou do příslušných otvorů.
3. Podržte hydraulickou páčku pro spuštění zadní části (rear tail), dokud zadní část (rear tail) a moduly nebudou zcela spuštěné do pracovní polohy a válce snížení napnutí křídel nebudou plně zasunuty a nebudou napínat řetěz.

Při rozkládání křídel olej teče přímo do válců pravého vnějšího křídla, dokud se nenaplní. Olej poté otevře S3 a teče do válců levého vnějšího křídla. Jakmile jsou plně vysunutě, tlak oleje otevře S4 a teče do hydraulických válců středového rámu a přitlačí roztažená křídla k zemi. Součástí je ventil O/C, L1, který chrání hlavní křídla před pádem a řídí jejich sklápění.

Odstraňování závad – hydraulické sekvenční ventily

PRAVÉ KŘÍDLO SE NEZVEDÁ ZE SLOŽENÉ POLOHY

Pokud je tlak požadovaný na zvednutí pravého křídla vyšší než tlak traktoru, olej nepoteče. K tomu může dojít v případě, že řetězy jsou zanesené blátem nebo jinou nečistotou, čímž se zvýší hmotnost řetězu. Může k tomu dojít rovněž u traktorů jejichž tlak oleje je nižší než původní.

- Pokud je nastavení tlaku S3 příliš nízké, může se otevřít dříve, než se zvedne horní křídlo. Olej se poté pokusí zvednout druhé křídlo, které je zaseknuté a nemůže se hýbat. Hlavní válce se pokusí oddělit křídla od sebe.
- Diskový řetěz (disc chain) se může zachytit na jedné z podpěr nebo krytu řetězu, zejména v zadní části, čímž zabrání zvednutí křídla. V takové případě zpravidla uvidíte, jak se horní křídlo trochu nadzvedne a poté zastaví.
- Olej může obtékat těsnění pístu válce, pokud došlo k selhání těsnění nebo pístu. Uslyšíte, jak v jednom válci proudí olej, a tento válec by měl být teplejší v porovnání s ostatními válci.
- Pojistné ventily C4 nebo C5 mohou zůstat otevřené z důsledku znečištění, čímž umožní, aby olej proudil do levého křídla nebo hlavních válců.

Řešení

- Očistěte řetězy od bláta a nečistot.
- Zkontroluje diskový řetěz (disc chain), zda není zachycený, a proveďte úpravy podpůrných konzol nebo postupu skládání.
- Zvyšte nastavení tlaku na S3 o 1/2 otáčky ve směru hodinových ručiček (v případě potřeby opakujte).
- Vyjměte pojistný ventil C4 nebo C5 a proveďte kontrolu.
- Pokud olej proudí přes sestavu, ale nedochází k žádnému pohybu, je možné, že došlo k selhání těsnění pístu. Postupně izolujte válce, dokud nezjistíte viníka (VAROVÁNÍ: Před vyjmutím válců složte křídla do přepravní polohy, jinak by mohlo dojít ke SMRTI nebo ZRANĚNÍ).
- Zkontrolujte, zda je hydraulický tlak oleje traktoru dostatečný (2200 psi / 151 bar).

Odstraňování závad – hydraulické sekvenční ventily

PRAVÉ KŘÍDLO SE ZVEDÁ, ALE LEVÉ SE NEZVEDÁ

Pokud je tlak požadovaný na zvednutí levého křídla vyšší než tlak traktoru, olej nepoteče. K tomu může dojít v případě, že řetězy jsou zanesené blátem nebo jinou nečistotou, čímž se zvýší hmotnost řetězu. Může k tomu dojít rovněž u traktorů jejichž tlak oleje je nižší než původní. Levé křídlo je těžší než pravé křídlo a může vyžadovat vyšší tlak pro zvednutí.

- Pokud je nastavení tlaku S3 příliš vysoké, olej může zastavit a levé křídlo se nezvedne.
- Diskový řetěz (disc chain) se může zachytit na jedné z podpěr řetězu, zejména na zadní základních montážních konzolách „M“, čímž se zabrání zvednutí křídla.
- Olej může obtékat těsnění pístu válce, pokud došlo k selhání těsnění nebo pístu. Uslyšíte, jak v jednom válci proudí olej, a tento válec by měl být teplejší v porovnání s ostatními válci.
- Pojistný ventil se může zaseknout v otevřené poloze a umožňovat obtékání oleje.

Řešení

- Očistěte řetězy od bláta a nečistot.
- Zkontroluje diskový řetěz (disc chain), zda není zachycený, a proveďte úpravy podpůrných konzol nebo postupu skládání.
- Snižte nastavení tlaku na S3 o 1/2 otáčky ve směru hodinových ručiček (v případě potřeby opakujte).
- Vyjměte a zkontrolujte pojistný ventil C4. Očistěte veškerou nečistotu a znovu nainstalujte.
- Pokud olej proudí přes sestavu, ale nedochází k žádnému pohybu, je možné, že došlo k selhání těsnění pístu. Postupně izolujte válce, dokud nezjistíte viníka (VAROVÁNÍ: Před vyjmutím válců složte křídla do přepravní polohy, jinak by mohlo dojít ke SMRTI nebo ZRANĚNÍ).
- Zkontrolujte, zda je hydraulický tlak oleje traktoru dostatečný (2200 psi / 151 bar).

STŘEDOVÉ VÁLCE SE VYSUNOU DŘÍVE, NEŽ JSOU OBĚ VNĚJŠÍ KŘÍDLA NAROVNANÁ (VERTIKÁLNÍ)

Pokud je tlak požadovaný na zvednutí pravého křídla vyšší, než je nastaveno na S3, olej bude proudit kolem S3 do levého křídla. Protože pravé křídlo spočívá na levém křídle a žádné z nich se nemůže pohybovat, olej je rovněž hnán kolem S4 do válců hlavních křídel, v důsledku čehož se vysunou, i když vnější křídla jsou stále složená. Když se hlavní křídla rozloží a hmotnost se přesune z vnějších křídel, olej bude proudit do válců vnějších křídel, čímž umožní jejich vzpřímení. V takovém případě postup zastavte, protože by došlo k poškození kolíků válců a křídla spadnou bez kontroly.

Stejný příznak se objeví, pokud pojistný ventil C4 zůstane otevřen v důsledku znečištění.

Jako u výše uvedeného, bláto a nečistoty na řetězu změny zatížení a provozní tlak vyžadovaný ke zvednutí vnějších křídel.

Řešení

- Pokud řetězy nejsou čisté, zvýšte nastavení tlaku na S3 (zvedne se pravé křídlo).
- Zvýšte nastavení tlaku na S4 (zvedne se levé křídlo).
- Vyjměte a zkontrolujte pojistný ventil C4. Očistěte veškerý cizorodý materiál z okolí kuličky a sedla.

Odstraňování závad – hydraulické sekvenční ventily

OBĚ KŘÍDLA SE POSTAVÍ SVISLE, POTÉ ZASTAVÍ

Jakmile se vnější křídla postaví vertikálně, tlak oleje otevře S4 a umožní průtok do válců hlavních křídel. Ventil O/C L1 brání křídům v pádu a ovládá jejich spuštění do pracovní polohy.

Řešení

- Snižte nastavení tlaku na S4, zašroubujte střední část proti směru hodinových ručiček o 1/2 otočení, proveďte kontrolu a v případě potřeby opakujte.
- L1 ventil O/C může být nastaven příliš vysoko, čímž brání přítoku zpětného oleje do nádrže. Snižte tlak nastavením L1 otočením VE SMĚRU HODINOVÝCH RUČIČEK o 1 otočení.
- Zkontrolujte, zda hydraulický průtok na traktoru není nastaven velmi nízko nebo vypnutý.
- Zkontrolujte hydraulický tlak traktoru (měl by být vyšší než 2200 psi (151 bar)).
- Zavolejte servisního technika. Otestujte průtok oleje. Pokud je průtok přítomen, izolujte válce jeden po druhém, aby byla zajištěna neporušenost těsnění pístu válce (**VAROVÁNÍ**: Před vyjmutím válců složte křídla do přepravní polohy, jinak by mohlo dojít ke SMRTI nebo ZRANĚNÍ).

ŽÁDNÝ POHYB

Řešení

- Viz první bod. Zkontrolujte a v případě nutnosti očistěte řetězy od bláta a nečistot.
- Zkontrolujte, zda jsou konce hadic správně zapojeny do pojistných zásuvek traktoru.
- Zkontrolujte, zda jsou na traktoru všechny kohouty nebo elektronické přepravní zámky otevřené.
- Zkontrolujte, zda hydraulický průtok na traktoru není nastaven velmi nízko nebo vypnutý.
- Zkontrolujte hydraulický tlak traktoru (měl by být vyšší než 2200 psi (151 bar)).
- Zavolejte servisního technika. Otestujte průtok oleje. Pokud je průtok přítomen, izolujte válce jeden po druhém, aby byla zajištěna neporušenost těsnění pístu válce. (**VAROVÁNÍ**: Před vyjmutím válců složte křídla do přepravní polohy, jinak by mohlo dojít ke SMRTI nebo ZRANĚNÍ).

SEKVENCE FUNGUJE, ALE NESPOLEHLIVĚ

Sestava sekvenčních ventilů má kapacitu průtoku oleje 30 l/m.

Při tomto průtoku je sekvenční soubor schopen zvládat průtok oleje a pracovat se správným nastavením. Pokud je průtok nastaven příliš vysoko, nahromadí se tlak v sestavě ventilů a může dojít předčasně nebo nepředvídané činnosti ventilu.

Řešení

- Nastavený hydraulický olej traktoru protéká příliš pomalu (20 %).
- Pomalu aktivujte hydraulickou páčku traktoru.
- Snižte průtok zašroubováním ventilu regulace průtoku E proti směru hodinových ručiček o 2 otočení.

Odstraňování závad – hydraulické sekvenční ventily

Složení stroje

Postup složení stroje je následující:

1. Spusťte přední tažnou tyč (drawbar) do pracovní výšky. (Je důležité zajistit, aby všechny řetězy správně dopadaly na příslušné přepravní podpěry).
2. Podržte hydraulickou páčku pro zvednutí zadní části (rear tail) a modulů, dokud se zcela nezastaví.
3. Složte křídla. Měla by se pohybovat následovně: hlavní středový válec se zatáhne, jeden nebo oba, dokud se křídla nepostaví svisle. Složí se levé vnější křídlo a poté pravé vnější křídlo.
4. Zvedněte přední tažnou tyč (drawbar) do přepravní výšky.

Při skládání olej teče přímo do válců hlavních křídel. Jakmile se zavřou, olej otevře S1, čímž se umožní průtok oleje do válců levého vnějšího křídla. Když se válce zavřou, tlak oleje otevře S2, který složí pravé vnější křídlo.

ŽÁDNÝ POHYB

Hlavní válce jsou první místo, kam se dostane olej z traktoru, a mělo by dojít ke zvednutí křídel. Pokud provoz neprobíhá podle očekávání, mohlo by to naznačovat příliš velký nános bláta na discích. Pokud se zadní část nezvedla, je možné, že křídla se nezvednou, protože napnutí řetězu brání jejich zvednutí.

Řešení

- Očistěte bláto z disků.
- Zvedněte úplně zadní část, než složíte křídla.

OBĚ HLAVNÍ KŘÍDLA SE POSTAVÍ SVISLE, LEVÉ KŘÍDLO SE POTÉ NESLOŽÍ

Olej proudí přímo z traktoru do hlavních válců. Po zvednutí musí olej poté otevřít S1, aby byl umožněn průtok do levého vnějšího křídla. Pokud je S1 nastaven příliš vysoko, olej se zastaví a levé vnější křídlo se nesloží.

Ventil O/C L4 se používá na udržení levého křídla ve vzpřímené poloze při provozu. Pokud je L4 nastaven na příliš vysoký tlak, levé křídlo se nesloží. L4 je pilotně ovládaný ventil a pro svou funkci vyžaduje správný tlak systému.

Řešení

- Snižte nastavení tlaku na S1 šroubováním proti směru hodinových ručiček o 1/2 otáčky (v případě potřeby opakujte).
- Snižte nastavení tlaku na L4 šroubováním proti směru hodinových ručiček o 1 otočení.

Odstraňování závad – hydraulické sekvenční ventily

LEVÉ VNĚJŠÍ KŘÍDLO SE SLOŽÍ DŘÍVE, NEŽ SE OBĚ VNITŘNÍ KŘÍDLA POSTAVÍ SVISLE

Pokud je tlak požadovaný na zvednutí křídel do svislé polohy vyšší, než je nastavení tlaku na S1, olej bude obtékat S1 a způsobí zasunutí válců levého vnějšího křídla. K tomu může dojít při nadměrné zátěži, např. blátem nebo nečistotami, nebo v případě, že došlo k zablokování a zadření řetězů.

Stejný příznak se objeví, pokud pojistný ventil C3 zůstane otevřen v důsledku znečištění.

Řešení

- Proveďte kontrolu a v případě potřeby očistěte bláto a nečistoty z řetězů. Nepokoušejte se stroj složit, pokud jsou řetězy zablokované. Nejprve z řetězů očistěte hlínu.
- Pokud jsou řetězy čisté, ale problém přetrvává, je možné, že bude nutno provést nastavení S1. Zvyšte nastavení tlaku šroubováním po směru hodinových ručiček o 1/2 otočení.
- Vyjměte a vyčistěte pojistný ventil C3.

PRAVÉ VNĚJŠÍ KŘÍDLO SE SLOŽÍ DŘÍVE, NEŽ SE OBĚ VNITŘNÍ KŘÍDLA POSTAVÍ SVISLE

Při normálním postupu skládání se levé křídlo musí složit před pravým. I když oba ventily S1 a S2 mají nastavení tlaku, které je příliš nízké, obě křídla se budou pohybovat současně. Aby se pravé vnější křídlo pohybovalo jako první, musí být otevřený pojistný ventil C1.

Řešení

- Vyjměte a vyčistěte pojistný ventil C1.

Odstraňování závad – hydraulické sekvenční ventily

HLAVNÍ KŘÍDLA SE SLOŽÍ, LEVÉ VNĚJŠÍ KŘÍDLO SE SLOŽÍ, PRAVÉ VNĚJŠÍ KŘÍDLO SE POSTAVÍ SVISLE

Olej je hnán do válců levého vnějšího křídla, čímž se způsobí složení levého křídla. Jakmile se válce zavřou, zvýší se tlak oleje a otevře se S2, čímž se umožní průtok oleje do válců pravého vnějšího křídla. Pokud je S2 nastaven příliš vysoko, olej se může zastavit poté, co se složí levé vnější křídlo.

Ventil O/C L3 se používá na udržení pravého křídla ve vzpřímené poloze při provozu. Pokud je nastavení tlaku na L3 příliš vysoké, levé křídlo se nesloží. L3 je pilotně ovládaný ventil a pro svou funkci vyžaduje správný tlak systému.

Řešení

- Snižte nastavení tlaku na S2 šroubováním proti směru hodinových ručiček o 1/2 otáčky (v případě potřeby opakujte).
- Snižte nastavení tlaku na L3 šroubováním proti směru hodinových ručiček o 1 otočení.

DOCHÁZÍ KE KOLIZI VNĚJŠÍCH KŘÍDEL PŘI SKLÁDÁNÍ

Pokud zjistíte, že dvě vnější křídla při skládání směřují k sobě, musíte okamžitě zastavit a aplikovat obrácený postup. Rozložte křídla do svislé polohy, poté pomalu začněte znovu. Jednotlivá křídla by se měla skládat postupně. Pokud se i nadále skládají současně, olej musí procházet S2 předčasně. Aby se tak stalo, na S2 musí být nastaven příliš nízký tlak.

Řešení

- Zvyšte nastavení tlaku na S2 šroubováním ve směru hodinových ručiček o 1/2 otáčky (v případě potřeby opakujte).

Odstraňování závad – hydraulické sekvenční ventily

LEVÉ VNĚJŠÍ KŘÍDLO SE POSTAVÍ SVISLE A PRAVÉ VNĚJŠÍ KŘÍDLO SE SLOŽÍ

Hlavní křídlo se postaví svisle, poté se levé křídlo nehýbe, ale pravé vnější křídlo se složí a poté se veškerý pohyb ustane. K tomuto může dojít, když ventil O/C L4, který drží křídlo vzpřímeně během provozu na poli, se neuvolní a neumožní složení křídla. L4 by mohl být znečištěn, obvykle je ale zaseknutý v otevřené poloze. Ve vzácných případech by mohlo dojít k selhání L4.

Řešení

- Snižte nastavení tlaku na L4 šroubováním proti směru hodinových ručiček o 1/2 otočení.

SEKVENCFUNGUJE, ALE NESPOLEHLIVĚ

Sestava sekvenčních ventilů má kapacitu průtoku oleje 30 l/m.

Při tomto průtoku je sekvenční soubor schopen zvládat průtok oleje a pracovat se správným nastavením. Pokud je průtok nastaven příliš vysoko, nahromadí se tlak v sestavě ventilů a může dojít předčasné nebo nepředvídané činnosti ventilu.

Občas se může stát, že se do jednoho z pojistných ventilů dostane cizorodý materiál. To způsobí, že olej bude proudit zdánlivě nelogický způsobem. Příznaky naznačují úpravu ventilu, ale logické seřízení nemá žádný účinek.

Řešení

- Nastavený hydraulický olej traktoru protéká příliš pomalu (20 %).
- Pomalu aktivujte hydraulickou páčku traktoru.
- Snižte průtok šroubováním ventilu regulace průtoku E proti směru hodinových ručiček o 2 otočení.

ŽÁDNÝ POHYB

Řešení

- Zkontrolujte, zda jsou konce hadic správně zapojeny do pojistných zásuvek traktoru.
- Zkontrolujte, zda jsou na traktoru všechny uzavírací ventily nebo elektronické přepravní zámky otevřené.
- Zkontrolujte, zda hydraulický průtok na traktoru není nastaven velmi nízko nebo vypnutý.
- Zkontrolujte hydraulický tlak traktoru (měl by být vyšší než 2200psi (151 bar)).
- Zavolejte servisního technika. Otestujte průtok oleje. Pokud je průtok přítomen, izolujte válce jeden po druhém, aby byla zajištěna neporušenost těsnění pístu válce.

Odstraňování závad – hydraulické sekvenční ventily

Práce

Křídla „poklesnou“ uprostřed práce

Obě nastavení křídel jsou uzamčena vzpřímeně v pracovní poloze ventily O/C L4 a L3. Pokud je nastavení tlaku na těchto ventilech příliš nízké, křídla nemusí být účinně uzamknuta.

Řešení

- Poklesnutí levého křídla – zvyšte nastavení tlaku na L4 šroubováním PROTI SMĚRU HODINOVÝCH RUČÍČEK o 1/2 otočení.
- Poklesnutí pravého křídla – zvyšte nastavení tlaku na L3 šroubováním PROTI SMĚRU HODINOVÝCH RUČÍČEK o 1/2 otočení.

Kontaktní údaje

POKUD TYTO ÚPRAVY PROBLÉM NEVYŘEŠÍ

Kontaktujte zástupce pro servis a požádejte o pomoc. Může být závada na jedné ze souprav ventilů. Sestavy ventilů se testují ve výrobě a opakovaně před expedicí. Zástupce provádějící montáž rovněž před dodáním potvrdil správný provoz. Ve velmi vzácných případech se může stát, že dojde k selhání ventilu. Obvyklou příčinou je zanesení nečistot.

Můžete se rovněž obrátit na společnost Kelly a požádat o technickou radu a pomoc.

Tel.: +618 8667 2253

Email: sales@kellytillage.com

Část 6 - Specifikace

Provozní rychlosti

Doporučené provozní rychlosti za normálních podmínek se všemi typy řetězů

Provozní a pracovní rychlosti	10-12 kph
Rychlost přepravy / tažení	25 kph

Tlak pneumatik

Velikost pneumatiky	Vložka	KPA	BAR
400/55-22.5	18	350	3.4
10.0/75-15.3	14	300	3

Specifikace 3009NT

Model 3009NT

Provozní šířka	10 +0.16/-0.13m
Přepravní šířka	2.4 m
Přepravní výška	3.35 m
Přepravní délka	11.61 + 0.25m

Kroutící moment šroubů

Typ šroubu	Matice kola			Třmenový šroub			Šroub třídy 8.8							Šroub třídy 10.9		
	M12	M18	M20	M12	M16	M20	M6	M8	M10	M12	M16	M20	M24	M20	M24	M36
Velikost šroubu	M12	M18	M20	M12	M16	M20	M6	M8	M10	M12	M16	M20	M24	M20	M24	M36
Klíč	19	27	30	19	24	30	10	13	17	19	24	30	36	30	36	55
Nm (max)	94	305	430	42	105	214	9.3	23	45	77	190	385	660	550	950	3070

[1] Při upínání kola a pneumatiky na náboj kola utahujte matice kola hvězdicovitě, aby bylo zajištěno správné napnutí. Postupujete tak, že nejprve utáhnete libovolnou matici, poté pokračujete na opačnou stranu náboje a utáhnete další matici a pokračujete dál stejným způsobem, dokud všechny matice nebudou utažené. Poté postup opakujte, abyste se ujistili, že všechny matice jsou utažené. Na utahování matic nepoužívejte rázové nástroje.

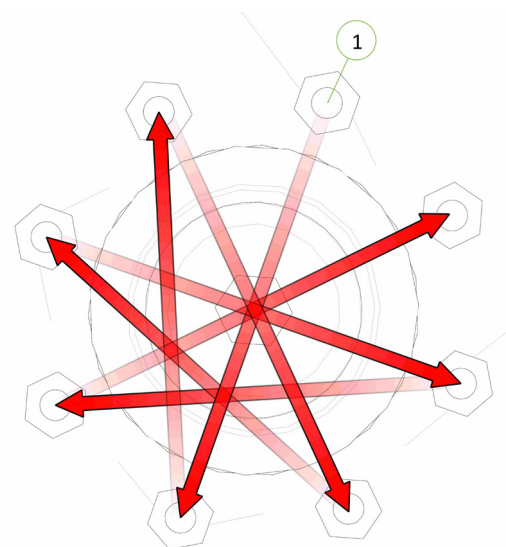

Pro informaci o správném napnutí matic kola použijte příslušné napětí pro vaši velikost kola z tabulky Nastavení kroučícího momentu šroubů.

Uvedené hodnoty kroučícího momentu jsou pro suché závitky a povrchy, je však povoleno na závit aplikovat malé množství antikorozičního oleje.

Délka a počet diskových řetězů (disc chains)

Model		Délka	K4	CL1	W36	SD49	Ostnatý řetěz (Prickle chain)
3009NT	Přední pravý	5.48m	34	33	32	44	61
	Přední levý	5.48m	34	33	32	44	61
	Zadní pravý	6.70m	41	41	39	53	74
	Zadní levý	5.97m	34	30	29	40	55
	Přední modul	1.99m	12	12	12	16	22
	Zadní modul	1.65m	10	10	10	13	18

Pro dosažení správného napnutí řetězu může být nutno z konce řetězu odebrat články řetězu následovně:

Diskový řetěz (disc chain) K4 – odpojte články diskového řetězu z konce diskového řetězu

Diskový řetěz (disc chain) CL1 – odpojte články diskového řetězu z konce diskového řetězu

Diskový řetěz (disc chain) SD49 – odstříhnete články diskového řetězu z konce diskového řetězu

Diskový řetěz (disc chain) W36 – odstříhnete články diskového řetězu z konce diskového řetězu

Ostnatý řetěz (prickle chain) – odstříhnete článek ostnatého řetězu z konce ostnatého řetězu

Naskenujte si následující QR kód pro otevření videa s postupem odstranění řetězu svařeného disku (disc chain).





Tel: +61 8 8667 2253
Email: sales@kellytillage.com
kellytillage.com

Booleroo (Head Office)
684 Kelly Road,
Booleroo Centre SA 5482

Adelaide
28 Greenhill Road,
Wayville SA 5034

