

KELLY

Better Tillage. Better Tomorrow.

Kelly Tillage System 4012

Посібник з експлуатації

КТМ-D-01012023

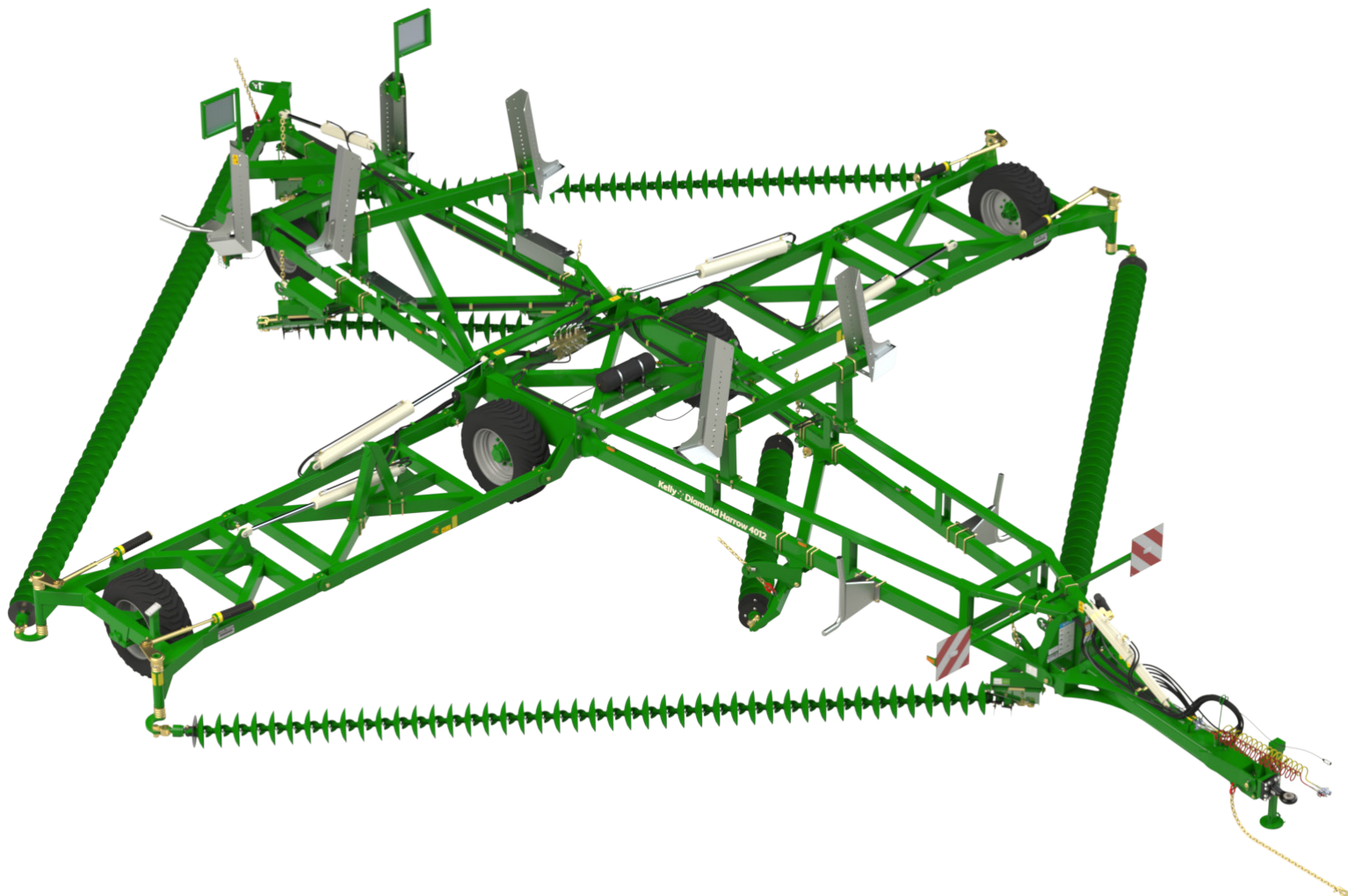

СЕРІЙНИЙ НОМЕР:

KELLY

Phone +61 8 8667 2253
Email sales@kellytillage.com
kellytillage.com

Booleroo (Head Office)
684 Kelly Road,
Booleroo Centre SA 5482

Adelaide Office
28 Greenhill Road,
Wayville SA 5034





Дякуємо, що вибрали модель 4012 системи обробки ґрунту Kelly

Ми сподіваємося, що цей посібник буде для вас простим і зрозумілим. Якщо вам буде потрібна додаткова підтримка або допомога, зверніться до нас.

За необхідності запасні частини можна придбати в місцевого дилера або звернувшись безпосередньо до фахівців компанії Kelly.

Компанія Kelly буде вдячна за відгуки. Якщо у вас виникнуть будь-які труднощі, пропозиції щодо поліпшення або внесення змін, які, на вашу думку, можуть підвищити якість наших продуктів, ми будемо чекати на ваші відгуки.

Контактна інформація

Австралія

Booleroo (Головний офіс)

684 Kelly Road,
Booleroo Centre SA 5482

+61 8 8667 2253

лок8:00—16:00 ACDT

Adelaide

28 Greenhill Road,
Wayville SA 5034

+61 8 8667 2253

Понеділок 8:00—16:00
ACDT

Розташування зарубіжних офісів

Східна Канада

Leading Edge Equipment
www.leadingedgeequipment.ca

1-519-421-3223

8:00—16:00 EST

Західна Канада

Adair Sales & Marketing Co Inc
www.adairreps.com

1-306-773-0996

Понеділок 8:00—17:00 CST

Сполучені Штати

Hood & Company

+1 417-865-2100

Понеділок8:00—16:00
CST

Європа

kellytillage.com

+61 8 8667 2253

Понеділок 8:00—16:00
ACDT

Аргентина

Giorgi Sa Maquinarias Agricolas
www.giorgi.com.ar

+54 3464 493512

Понеділок 8:00—17:00 ART

Південна Африка

Desmond Whitfield CC

+27 82 567 8245

Понеділок 8:00—16:00 SAST

Зміст

Інформація про заходи безпеки

Сигнальні слова	4
Правила техніки безпеки	4
Загальні вказівки щодо експлуатації	5
Транспортування	5
Елементи гідравлічної системи	5
Технічне обслуговування та огляд	5
Розташування окремих попереджувальних табличок	6 - 20

Розділ 1. Гарантія

Гарантійне зобов'язання	21
Форма реєстрації продукту	22

Розділ 2. Експлуатація машини

Підготовка до експлуатації	23
Регламент перевірки перед початком експлуатації	23
Налаштування машини перед початком експлуатації	24
Стоянкове гальмо	24
Регулювання гальм	25
Основи експлуатації. Важливі місця	26
Основи експлуатації. Розкладання	27 - 30
Основи експлуатації. Складання	31 - 33

Розділ 3. Експлуатація та належне регулювання ланцюга

Важливість належного натягнення ланцюга	34
Натягнення ланцюга. Модулі	35 - 36
Натягнення ланцюга	37
Вигнутий ланцюг	38
Належне регулювання висоти ланцюга	39
Регулювання висоти Chain Mount Plate	40
Регулювання висоти передньої A Frame	41
Точне регулювання для досягнення оптимальних результатів роботи	42
Важливість конусного кінця ланцюга (TCE)	43
Монтаж ланцюга	44 - 50

Розділ 4. Клапани послідовності гідравлічної системи

Огляд клапанів послідовності	51
Клапанний блок послідовності. Блок-схема	52
Пояснення функції клапана	53
Заводські налаштування: таблиця для клапанних блоків послідовності V12.5 692196, V12.5, контур розподілу	54
Клапани врівноваження	55
Зворотні клапани	56

Розділ 5. Технічне обслуговування та огляд

Огляд, технічне обслуговування та ремонт	57
Контрольний список рекомендованих робіт із технічного обслуговування	58
Огляд ланцюга	59
Виявлення та усунення несправностей	59 - 60
Виявлення та усунення несправностей. Клапани послідовності гідравлічної системи	60 - 69

Розділ 6. Технічні характеристики

Швидкість роботи	70
Тиск у шинах	70
Технічні характеристики моделі 4012	70
Параметри моменту затягування болтів	70
Параметри довжини й кількості Disc Chain	71
Примітки	72 - 73

Зареєструйтеся впродовж 2 місяців із моменту придбання машини й отримайте додаткову гарантію на 12 місяців. Інформацію щодо реєстрації наведено на стор. 22.

Інформація про заходи безпеки



Перед використанням машини уважно прочитайте всю експлуатаційну документацію та ознайомтеся з фотографіями



Сигнальні слова

Разом із символом попередження використовується одне із сигнальних слів: **НЕБЕЗПЕЧНО**, **ПОПЕРЕДЖЕННЯ** або **ОБЕРЕЖНО**. Коли ви бачите ці символи на своїй машині або в цьому посібнику, зверніть увагу на інструкції, які стосуються вашої особистої безпеки та безпеки інших людей. Недотримання цих інструкцій може призвести до травмування або смерті.



НЕБЕЗПЕЧНО - указує на екстрену небезпечну ситуацію, яка, якщо їй не запобігти, призведе до **СМЕРТІ АБО СЕРЙОЗНИХ ТРАВМ**.



ПОПЕРЕДЖЕННЯ - указує на можливу небезпечну ситуацію, яка, якщо їй не запобігти, може призвести до **СМЕРТІ АБО СЕРЙОЗНИХ ТРАВМ**.



ОБЕРЕЖНО - указує на можливу небезпечну ситуацію, яка, якщо їй не запобігти, може призвести до отримання **ТРАВМИ ЛЕГКОЇ АБО СЕРЕДНЬОЇ ТЯЖКОСТІ**.

Уважно прочитайте всі пункти, що стосуються правил техніки безпеки, які представлені в цьому посібнику й на машині. Підтримуйте належний стан усіх сигнальних ярликів і своєчасно міняйте зношені або загублені. Ярлики для заміни можна отримати, звернувшись до місцевого дилера.

Правила техніки безпеки

- Це обладнання становить небезпеку для осіб, які не знайомі з його роботою.
- Забороняється працювати із цією машиною, або збирати її, попередньо не прочитавши цей посібник і не отримавши повного розуміння всіх заходів гарантування безпеки.
- Забороняється використовувати це обладнання, перебуваючи під дією наркотичних речовин або в стані алкогольного сп'яніння.
- Щорічно переглядайте інструкції з техніки безпеки разом з усіма користувачами.

Зверніть увагу!

Ліворуч і праворуч визначається, якщо стояти за машиною й дивитися вперед.

Загальні вказівки щодо експлуатації

- Дійте з обережністю, коли працюєте під повітряними лініями електропостачання й біля їхніх опор: через контакт із ними оператор може отримати потужний удар електричним струмом.
- Під час роботи з обладнанням не дозволяйте іншим особам перебувати в прилеглій зоні. Під час піднімання або опускання крил відійдіть від машини на безпечну відстань.

Транспортування

- Завжди рухайтесь з безпечною швидкістю. **НІКОЛИ НЕ ПЕРЕВИЩУЙТЕ ШВИДКІСТЬ 25 км/год.**
- Ланцюги мають бути розташовані на певній відстані від поверхні землі.
- Щоб безпечно виконати аварійну зупинку, переконайтеся в тому, що ваша швидкість досить низька. Знижуйте швидкість перед поворотами.
- Щодо правил перевезення сільськогосподарської техніки по дорогах див. закони вашої країни, штату, провінції, округу або муніципалітету.

Елементи гідравлічної системи

- **НІКОЛИ** не від'єднуйте гідравлічні шланги або кінці, якщо машина не перебуває в транспортному положенні або в повністю розгорнутому робочому положенні. Перш ніж від'єднати гідравлічні шланги й зняти фітинги, повністю скиньте гідравлічний тиск.
- Переконайтеся, що всі фітинги і шланги неушкоджені та придатні до експлуатації.
- Перш ніж перевіряти деталі гідравлічної системи під тиском, надягніть належні засоби захисту обличчя та рук або засоби індивідуального захисту. Це дозволить уникнути можливих травм.
- Перед використанням елементів гідравлічної системи двічі перевірте їхній стан.
- Підтримуйте належні рівні та тиск гідравлічної рідини.

Огляд, технічне обслуговування та ремонт

- Відповідальність за належне виконання технічного обслуговування несе власник машини.
- Надзвичайно важливо регулярно проводити огляд, технічне обслуговування та ремонт.

Інструкції з технічного обслуговування див. у розділі 5



У разі втрати будь-яких сигнальних ярликів негайно припиніть експлуатацію машини й зверніться до місцевого дилера

Розташування окремих попереджувальних табличок

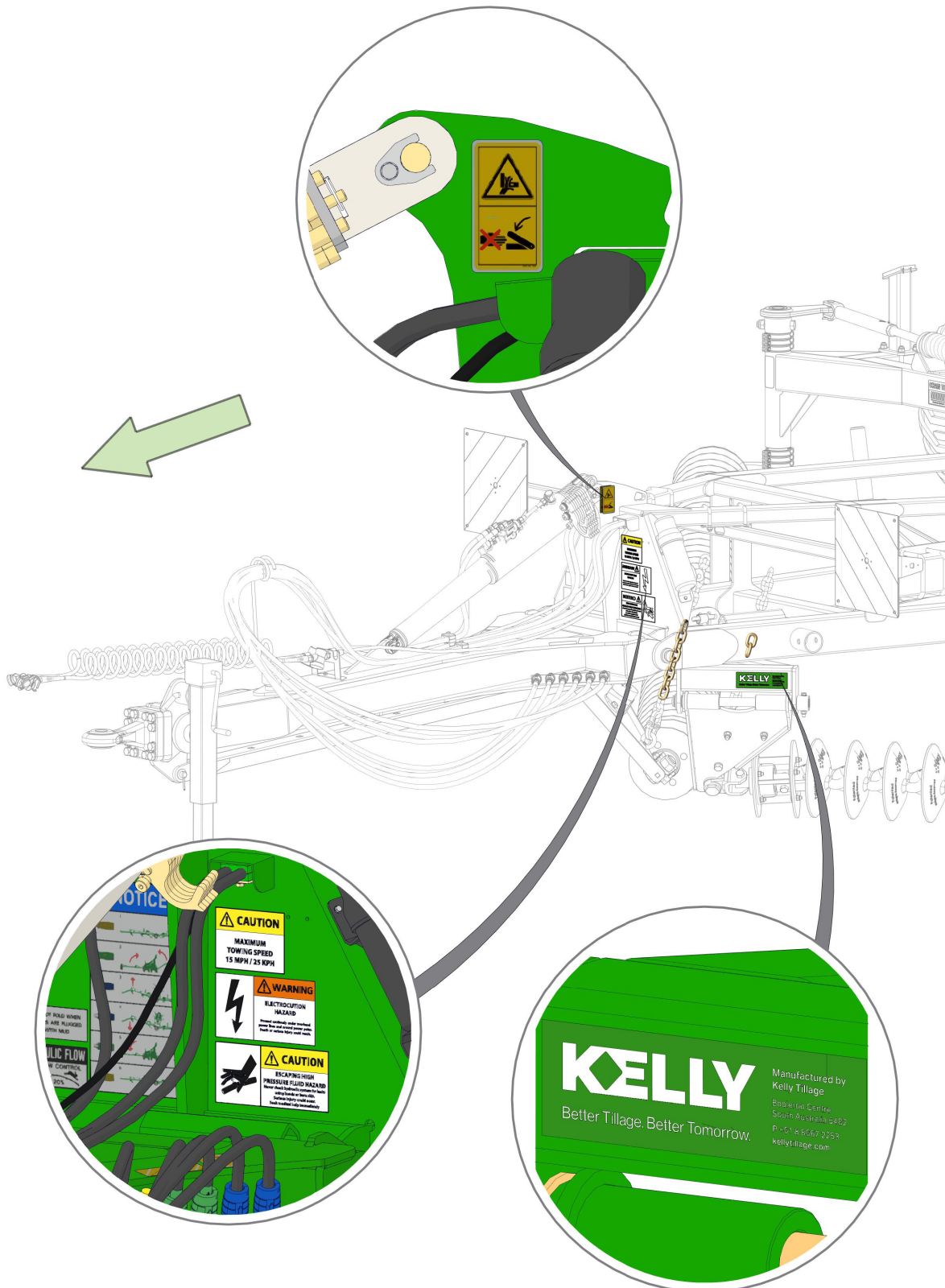

У разі втрати будь-яких сигнальних ярликів негайно припиніть експлуатацію машини й зверніться до місцевого дилера

Розташування окремих попереджувальних табличок

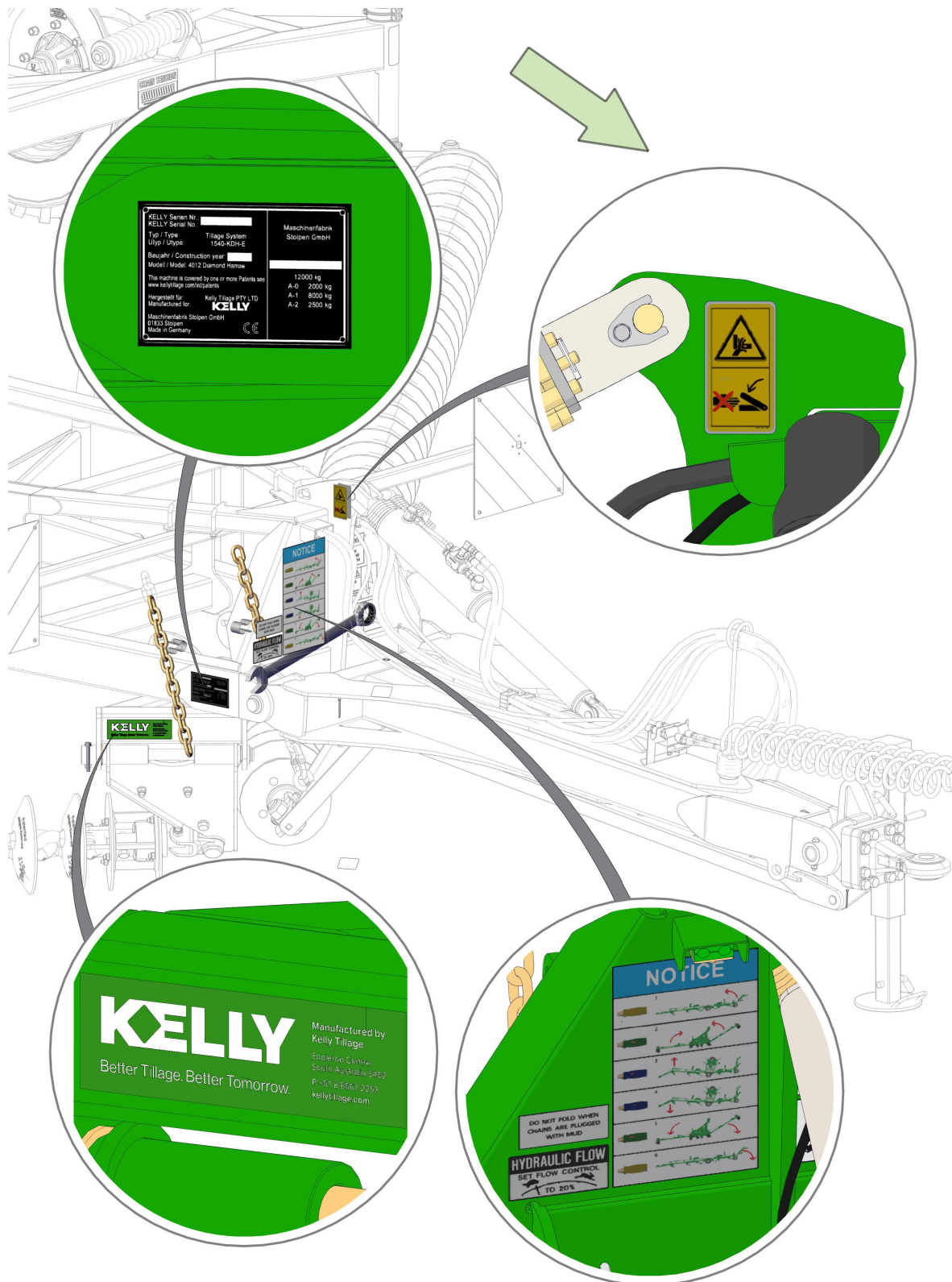

У разі втрати будь-яких сигнальних ярликів негайно припиніть експлуатацію машини й зверніться до місцевого дилера

Розташування окремих попереджувальних табличок

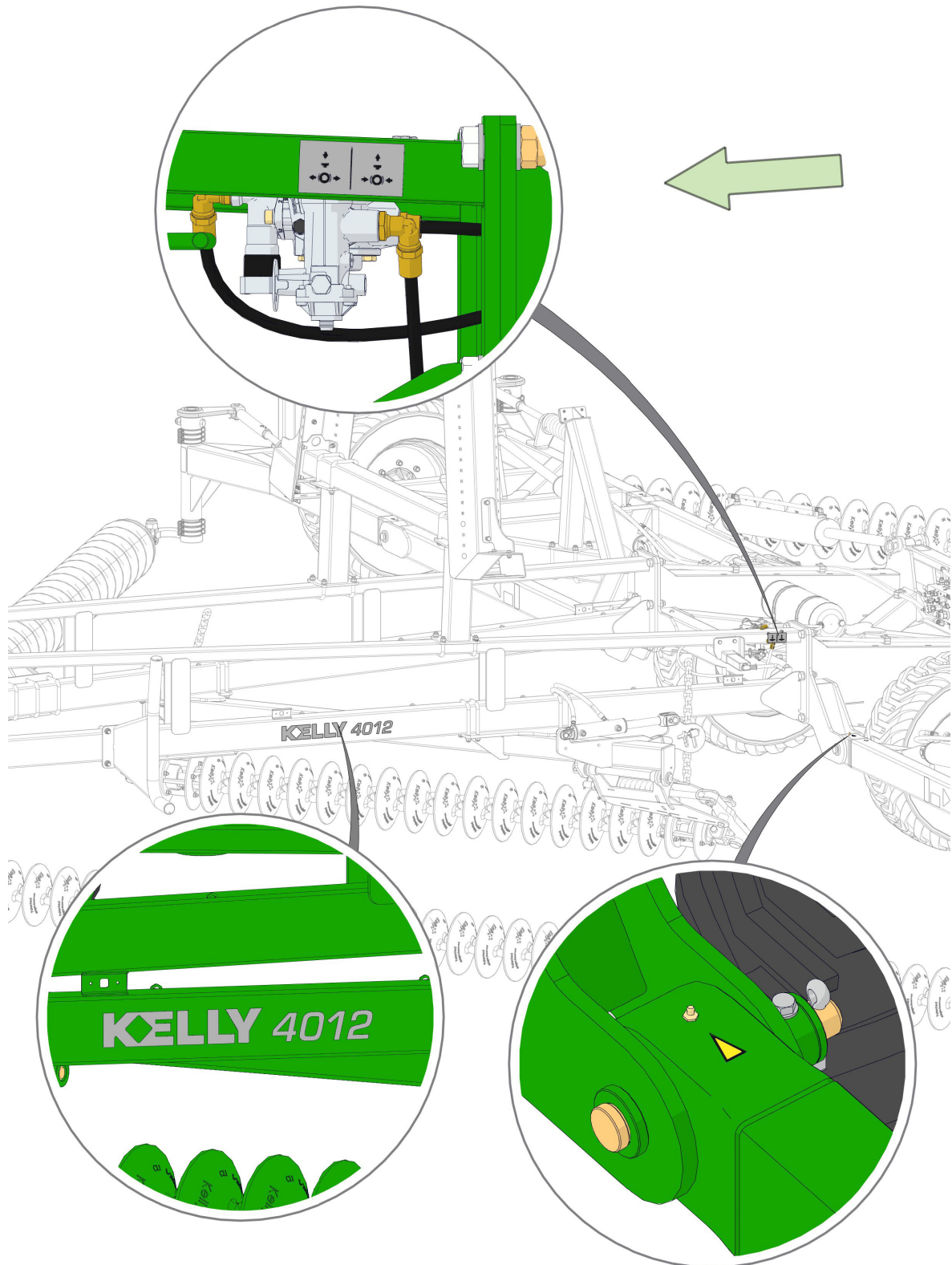

У разі втрати будь-яких сигнальних ярликів негайно припиніть експлуатацію машини й зверніться до місцевого дилера

Розташування окремих попереджувальних табличок

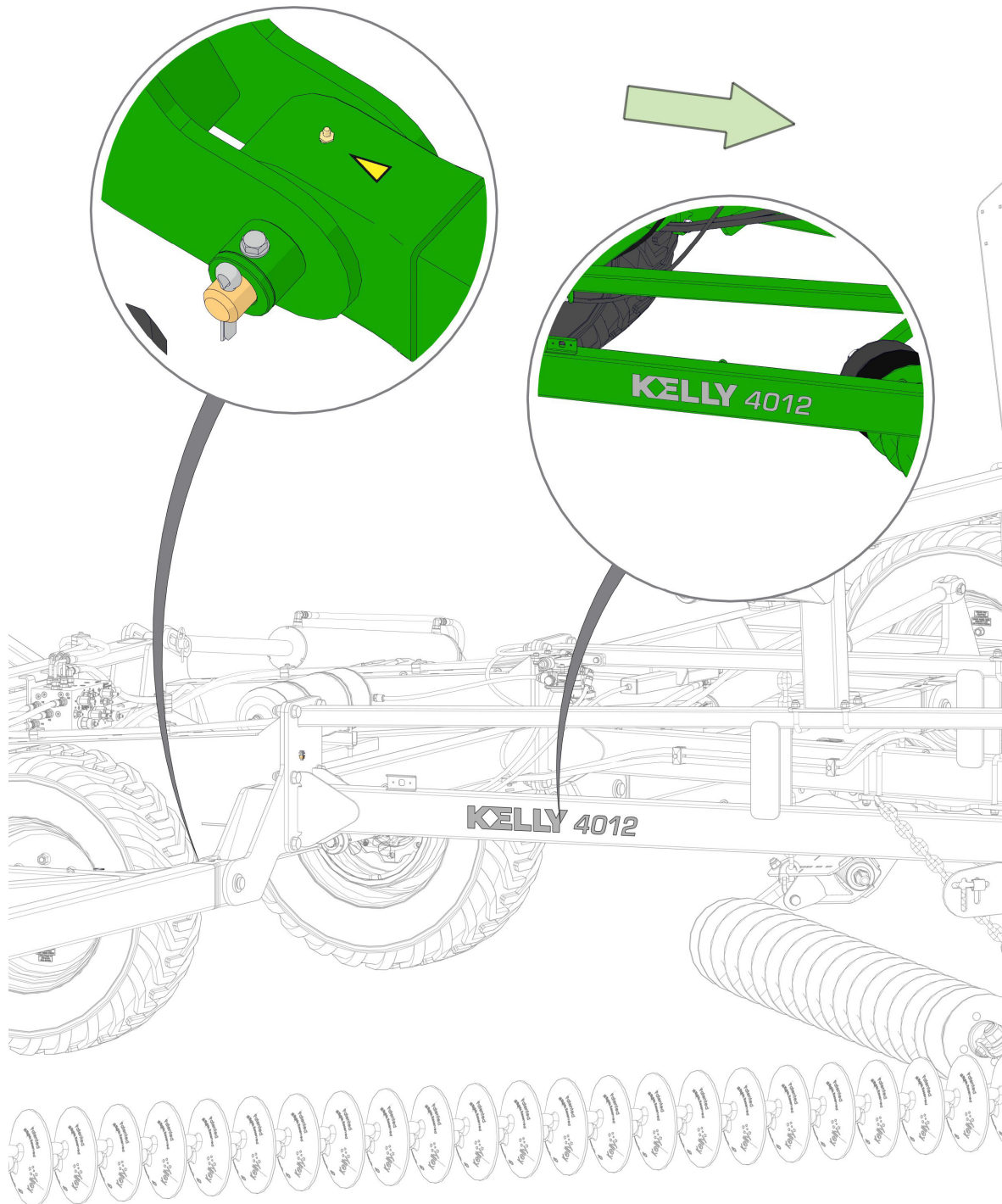

У разі втрати будь-яких сигнальних ярликів негайно припиніть експлуатацію машини й зверніться до місцевого дилера

Розташування окремих попереджувальних табличок

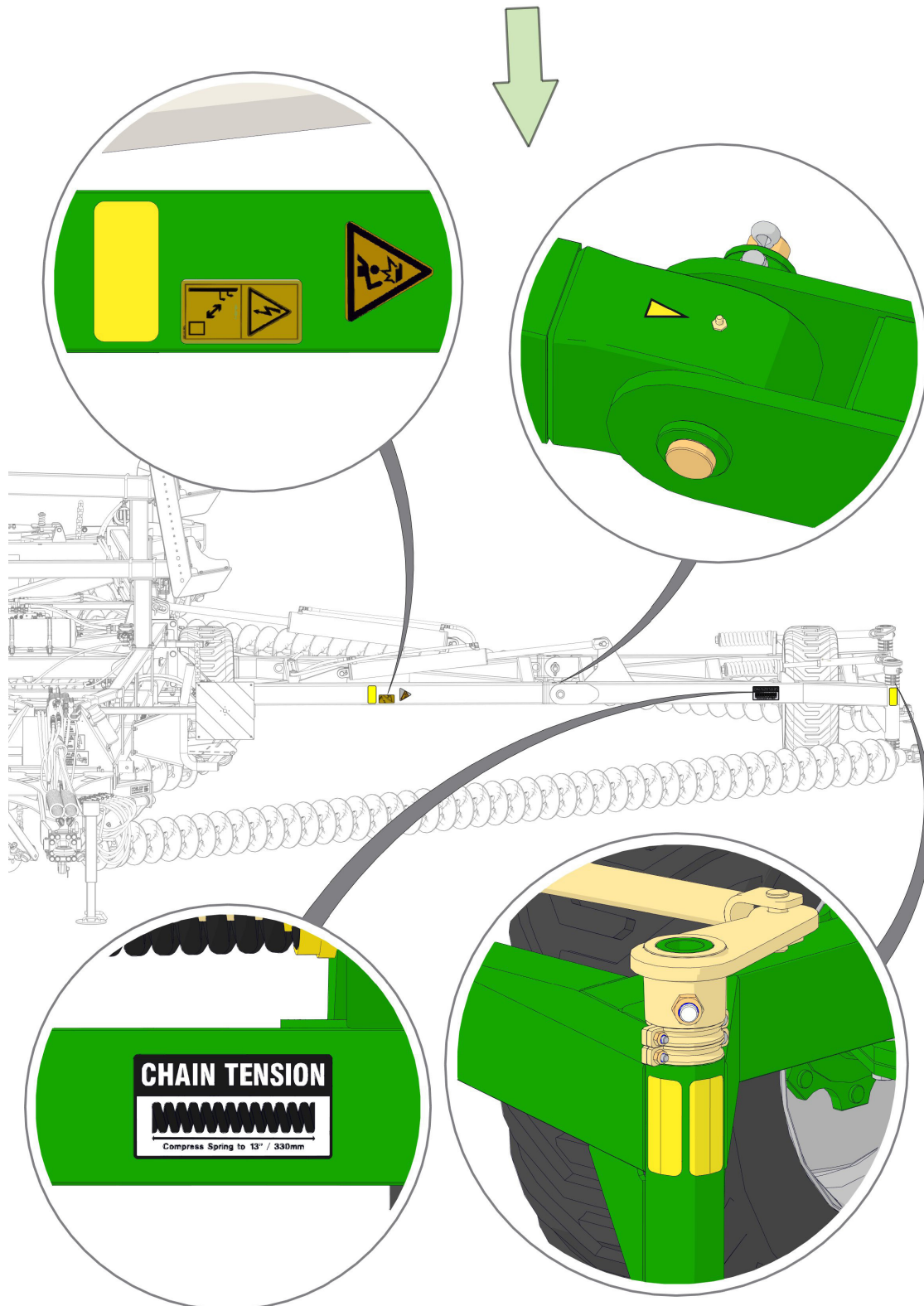

У разі втрати будь-яких сигнальних ярликів негайно припиніть експлуатацію машини й зверніться до місцевого дилера

Розташування окремих попереджувальних табличок

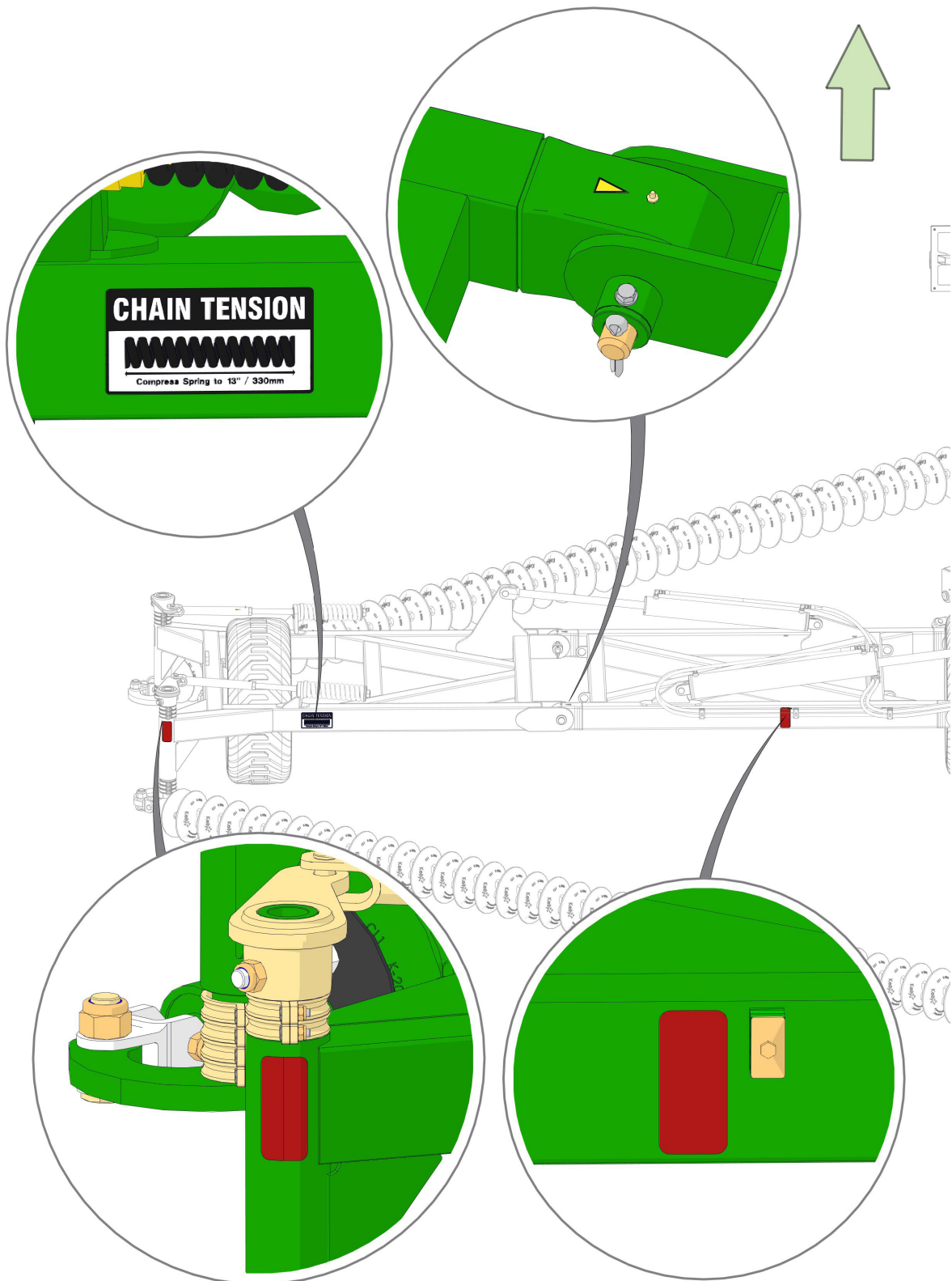

У разі втрати будь-яких сигнальних ярликів негайно припиніть експлуатацію машини й зверніться до місцевого дилера

Розташування окремих попереджувальних табличок

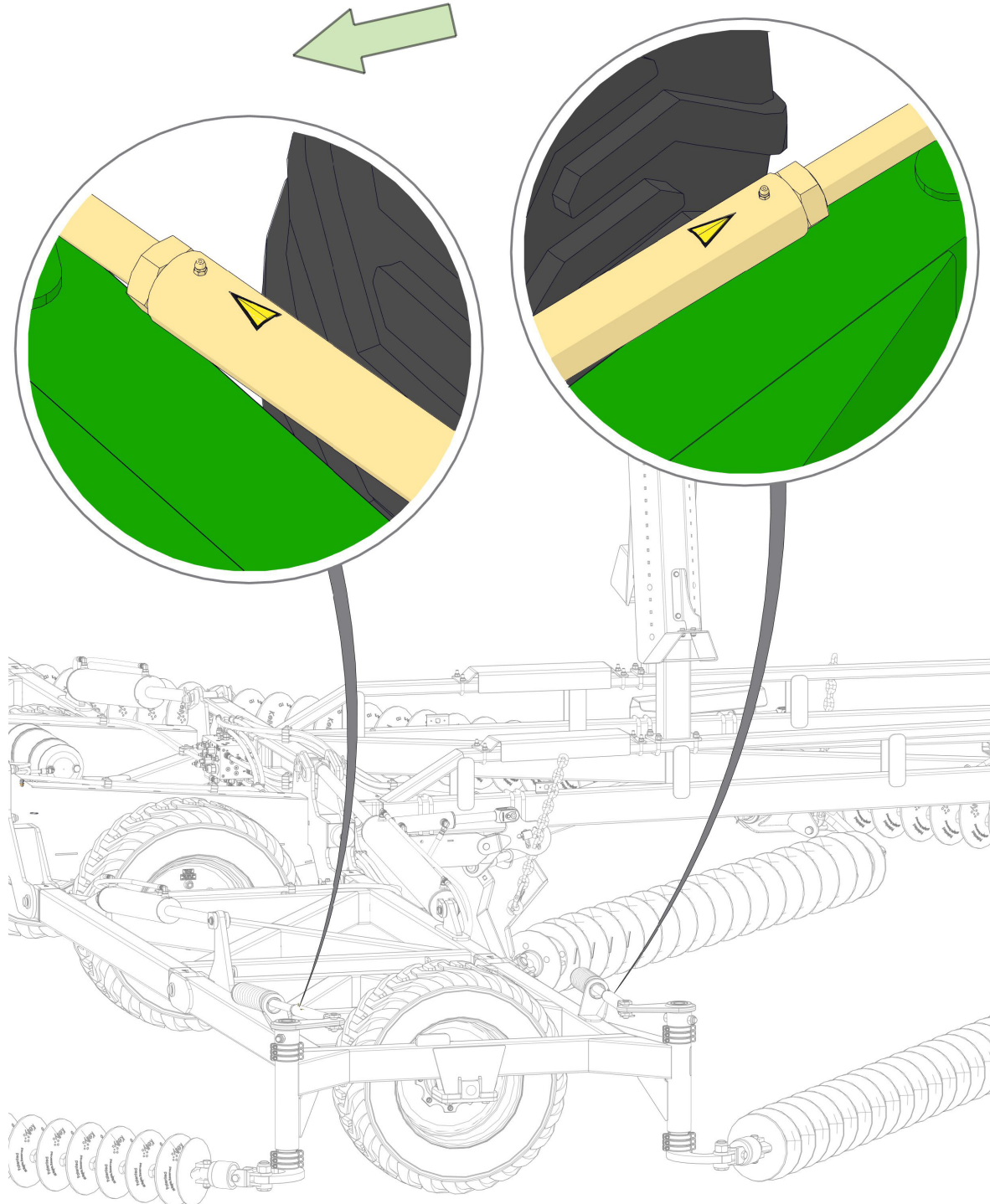

У разі втрати будь-яких сигнальних ярликів негайно припиніть експлуатацію машини й зверніться до місцевого дилера

Розташування окремих попереджувальних табличок

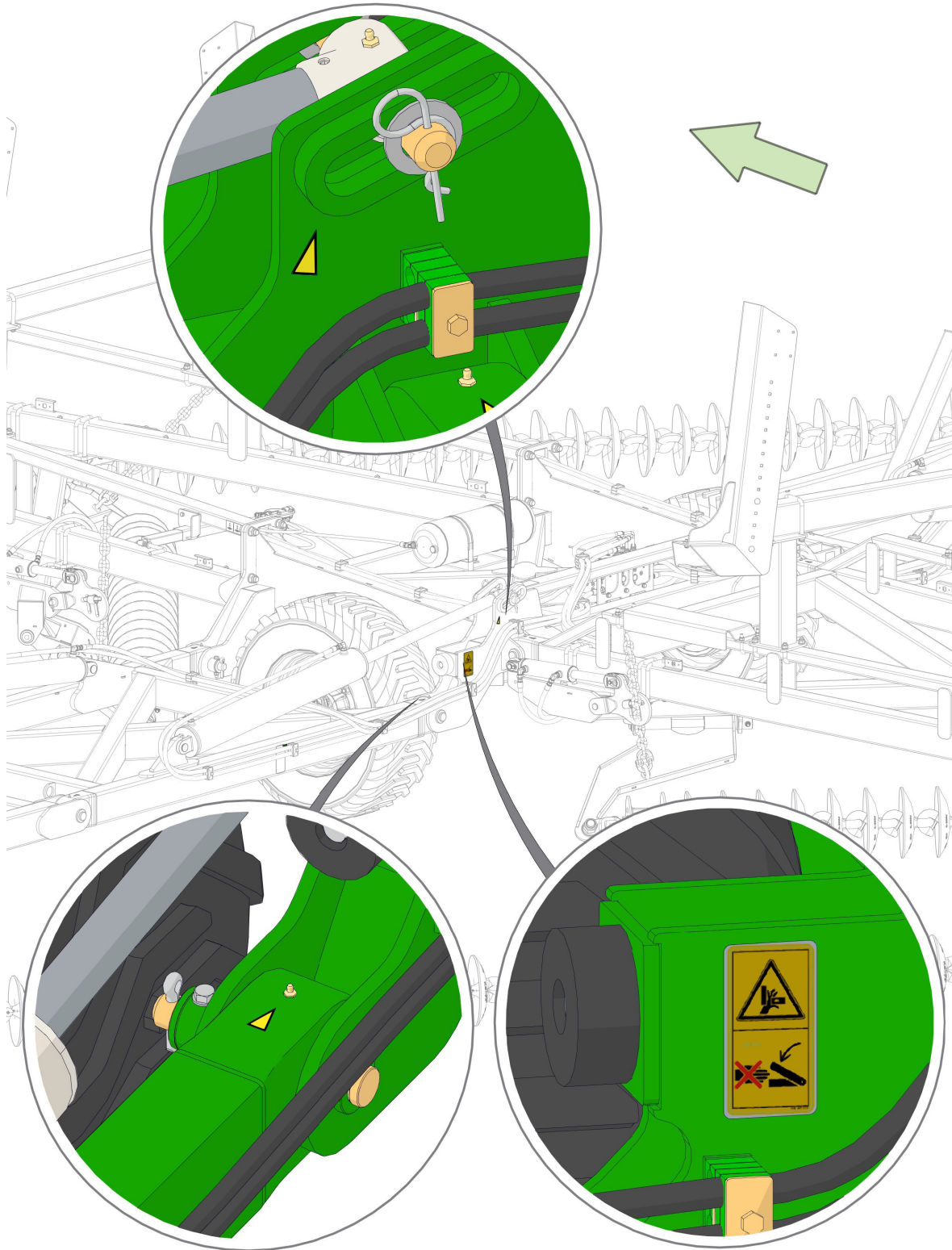

У разі втрати будь-яких сигнальних ярликів негайно припиніть експлуатацію машини й зверніться до місцевого дилера

Розташування окремих попереджувальних табличок

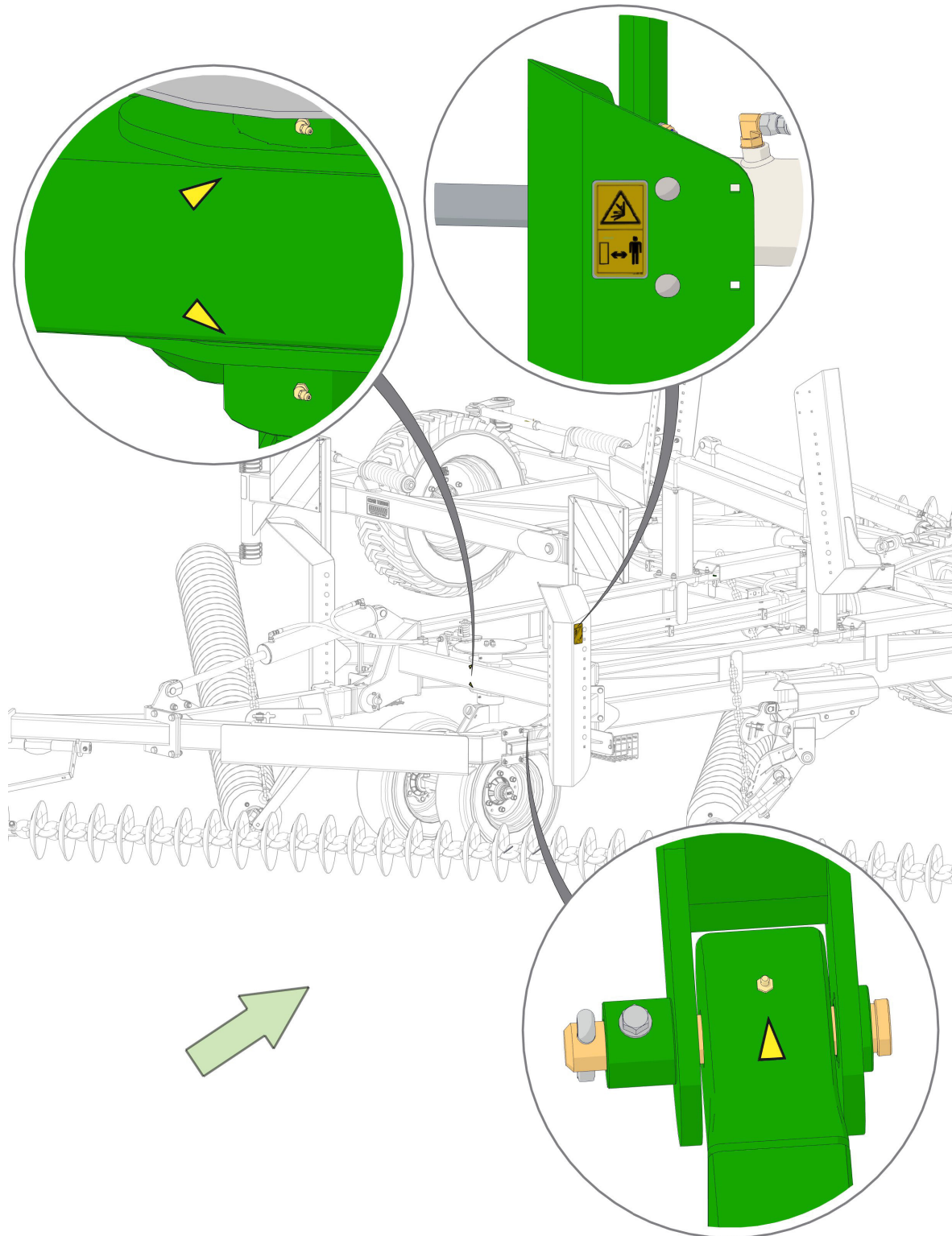

У разі втрати будь-яких сигнальних ярликів негайно припиніть експлуатацію машини й зверніться до місцевого дилера

Розташування окремих попереджувальних табличок

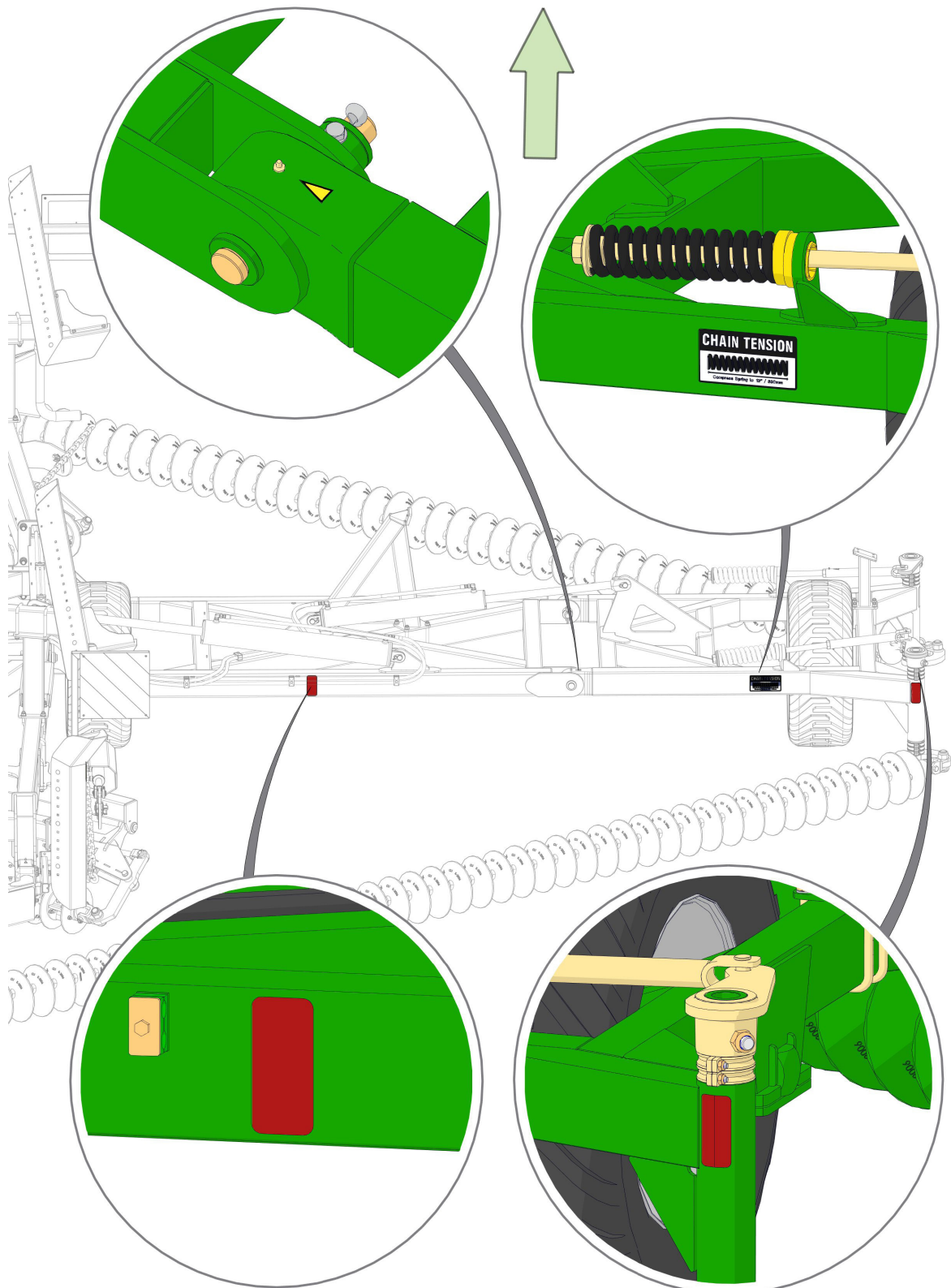

У разі втрати будь-яких сигнальних ярликів негайно припиніть експлуатацію машини й зверніться до місцевого дилера

Розташування окремих попереджувальних табличок

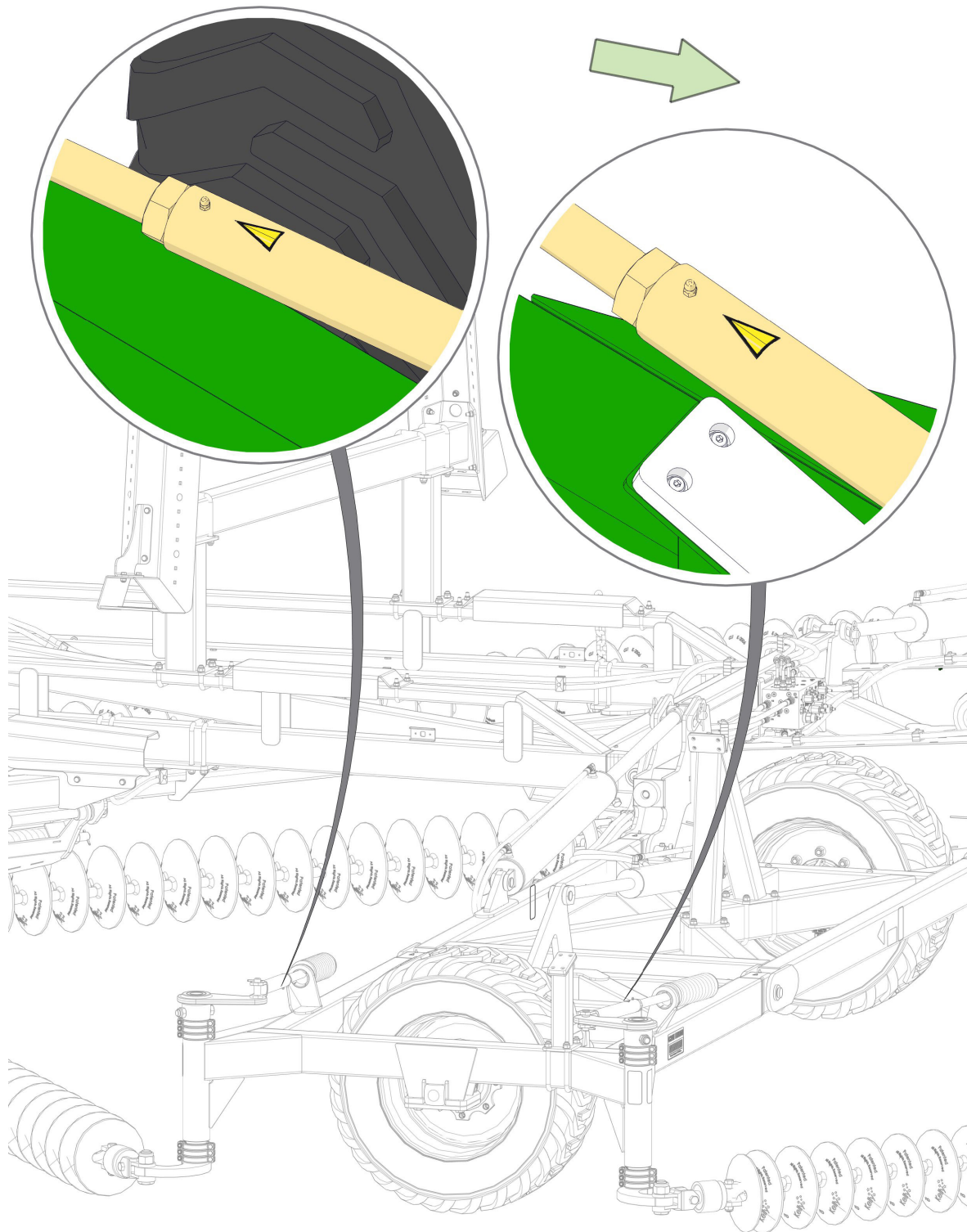

У разі втрати будь-яких сигнальних ярликів негайно припиніть експлуатацію машини й зверніться до місцевого дилера

Розташування окремих попереджувальних табличок



У разі втрати будь-яких сигнальних ярликів негайно припиніть експлуатацію машини й зверніться до місцевого дилера

Розташування окремих попереджувальних табличок

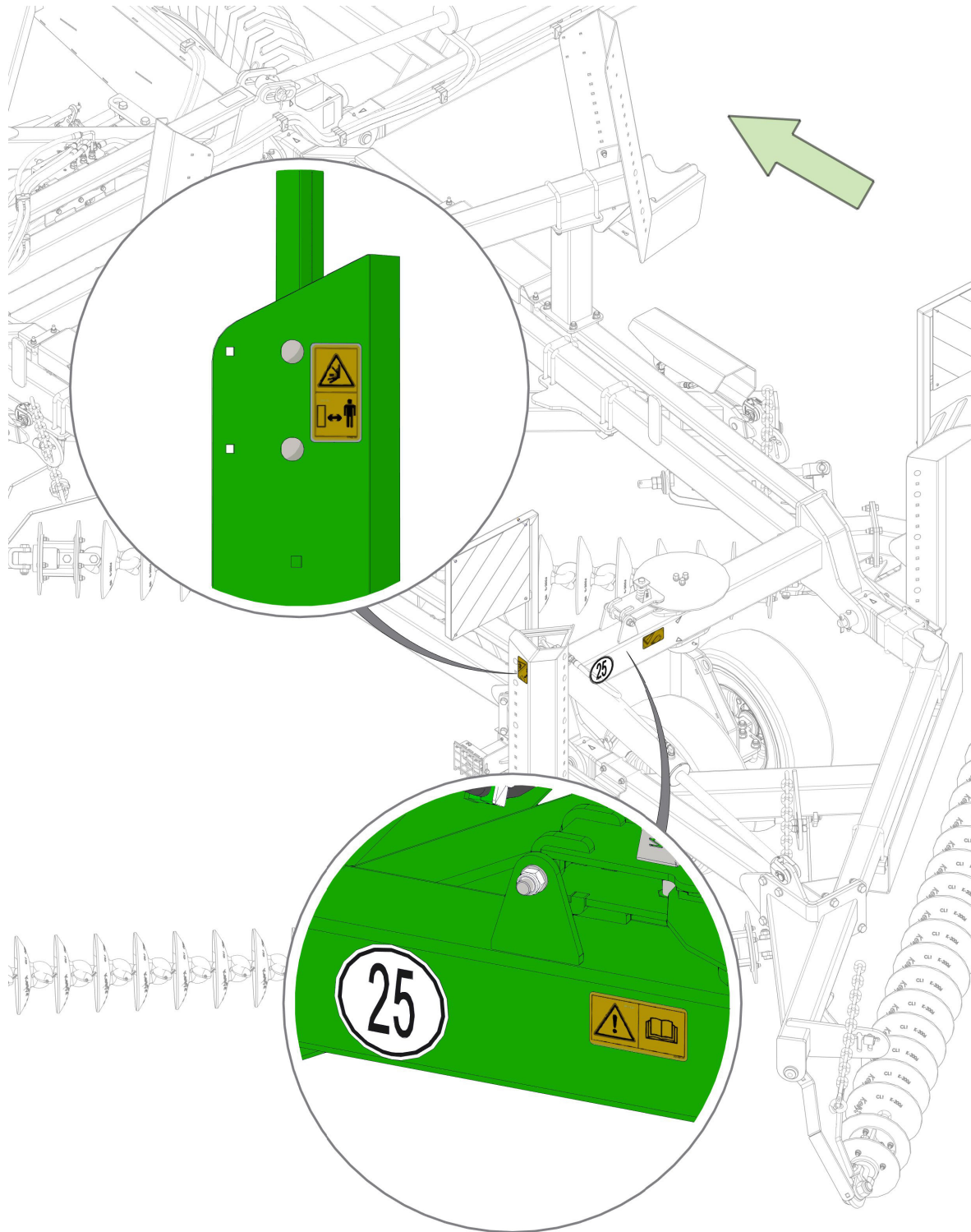

У разі втрати будь-яких сигнальних ярликів негайно припиніть експлуатацію машини й зверніться до місцевого дилера

Розташування окремих попереджувальних табличок

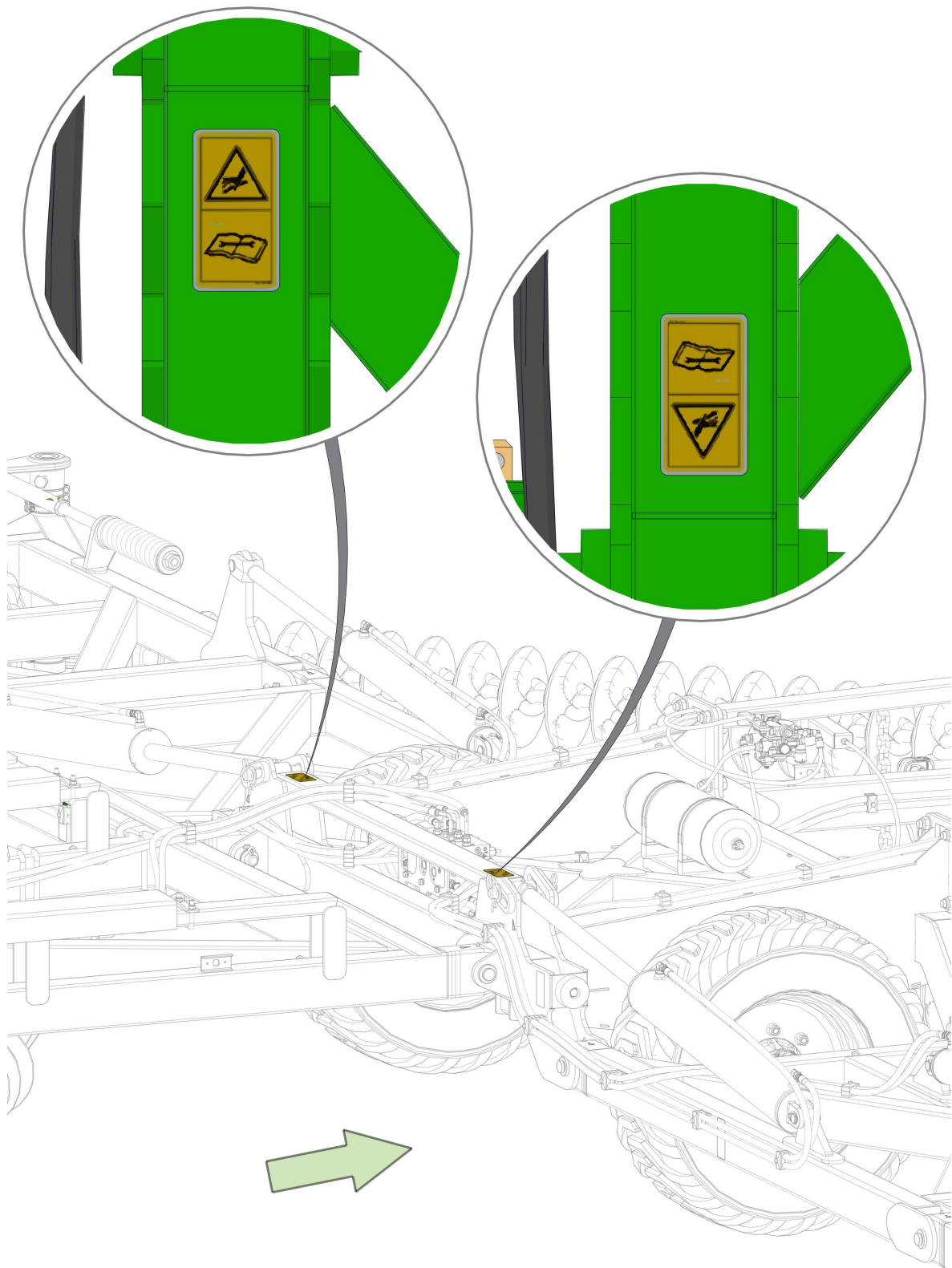

У разі втрати будь-яких сигнальних ярликів негайно припиніть експлуатацію машини й зверніться до місцевого дилера

Розташування окремих попереджувальних табличок

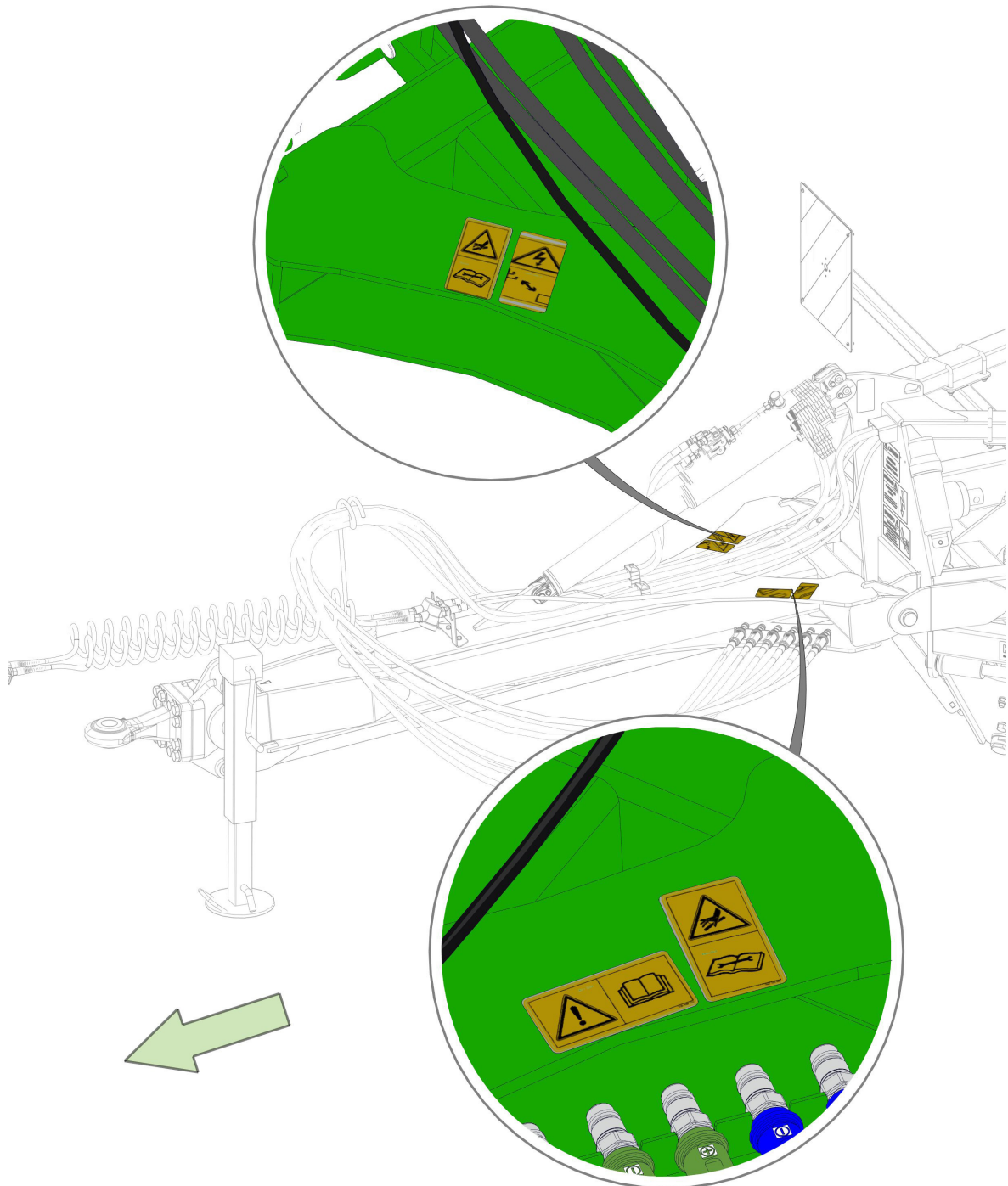

У разі втрати будь-яких сигнальних ярликів негайно припиніть експлуатацію машини й зверніться до місцевого дилера



Розділ 1 - Гарантія

Гарантійне зобов'язання

У разі використання на машині деталей сторонніх виробників, крім компанії Kelly, гарантія буде анульована.

За умови, що дилер переконується в тому, що на момент доставки покупцю машина перебуває в справному робочому стані та відрегульована й налаштована відповідно до інструкцій зі збірки й експлуатації, компанія Kelly надає на свою продукцію гарантію відсутності дефектів, пов'язаних із низькою якістю виготовлення та матеріалів, терміном на 12 (дванадцять) місяців із дати доставки.

Гарантія на відсутність дефектів, пов'язаних із низькою якістю матеріалів і виготовлення ґрунтообробних знарядь, становить 20 000 га. Гарантія на змінні леза дискових ножів поширюється тільки на відсутність дефектів, пов'язаних із низькою якістю матеріалів і виготовлення. На всі інші ґрунтообробні знаряддя надається гарантія на зношення до 20 000 га.

Якщо машина буде зареєстрована впродовж 2 місяців із дати доставки, компанія Kelly пропонує дилеру додаткову гарантію терміном на 12 місяців. Реєстрацію машини може виконати покупець або дилер на вебсайті компанії Kelly чи за допомогою форми гарантійної реєстрації, яка передбачена в посібнику з експлуатації.

Гарантійне зобов'язання компанії Kelly не поширюється на неналежне збирання машини після її передання покупцю, експлуатацію з порушенням установлених режимів, унесення змін у конструкцію, пошкодження під час транспортування, а також на обладнання, технічне обслуговування якого не виконувалося згідно з процедурами компанії Kelly, викладеними в посібнику з експлуатації відповідного обладнання. Недотримання правил технічного обслуговування машини або експлуатація з явним порушенням установлених режимів є підставою для анулювання гарантії.

Усі претензії за гарантією покупець повинен подавати через дилера, який зі свого боку подає взаємне праводомагання до компанії Kelly. Компанія Kelly компенсує дилеру витрати за всіма підтвердженими претензіями. Зі свого боку дилер відшкодує всі витрати покупцеві.

Перед підтвердженням гарантійного випадку компанія Kelly залишає за собою право отримати письмову, фотоабо відеодокументацію, яка підтверджує наявність дефекту або несправності. Усі питання щодо гарантійного обслуговування та запити на підтвердження гарантійних випадків направляйте на адресу warranty@kellytillage.com

Усі роботи, пов'язані з гарантійним ремонтом, обслуговуванням або модифікацією обладнання, повинно виконувати підприємство технічного обслуговування, авторизоване Kelly, і тільки після отримання від компанії Kelly письмового дозволу перед виконанням таких робіт.

Компанія Kelly підготує повідомлення про «Офіційні повернення» будь-яких дефектних деталей, які необхідно повернути за запитом компанії. Невиконання цієї вимоги є підставою для відхилення претензії.

Претензію за гарантією щодо якості роботи або деталей необхідно заповнювати в передбаченій для цього формі претензії, яка представлена на вебсайті компанії Kelly.

Претензії за гарантією необхідно надавати впродовж 30 днів після завершення роботи. Якщо співробітник зі зв'язків із ринком вимагає додаткову інформацію щодо претензії, власник машини повинен упродовж 30 днів надати цю інформацію. У разі недотримання наведених вище інструкцій, компанія має право відхилити претензію за гарантією.

Після передання та підтвердження претензії дилер отримує кошти на свій рахунок.

Для активації гарантії необхідно надати виробнику форму реєстрації машини.

Заповніть форму реєстрації машини в інтернеті
Відвідайте сторінку ресурсів на нашому сайті

Зареєструйтеся впродовж 2 місяців із моменту придбання машини й отримайте додаткову гарантію на **12 місяців**. Просто поверніть заповнену форму електронною чи звичайною поштою або заповніть форму в інтернеті, щоб відповідати необхідним критеріям.

Покупець/власник

Назва/ПІБ:

Адреса:

Адреса ел. пошти:

Контактний телефон:

Вид діяльності:

Відомості про придбання

Дата придбання:

Місце придбання:

Модель придбаної машини:

Серійний номер:

Що привернуло вашу увагу до продукції Kelly?

Виїзд у поле

Сім'я

Журнал/газета:

Дилер

Вебсайт

Презентація:

Друг/сусід

Радіо

Джерело інформації:

Оцініть за шкалою від 1 до 10 (10 — найвищий бал), наскільки ймовірно, що ви порекомендуєте нашу компанію друзям і родині?

1	2	3	4	5	6	7	8	9	10
---	---	---	---	---	---	---	---	---	----

Якщо ви поставили 8 або менше балів, що, на вашу думку, ми повинні зробити, щоб отримати 10 балів?

Якщо ви поставили 9 або більше балів, розкажіть, чому ви дали нам такий бал?

Задоволеність дилером/агентом:

Чи задоволені ви доставкою машини?

Yes No

Чи володіли агенти інформацією щодо продукту?

Yes No

Чи порекомендуєте ви цього агента іншим фермерам?

Yes No

Поверніть заповнену форму на адресу:

надіслати на адресу: PO Box 100, Booleroo
Centre SA 5482 Australia

Електронною поштою на адресу: sales@kellytillage.com

АБО заповніть форму реєстрації машини в інтернеті:

Відвідайте сторінку ресурсів на нашому сайті

Розділ 2 - Експлуатація машини

Перед початком експлуатації

- Уважно прочитайте цей посібник і засвойте викладений матеріал.
- Забороняється носити вільний одяг, який може чіплятися за рухомі частини.
- Завжди вдягайте захисний одяг і використовуйте спеціальне взуття.
- Переконайтеся, що всередині обладнання або на ньому немає інструментів.
- Забороняється використовувати машину, доки ви не переконаєтеся, що в зоні навколо неї немає сторонніх осіб.
- Якщо машина використовується в сухій зоні або на ділянці, де є горючі матеріали, слід ужити всіх необхідних заходів для запобігання виникненню пожежі та забезпечити наявність належних засобів для її гасіння.
- Перед використанням машини уважно ознайомтеся з правилами експлуатації та ознайомте з ними інших операторів.

Регламент перевірки перед початком експлуатації

1. Усі колісні гайки, болти й інші гайки затягнуті з належним моментом
2. Шплінти розташовані на своїх місцях у зашплінтованому стані
3. Наліпки й попереджувальні знаки розташовані в належних місцях
4. Фітинги гідравлічної системи належним чином затягнуті й герметичні
5. Ланцюги відрегульовані таким чином, що всі пружини стиснуті до 330 мм
6. Складіть машину так, щоб ланцюги ввійшли в зачеплення з транспортними опорами
7. Переконайтеся, що swivel units не заїдають і безперешкодно обертаються

Налаштування машини перед початком експлуатації

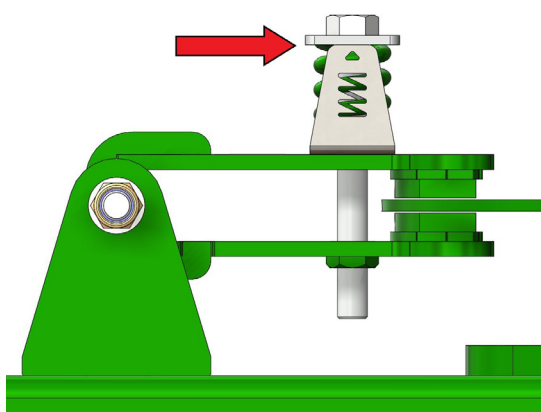

Стисніть пружину супорта гальма до висоти індикатора, як показано на ілюстрації. Виконайте необхідне регулювання згідно зі станом ґрунту.

(Зазвичай немає необхідності постійно регулювати натяжіння пружини. Найбільш практичним варіантом є налаштування натяжіння на середнє значення, яке підходить для руху як по землі, так і дорогою. Якщо під час руху дорогою відчувається коливання поворотних коліс, рекомендуємо виконати додаткове регулювання.)

Стоянкове гальмо

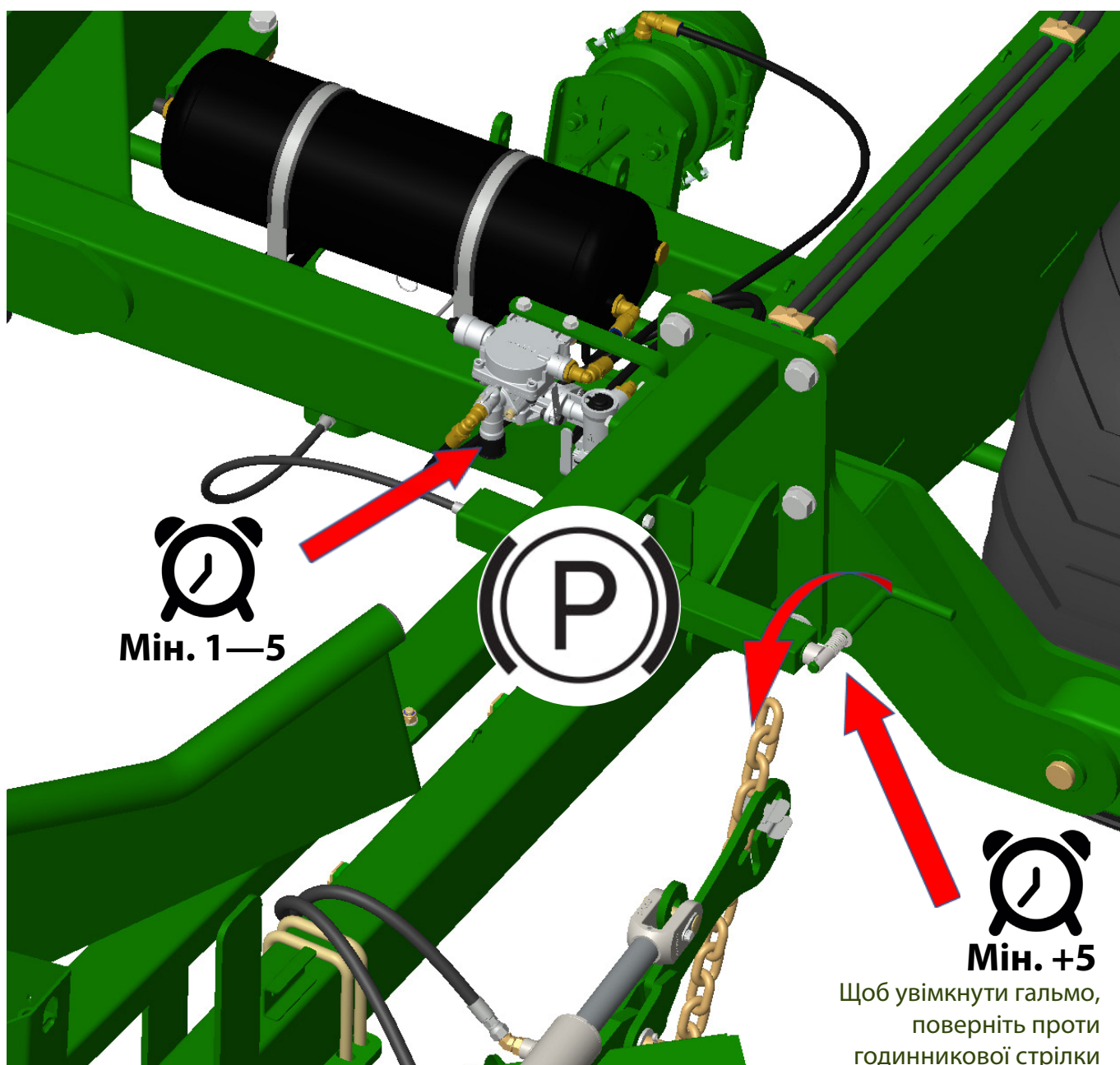

Регулювання гальм

Повне навантаження для налаштування конфігурації ланцюга (переднього/заднього)
(CL1/CL1, CL1/W36, CL1/SD49 SD49/SD49)

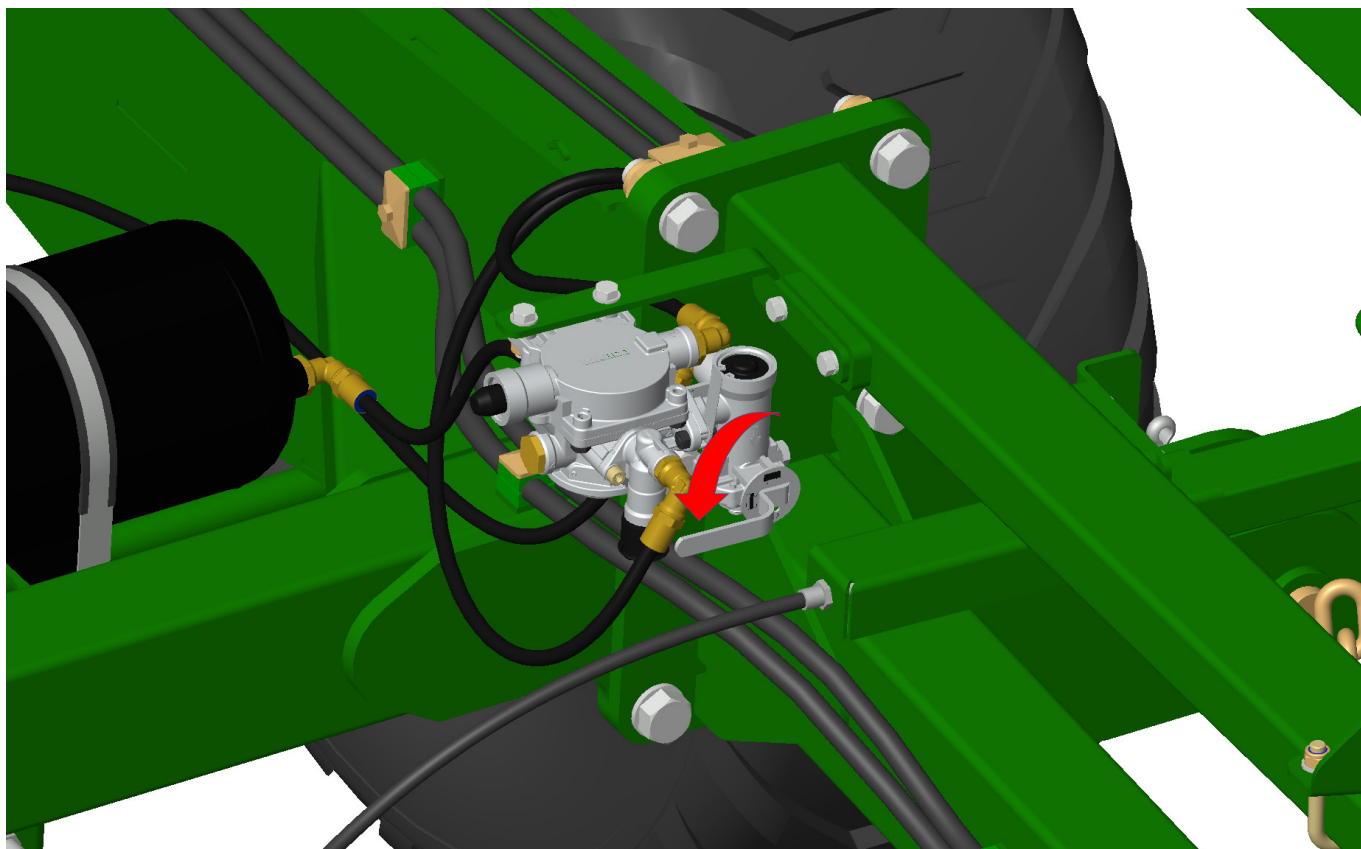

Половинне навантаження для налаштування конфігурації ланцюга (переднього/заднього)
(W36/W36, Prickle Chain/ Prickle Chain)

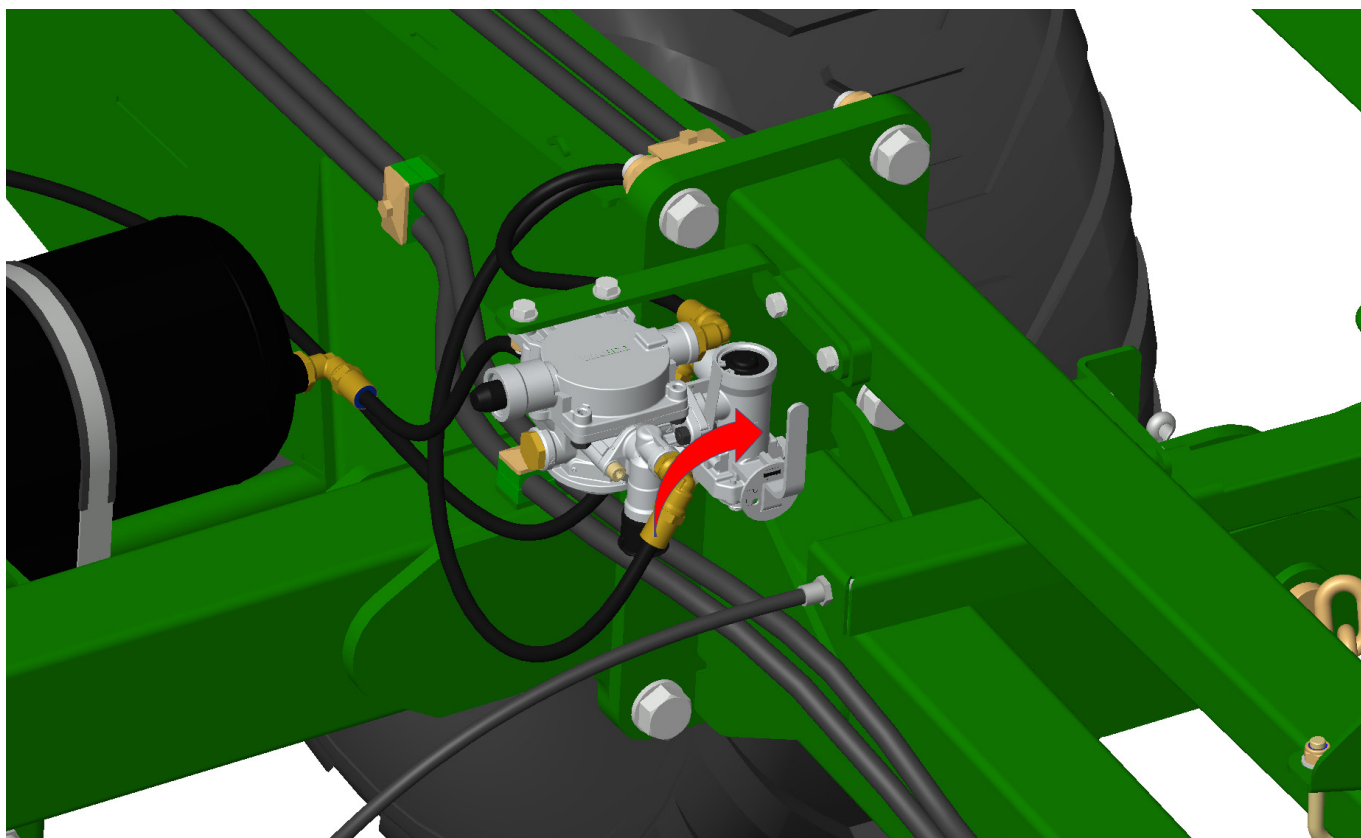

Основи експлуатації Важливі місця

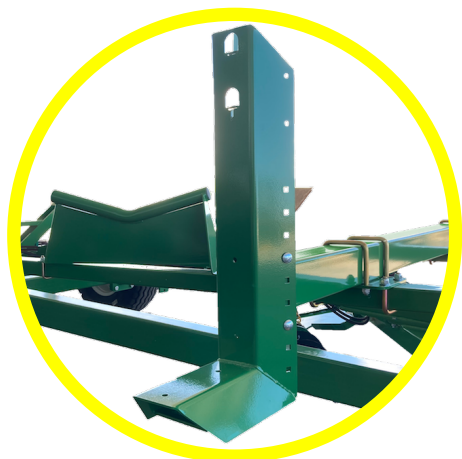

Тримачі ланцюга
/ транспортні опори



Ланцюги регулювання висоти та
пластини з прорізами

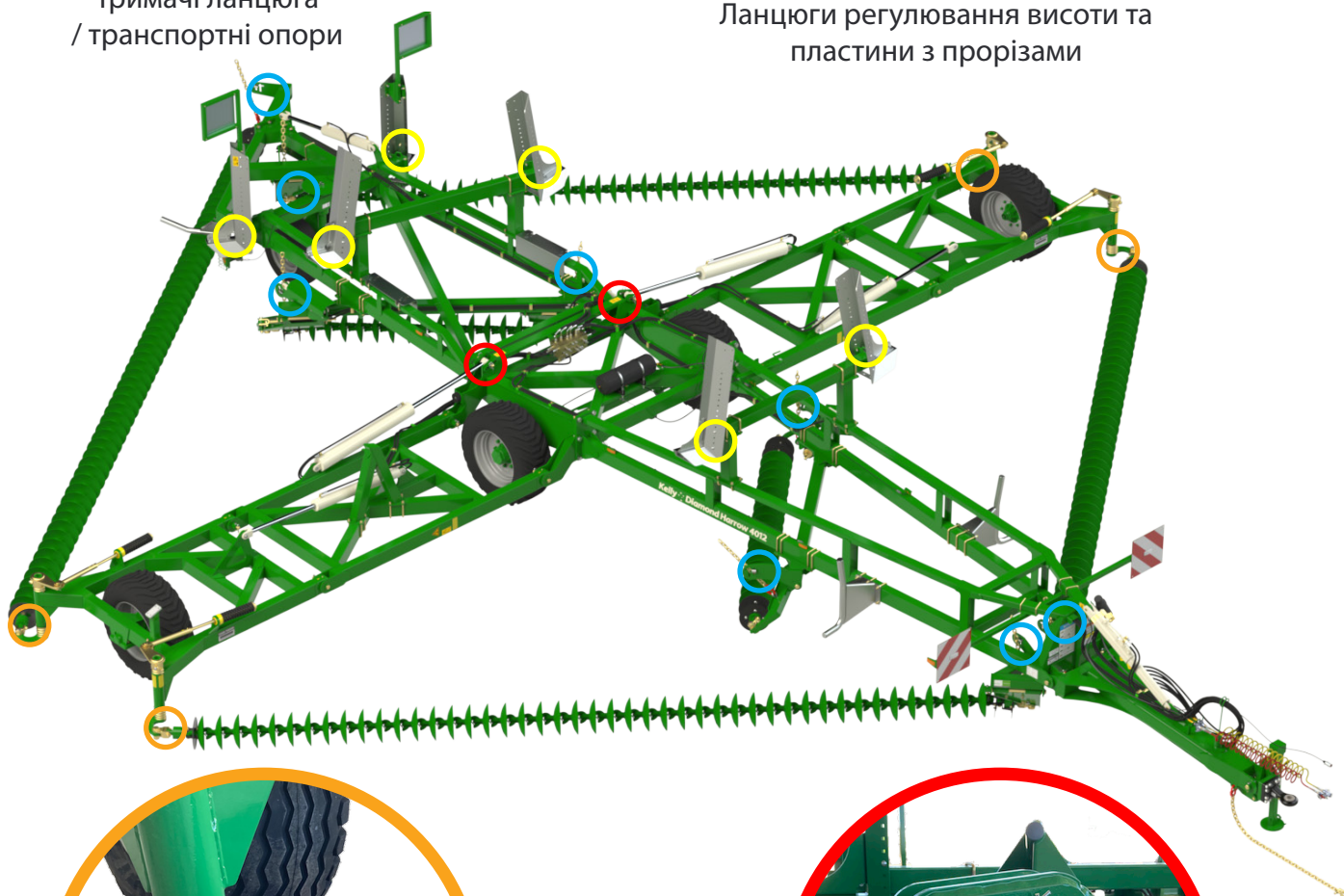

Вертілюжний
(шарнірний) болт



Пальці гідравлічного циліндра
центральної рами

Розкладання

Розкладання

1. Зніміть транспортний запобіжний упор зі штока циліндра drawbar. Після цього покладіть його в тримач, розташований на передній A Frame.

Переконайтеся, що передні обмежувачі глибини циліндра повністю ввійшли в зачеплення зі штоком циліндра.

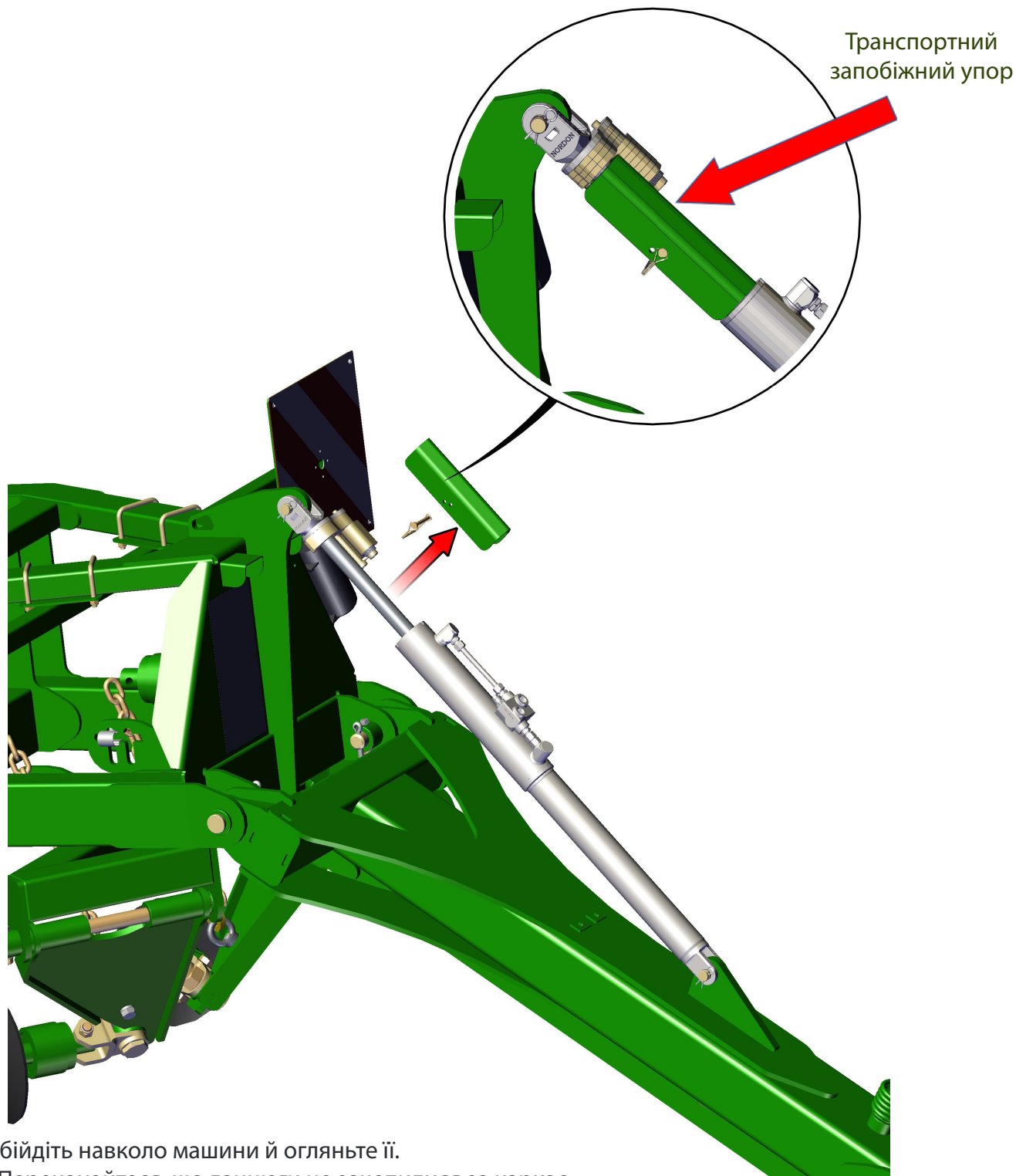

2. Обійдіть навколо машини й огляньте її.
 - А. Переконайтеся, що ланцюги не зачепилися за каркас.
 - Б. Переконайтеся, що вертлюжні болти на кінці кожного ланцюга розташовані на належних місцях і не пошкоджені.
 - С. Переконайтеся, що ланцюг регулювання висоти не випав із пластини з прорізами під час транспортування.

Розкладання

3. Виконайте кроки 4—6, зазначені на ярлику з інформацією про складання/розкладання.
А. Опустіть передню A Frame на робочу висоту.

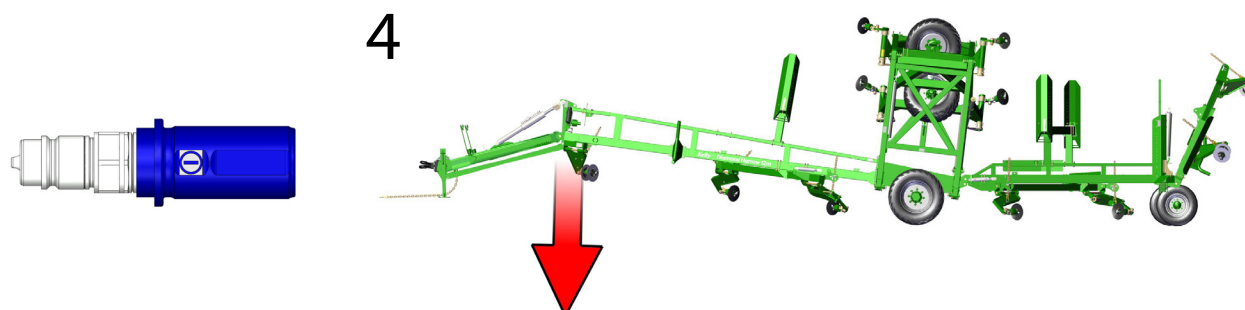

- Б. Розкладайте крила, утримуючи гідравлічний важіль, поки пальці гідравлічного циліндра центральної рами не опиняться в центрі своїх прорізів.

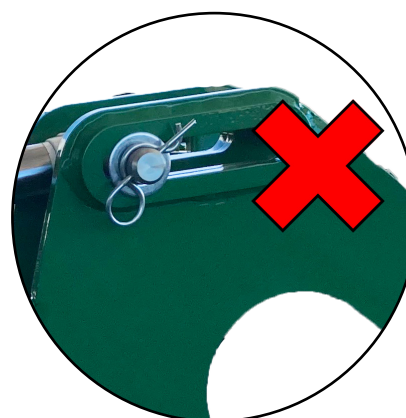
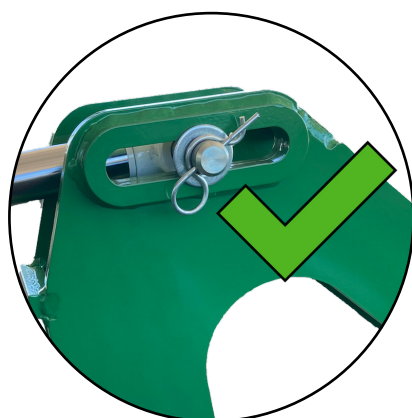
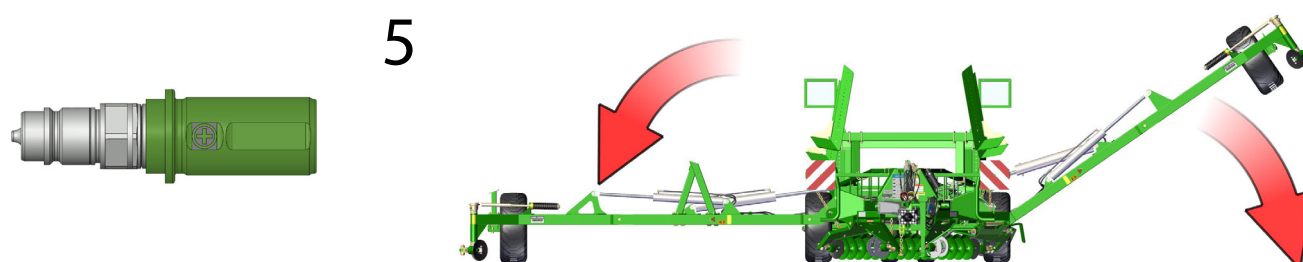

Розкладання

С. Опускайте rear tail, утримуючи гідравлічний важіль, поки хвостова частина й модулі повністю не опустяться в робоче положення, а циліндри зменшення натяжіння крила не будуть повністю втягнуті, натягуючи ланцюг.

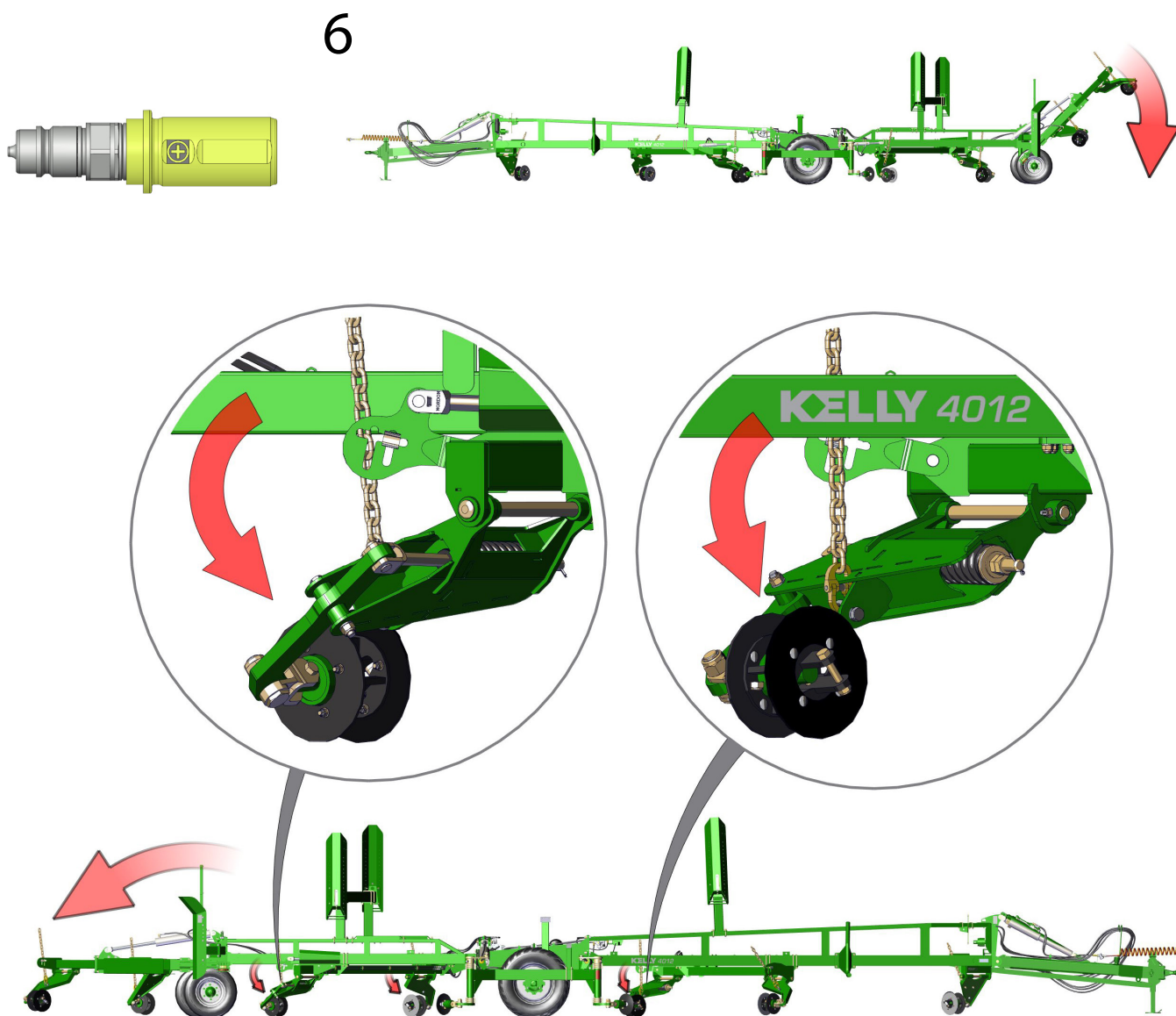

4. Обійдіть навколо машини й переконайтеся, що всі ланки ланцюга розташовані рівно, а робоча висота всіх шарнірів відповідає польовим умовам. У разі необхідності відрегулюйте. Інформацію щодо регулювання висоти ланцюга див. на стор. 53.
5. Установіть усі ланцюги в робоче положення. У разі необхідності можна підняти передню A Frame і drawbar на висоту транспортування. У такий спосіб можна підняти передні ланцюги з поверхні землі та зменшити навантаження на трактор. Як тільки машина досягне швидкості роботи, опустіть передню A Frame.

Розкладання

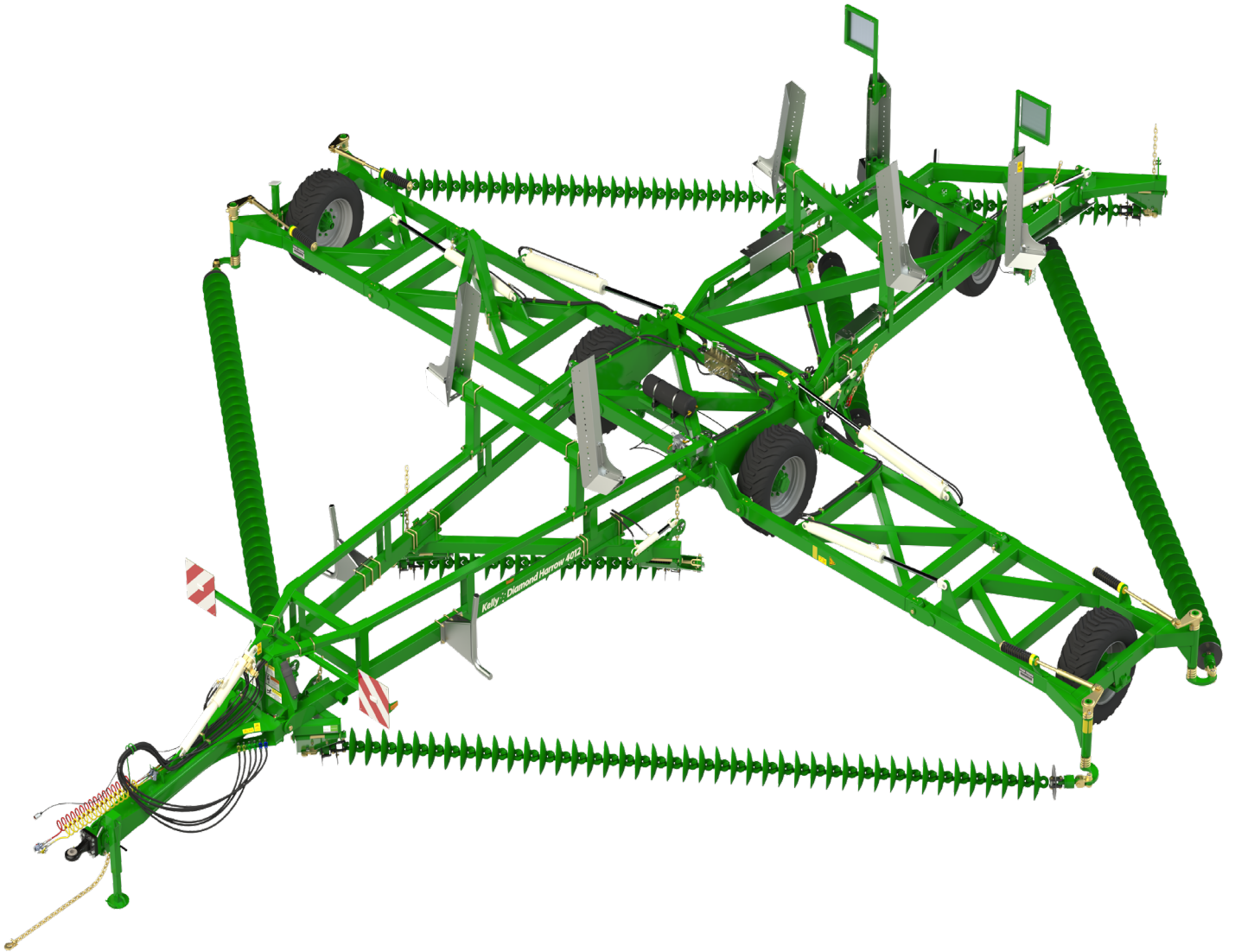

Складання:**Складання:**

1. Виконайте кроки 1—3, зазначені на ярлику з інформацією про складання/розкладання.
 - А. Опустіть передню A Frame на робочу висоту. Важливо переконаватися, що всі ланцюги розташовані належним чином на своїх транспортних опорах.
 - Б. Піднімайте rear tail й модулі, утримуючи гідравлічний важіль, поки вони повністю не зупиняться.

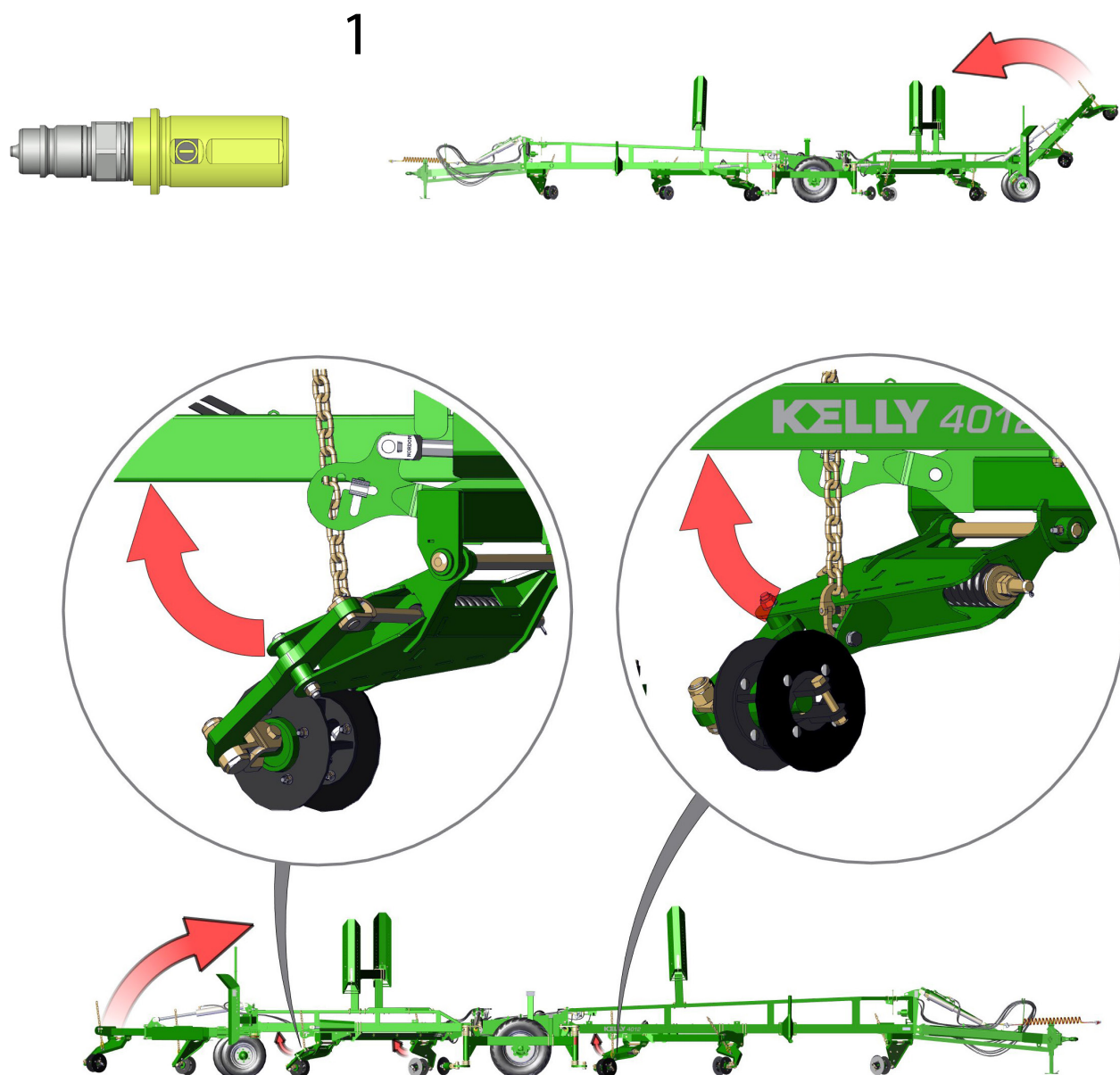

Складання

С. Складіть крила. Вони повинні рухатися таким чином:

- основні центральні циліндри втягуються (один чи обидва), поки крила не стануть у вертикальне положення;
- складається спочатку зовнішнє крило ліворуч, потім зовнішнє крило праворуч.

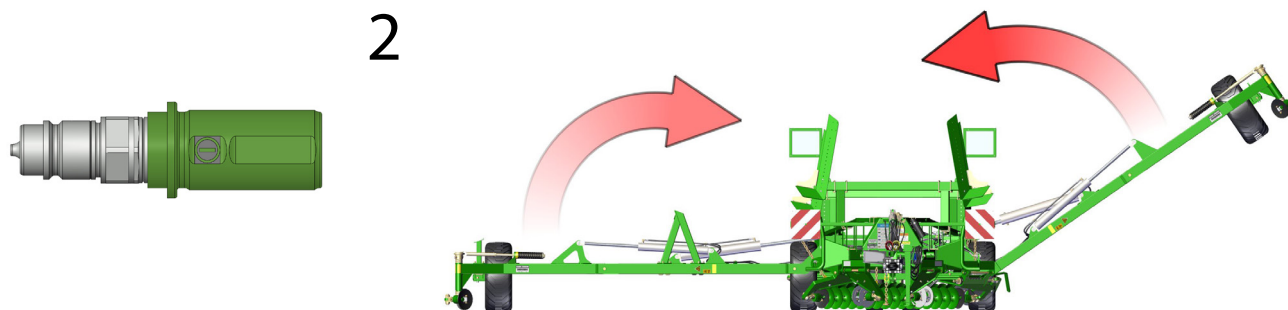

Г. Підійміть передню A Frame на транспортувальну висоту.

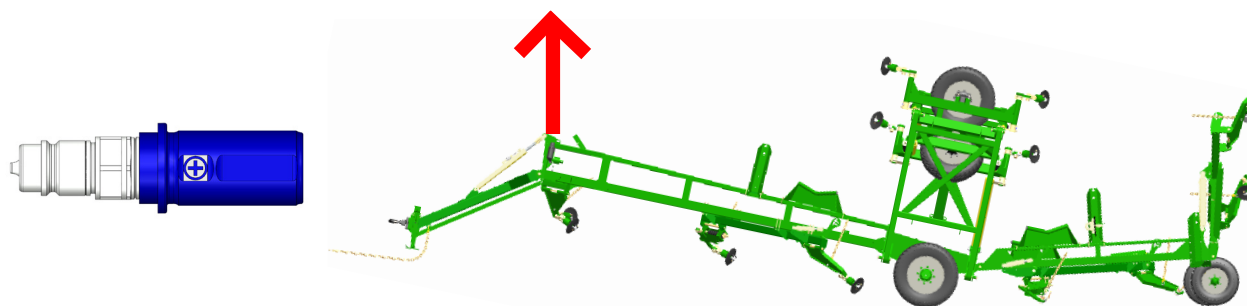

2. Обійдіть навколо машини й переконайтеся, що всі ланцюги розташовані належним чином на своїх транспортних опорах.
3. Установіть транспортний запобіжний упор на шток циліндра drawbar.

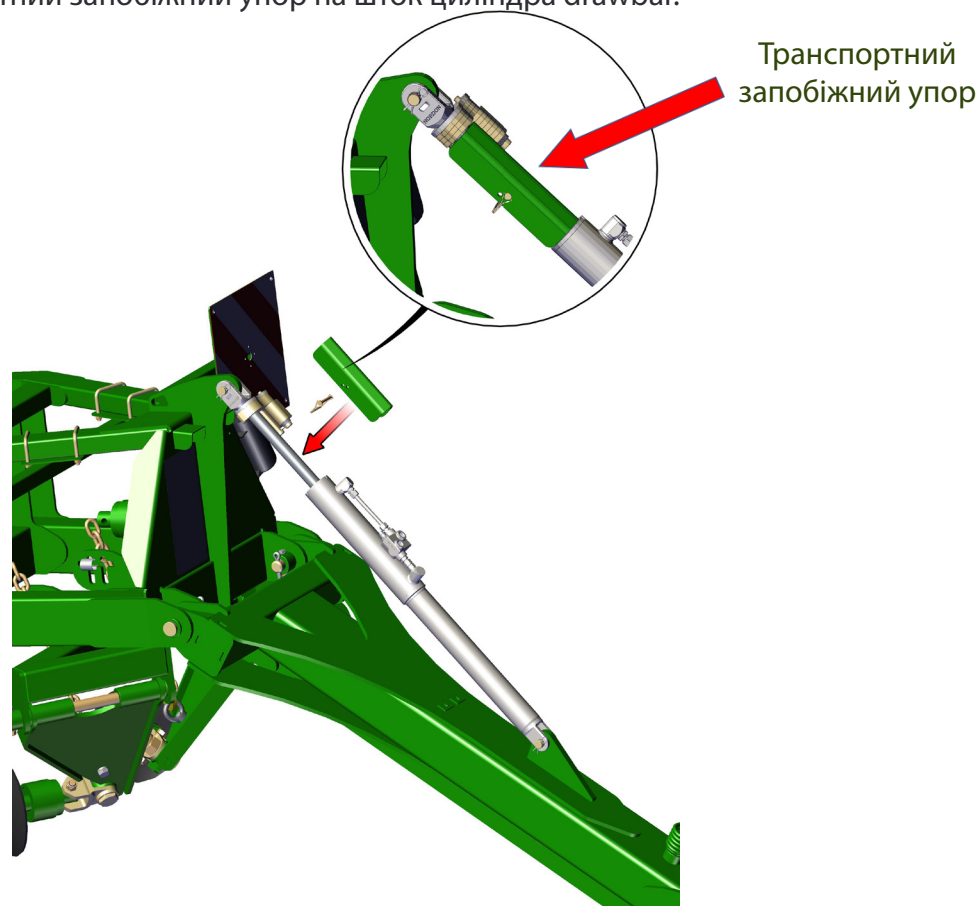

Складання

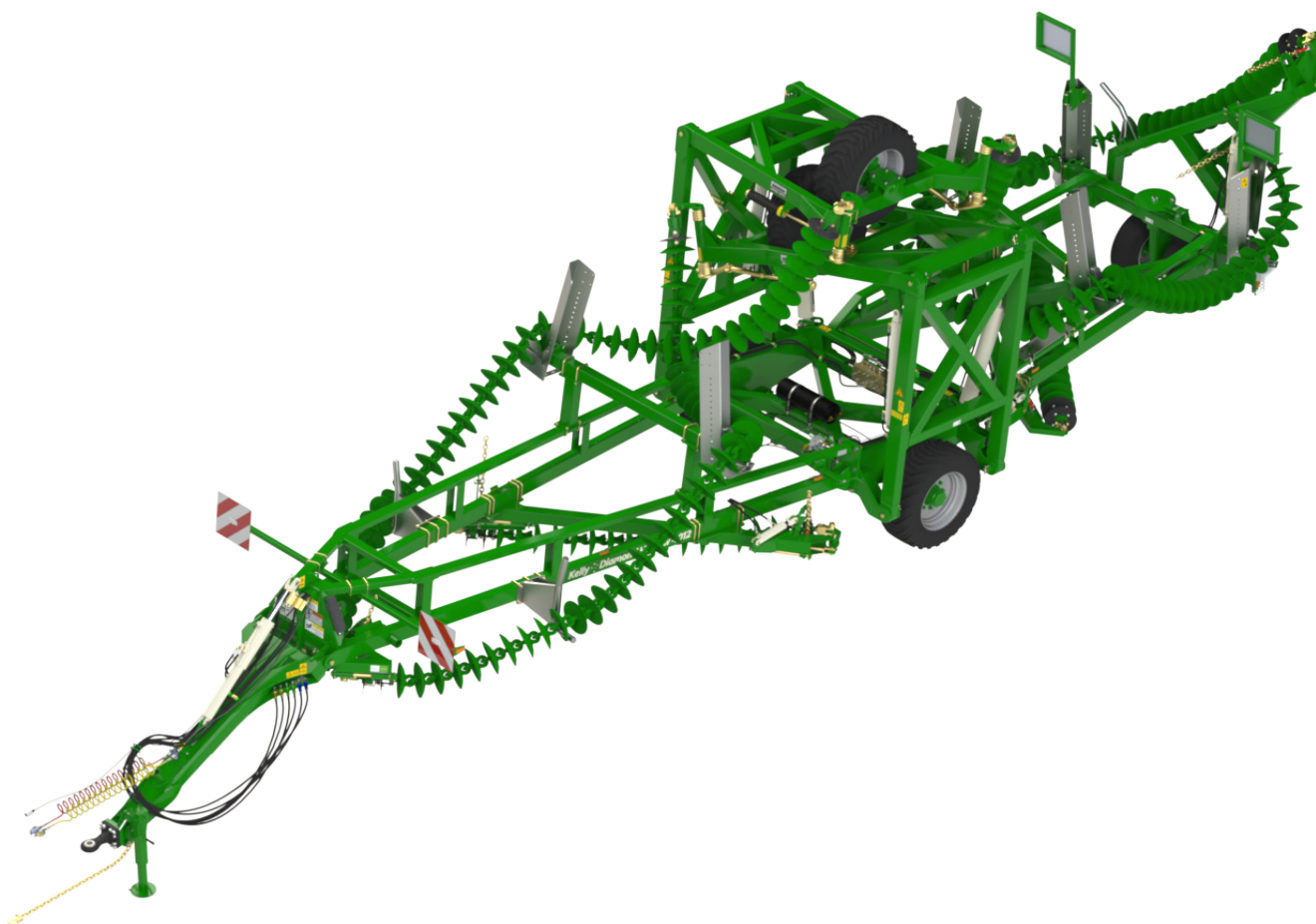

Не намагайтеся скласти машину в положення для транспортування, якщо ланцюг забитий бур'янами або брудом. Додаткове навантаження може призвести до пошкодження гідравлічних вузлів або рами.



Розділ 3 - Експлуатація та належне регулювання ланцюга

Важливість належного натягнення ланцюга

Вимоги до експлуатації

Натягнення ланцюга вкрай важливе для формування гладкого й рівного насінневого ложа. Правильні операції з натягнення, моніторингу й обслуговування ланцюга дозволяють отримати потрібні результати. Неправильне натягнення ланцюга може призвести:

- до різних результатів роботи по ширині обробки машини;
- нерівномірного знищення бур'янів;
- незадовільного закладання;
- неефективного вирівнювання;
- пришвидшеного або передчасного зношування ланки ланцюга (на цей випадок не поширюється гарантія);
- відсутності зачеплення ланцюгів із транспортними фіксаторами в складеному стані;
- пошкоджень машини під час складання або розкладання;
- утворення нерівної поверхні поля з гребенями й борознами.

Такої проблеми не виникне, якщо машина відрегульована в належний спосіб.

Натяжіння ланцюга. Модулі

1. Відпустіть стопорну гайку на натяжному стрижні модуля.
2. Щоб забезпечити належне натяжіння ланцюга, закручіть регулювальні гайки за годинниковою стрілкою, поки зовнішня поверхня пружинної шайби не стане на одному рівні з корпусом пристрою натяжіння. Довжина пружини становить 330 мм.
3. Якщо помітно понад 150 мм різьби натяжного пристрою, зніміть одну ланку з комплекту ланцюга для забезпечення належного натяжіння ланцюга.
4. Повторно затягніть стопорну гайку.

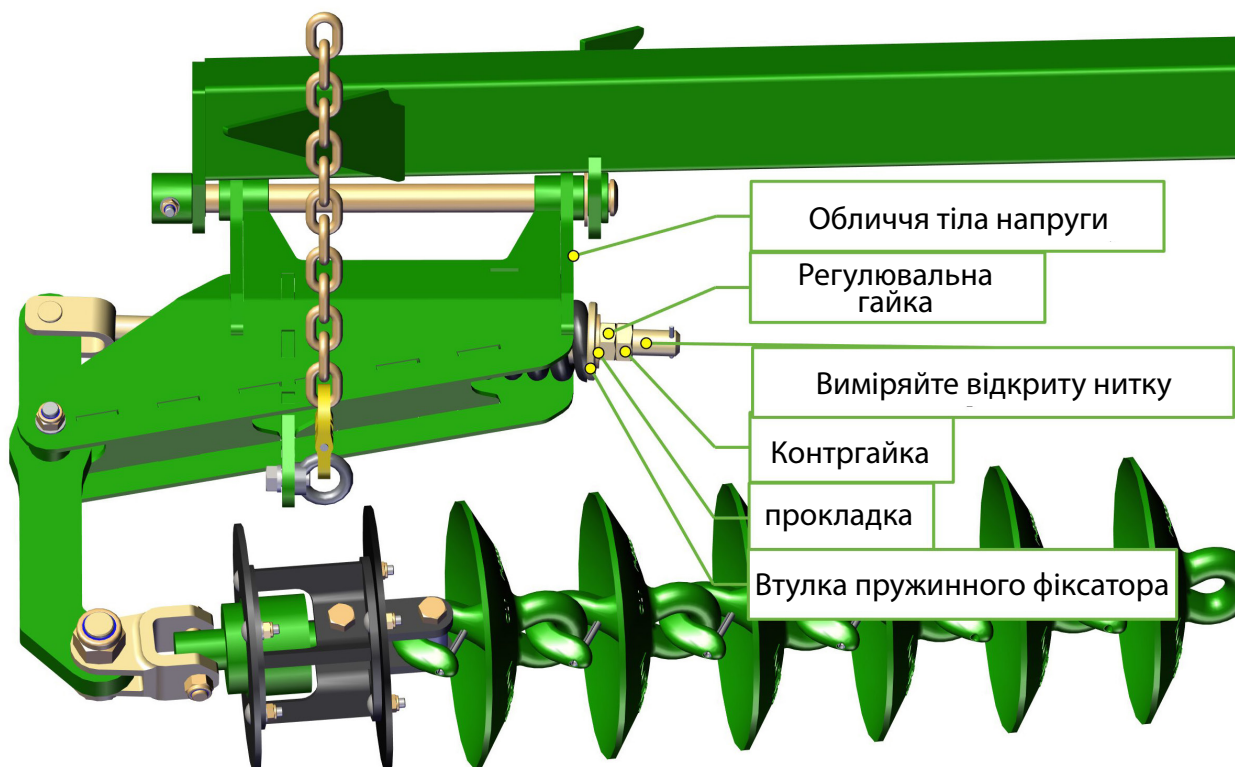

Натяжіння ланцюга. Модулі

1.

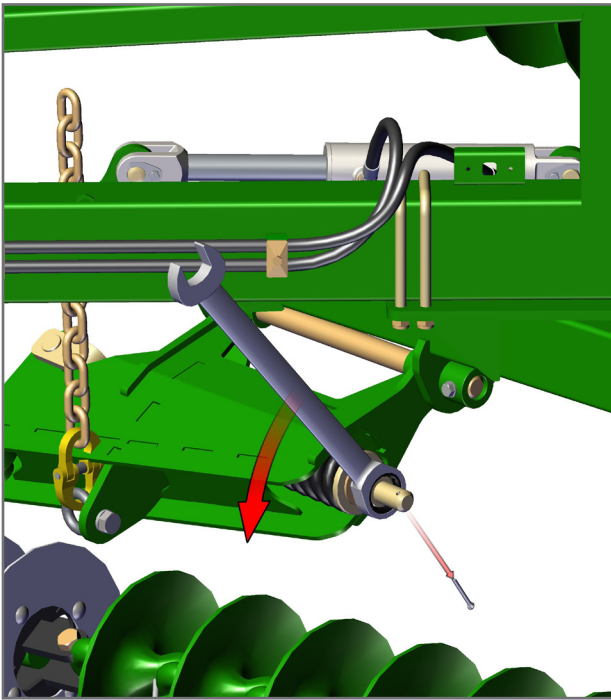

2.

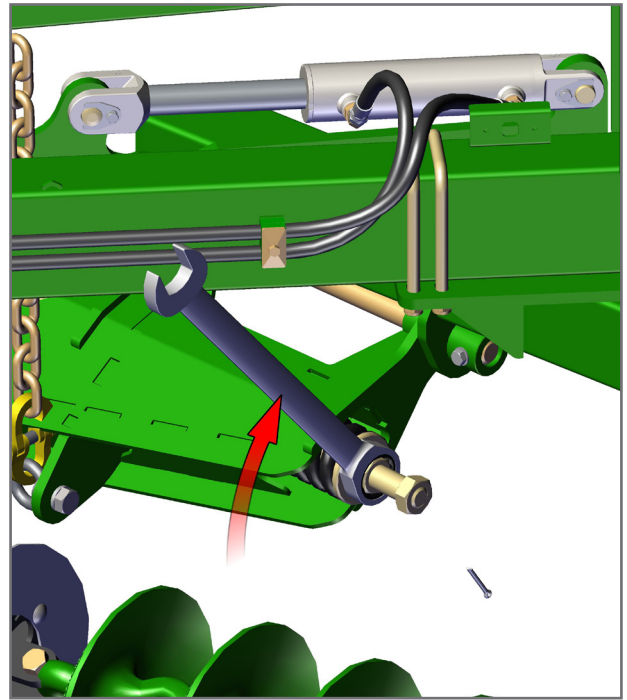

3.

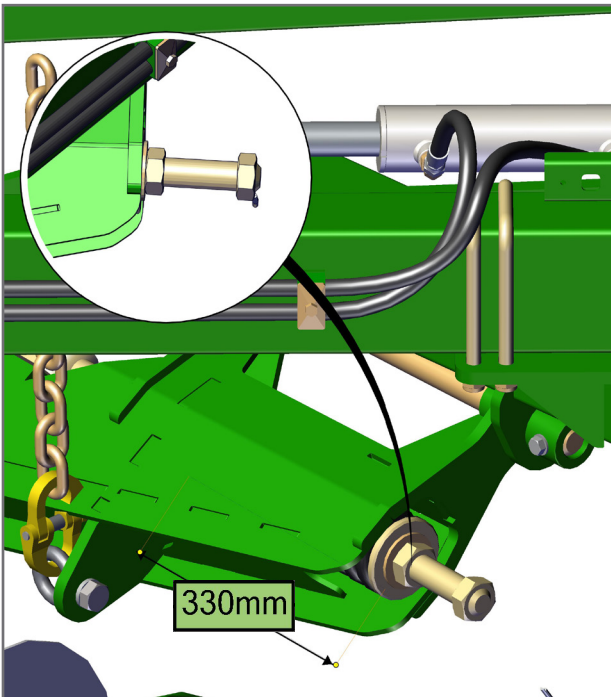

4.

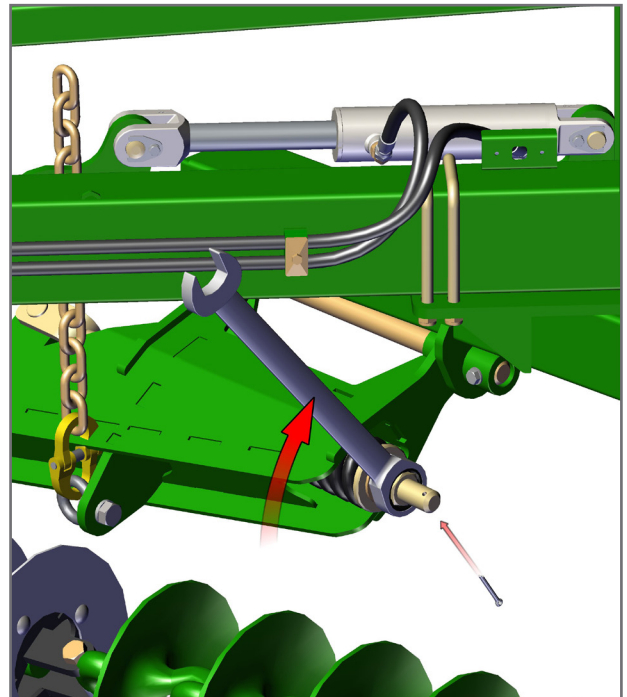

Натягіння ланцюга. Передні ланцюги

- За допомогою ріжкового ключа, який входить у комплект постачання, відкрутіть стопорну гайку, розташовану поряд із корпусом пристрою натягіння.
- Поверніть натяжний стрижень модуля за годинниковою стрілкою, щоб стиснути спіральну пружину до 330 мм. Належне натягіння можна перевірити в такий спосіб: оператор протягує ланцюг вперед і назад по поверхні ґрунту, водночас пружина зберігає задану довжину.
- Повторно затягніть стопорну гайку.
- Якщо на болті регулятора можна розглядіти менше 25 мм різьби, це означає, що необхідно зняти ланку ланцюга.

1.

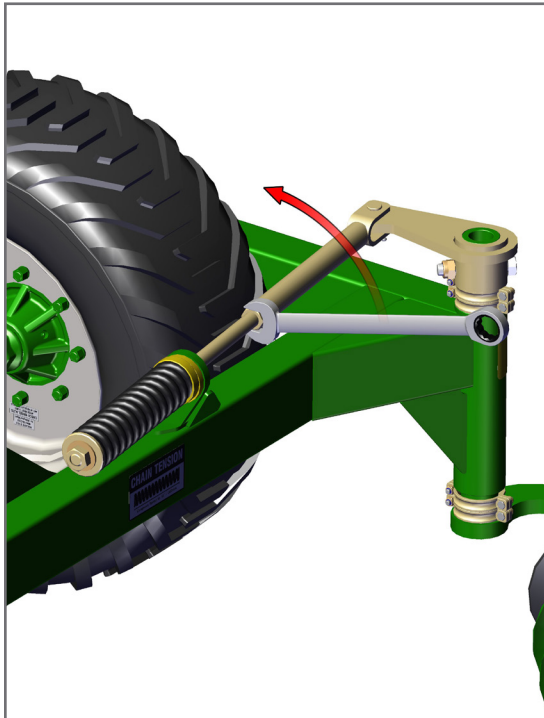

2.

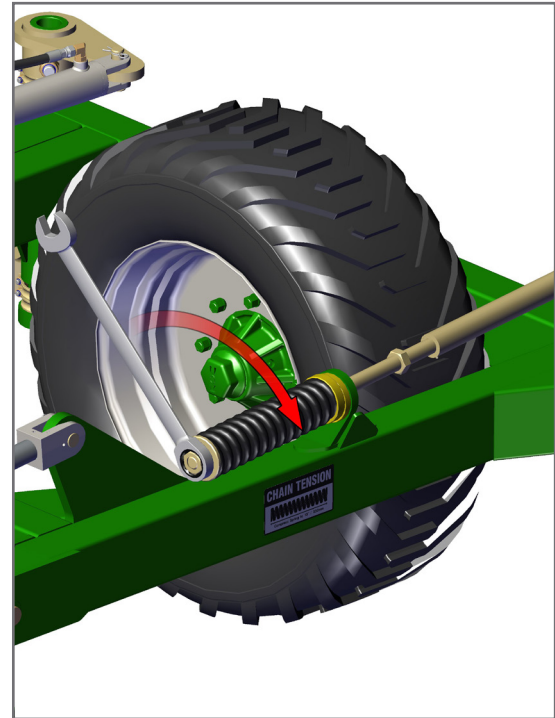

3.

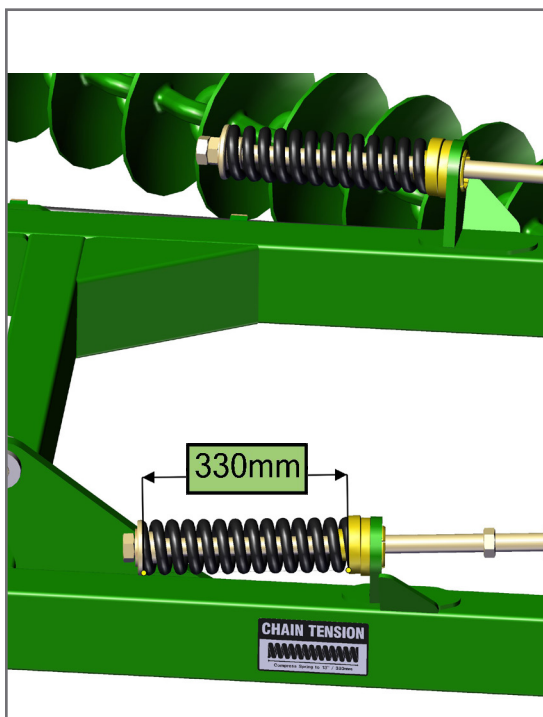

4.

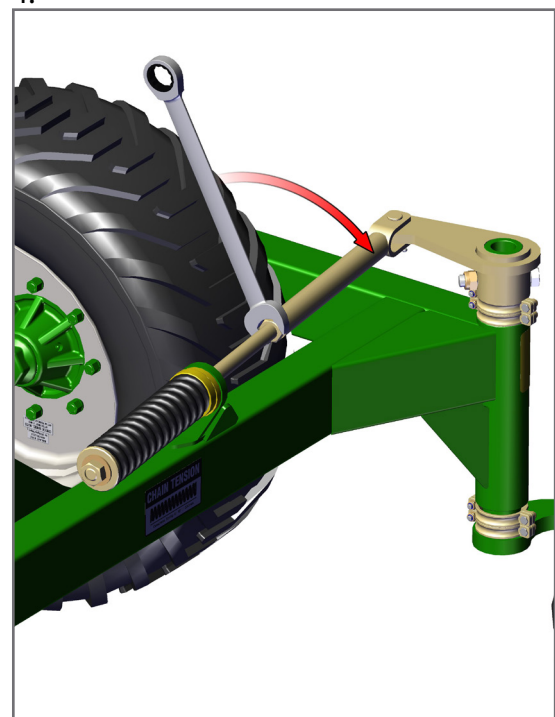

Вигнутий ланцюг

Належне натягнення ланцюга гарантує рівномірний рух дисків по всій довжині машини. У цьому випадку рух кожної ланки ланцюга стає мінімальним. Якщо ланцюг не відрегульований і провисає, під час руху такого вигнутого ланцюга кожна ланка діє як універсальний шарнір. Інтенсивність зношення між кожною ланкою значно прискорюється, що може призвести до передчасного виходу ланцюга з ладу. Ланцюг не повинен зношуватися раніше за диски.

ПРИЧИНОЮ ПЕРЕДЧАСНОГО ЗНОШЕННЯ Є ВИКЛЮЧНО НЕНАЛЕЖНЕ РЕГУЛЮВАННЯ

- Під час експлуатації ланцюг може провисати щонайбільше на 150 мм від центральної лінії.
- У стані без навантаження провисання ланцюга не має перевищувати 100 мм.

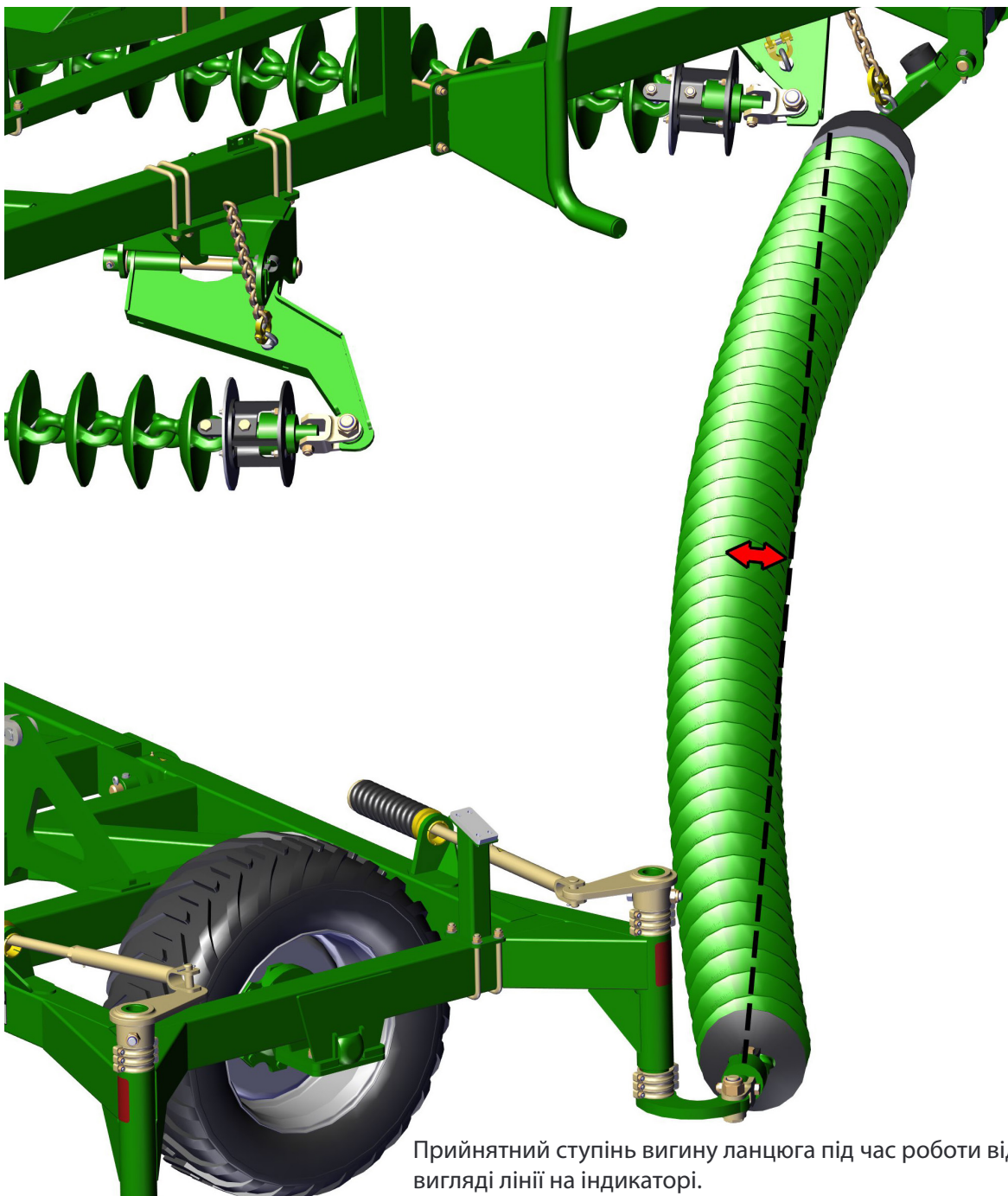

Прийнятний ступінь вигину ланцюга під час роботи відображається у вигляді лінії на індикаторі.

Належне регулювання висоти ланцюга

Щоб відрегулювати висоту шарніра на крилах, переставте одну з прокладок вище або нижче нерухомої опорної труби. Кожна Dropleg має шість пар cast spacers товщиною 25 мм. Зазвичай під час регулювання використовується три пари cast spacers унизу та три пари cast spacers угорі. Нижче описано процес регулювання висоти Dropleg.

1. Повністю ослабте натягнення ланцюга.
2. Викрутіть два болти M10 із відповідного комплекту прокладок, потім витягніть дві половини приймальної труби.
3. Установіть їх назад в обраному положенні, попередньо піднявши або опустивши приймальну трубу.
4. Закрутіть на місце болти M10 і знову натягніть ланцюг.

Усі прокладки можна розташувати як над, так і під опорною трубою, що забезпечить максимальний зазор для регулювання в 100 мм.

1.

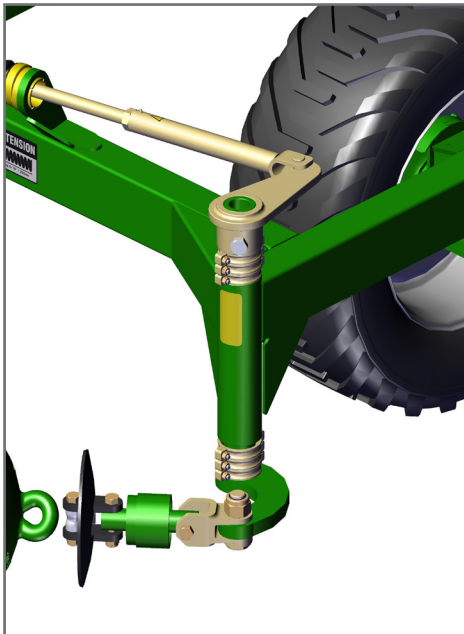

2.

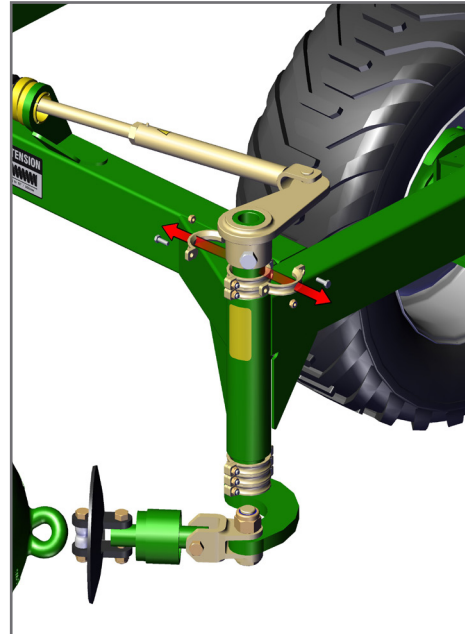

3.

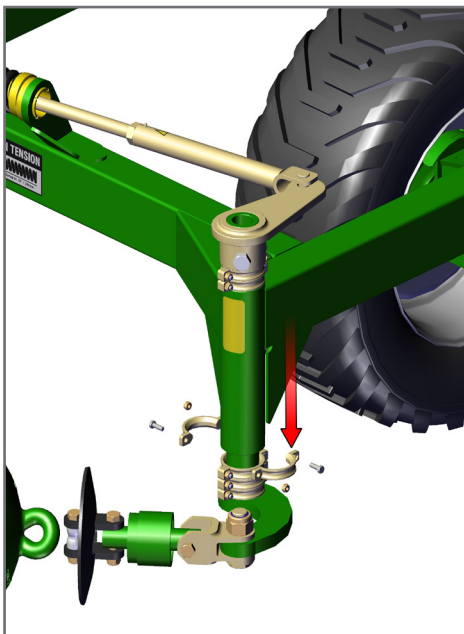

4.

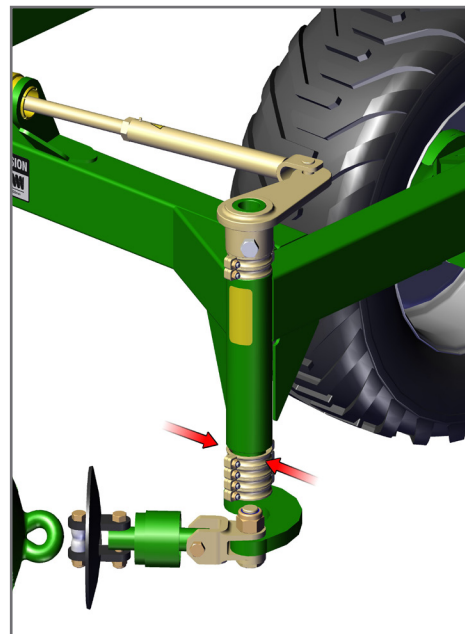

Регулювання висоти Chain Mount Plate

1. Щоб підняти ланцюг модуля або chain mount plate, який необхідно відрегулювати, використовуйте гідравлічну систему трактора. Як опору для важеля встановіть блок або стійку належного розміру. Використовуючи гідравліку трактора, опускайте машину, поки не ослабнуть ланцюги регулювання висоти.
2. Зніміть фіксувальний затискач. Пересуньте ланцюг угору, до паза в піднімальному важелі, щоб пропустити ланцюг через хрестоподібний проріз у верхній частині пластини.
3. Коли ланцюг досягне потрібного положення, пересуньте його знову вниз. Щоб дістатися до «1 ланки» регулювання, підійміть ланцюг до верхньої частини прорізу, пропустіть 1 ланку через проріз і поверніть на 90 градусів, щоб опустити наступну ланку ланцюга, що регулюється, у той самий проріз. Щоб дістатися «½ ланки» регулювання, підійміть ланцюг до верхньої частини паза, потім посуньте його в горизонтальному напрямку й опустіть ту саму ланку в другий проріз. У такий спосіб можна підняти або опустити chain mount plate на половину ланки, залежно від того, у якому прорізі починався ланцюг. Зайву частину ланцюга можна повернути назад через другий проріз.
4. Установіть фіксувальний затискач. Приберіть стійку.

1.

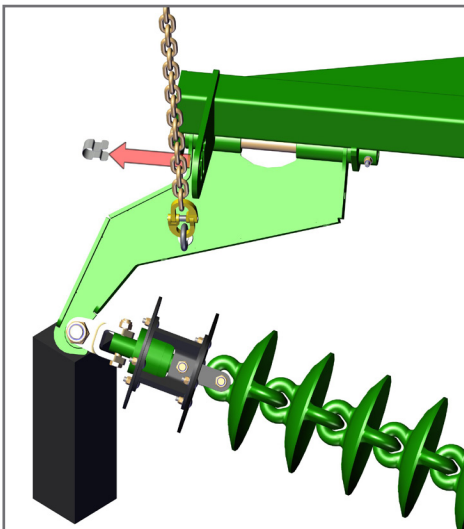

2.



3.



4.



Регулювання висоти передньої A Frame

Використовуючи пластини обмежувача глибини циліндра, розташовані на циліндрі drawbar, установіть висоту drawbar

Корпус машини повинен розташовуватися паралельно поверхні землі

Рівень поверхні землі

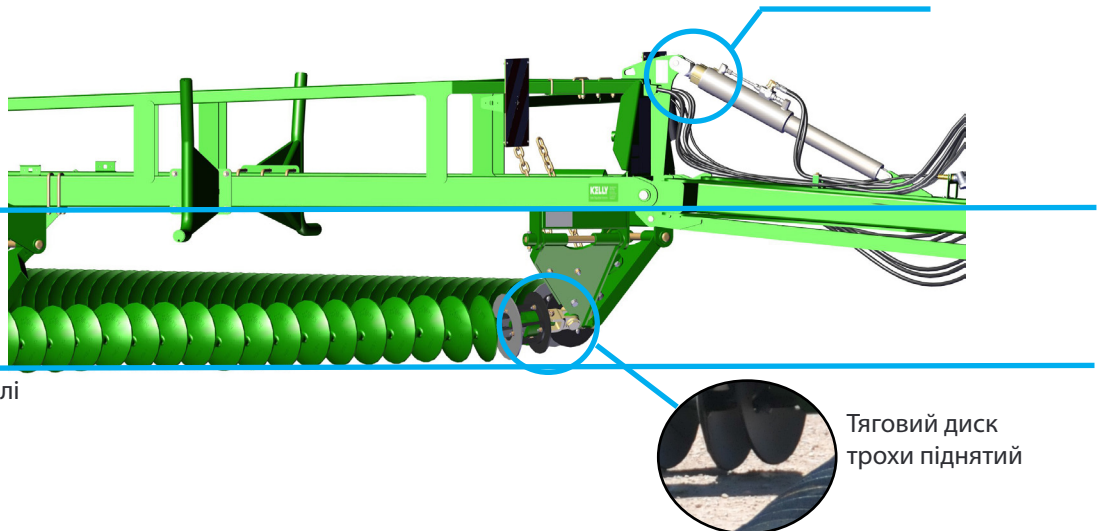

Перевірте довжину ланцюгів регулювання висоти на двох передніх chain mount plates. Не повинно бути провисання ланцюга, а зазор між рівнем поверхні землі та нижньою частиною першого диска машини біля середньої лінії має становити 25—51 мм.

Регулювання висоти задньої Chain Mount Plate

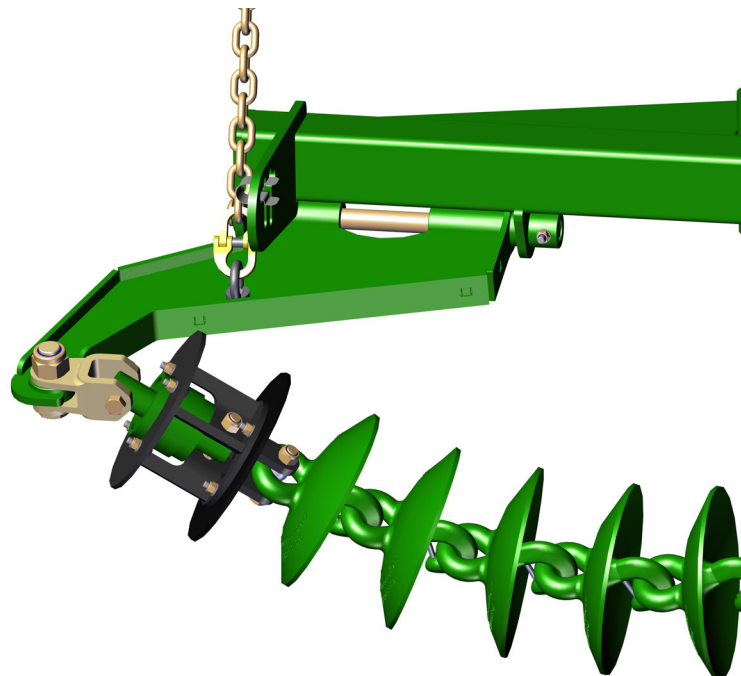

- Перевірте довжину ланцюгів регулювання висоти на двох хвостових пластинах кріплення ланцюга.
- Ланцюг регулювання висоти, розташований на rear tail chain mount plate ліворуч, необхідно відрегулювати так, щоб між поверхнею землі й останнім диском залишався зазор 25—51 мм.
- Пластину регулювання висоти, розташовану на задньому chain mount plate, необхідно відрегулювати так, щоб між поверхнею землі й останнім диском залишався зазор 75—100 мм.

Точне регулювання для досягнення оптимальних результатів роботи

Щоб домогтися рівної обробки поверхні та створення ідеальної ділянки, може знадобитися додаткове регулювання певних зон.

Здебільшого за допомогою належного регулювання можна домогтися рівної обробки поверхні завдяки зміні висоти передньої та задньої частини кожного ланцюга.

У разі занадто низького розташування тяговий диск на кожному ланцюзі підійматиме такий гребінь ґрунту, який наступні ланцюги можуть не вирівняти. Це може відбуватися в передній частині кожного ланцюга, у передній частині задніх ланцюгів (у найширшому місці), а також у передній частині машини (по обидві сторони від центра).

Якщо тяговий диск установлений занадто низько, він буде залишати борозну, яку інші ланцюги не зможуть заповнити ґрунтом. Тому рекомендуємо перевірити регулювання в задній частині кожного ланцюга, на крилах у задній частині передніх ланцюгів, а також у самій задній частині машини, поряд із центральною лінією.

У машині передбачена достатня зона перекриття, що дозволяє підняти передню частину всіх ланцюгів, відірвавши їх від землі, і водночас домогтися повного зрізання.

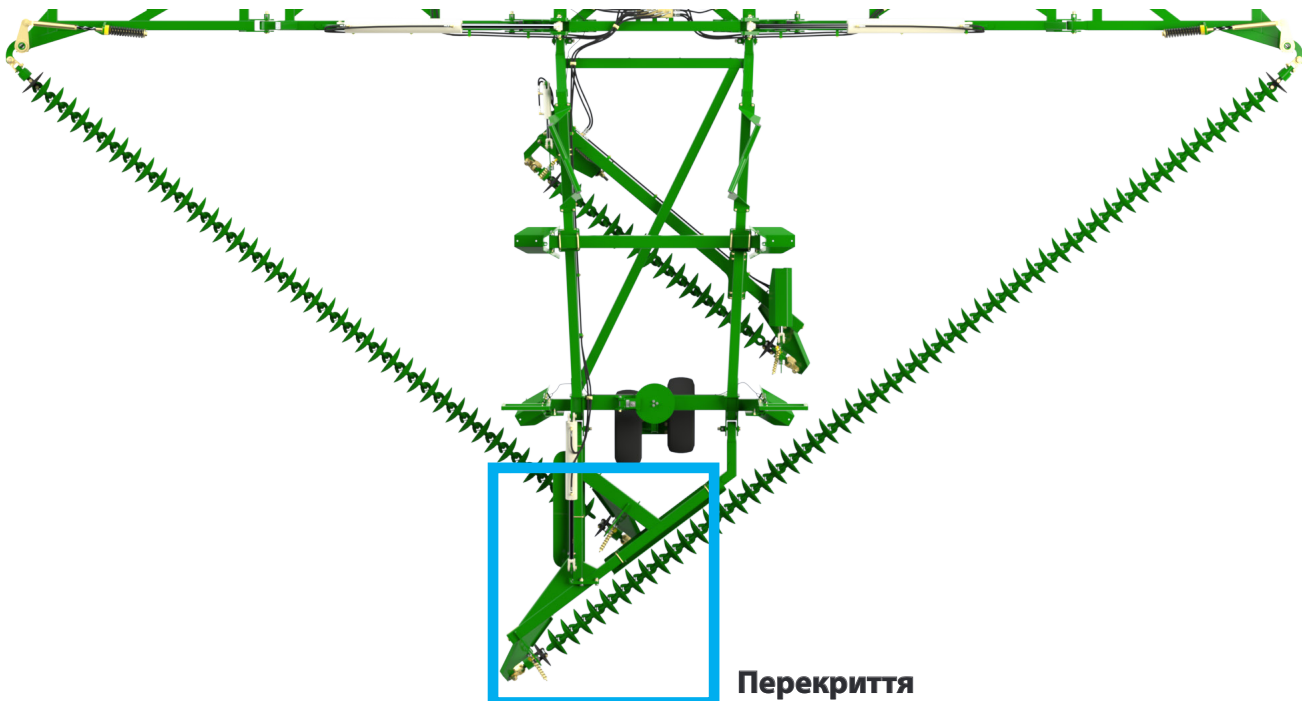

Значення оптимального налаштування можуть змінюватися, залежно від ґрунтового покриття. За наявності жорсткої стерні й необробленого ґрунту шарніри можна розташувати низько над поверхнею землі. На м'якій стерні або пухкому ґрунті краще за все підняти тягові диски так, щоб ланцюги ледве торкалися ґрунту.

Важливо зазначити, що опускання шарнірів не призведе до того, що диски будуть здійснювати розпушування на велику глибину або в більш агресивний спосіб. Це призведе до передчасного зношення кріплення шарніра й перших двох ланок ланцюга, а також стане причиною утворення гребенів і борозен.

Ефективність розпушення залежить від ґрунтових умов і конструкції disc chain. На ефективність також впливають такі чинники, як вага, форма, кут нахилу й відстань між дисками. На твердих сухих ґрунтах не слід очікувати, що диски будуть рихлити суцільно або рівномірно. Однак вони лишаються ефективними для подрібнення залишків і стимуляції проростання посівного матеріалу.

Важливість конусного кінця ланцюга (TCE)

Слід зазначити, що конусні кінці ланцюгів (TCE) призначені для збільшення ефективної довжини різання під час експлуатації disc chain. Завдяки розташуванню над swivel unit мінімізується ділянка між монтажною позицією та першим ефективним різальним диском.

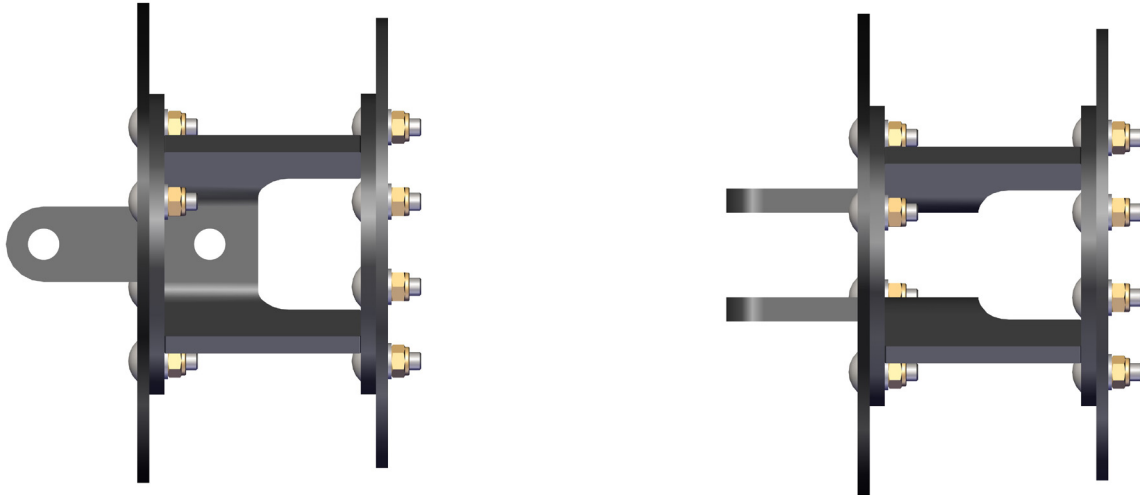

Діаметри лез розраховані так, щоб забезпечити оптимальну обробку поверхні ґрунту за допомогою кінцевих частин ланцюгів. Отже, мета полягає в тому, щоб мати можливість установити висоту підшипника на центральній лінії ланцюга паралельно землі.

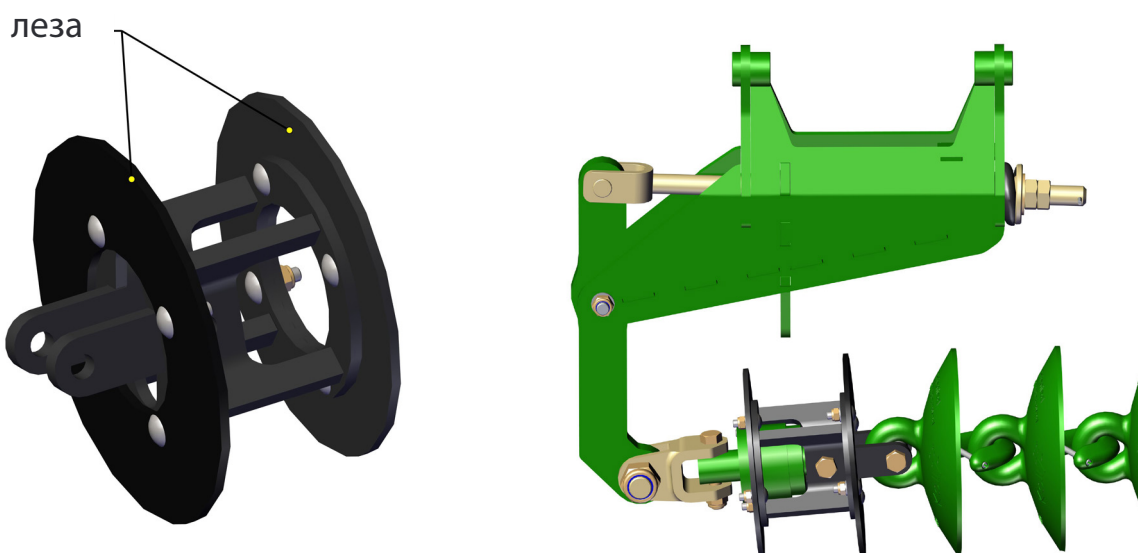

Щоб уникнути травм, ніколи не змащуйте й не виконуйте технічне обслуговування Kelly Tillage System під час її руху (складання вгору, униз або робоче переміщення).

Монтаж ланцюга

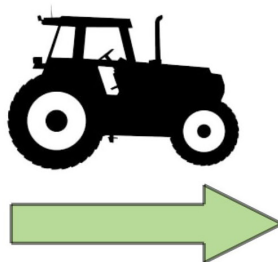
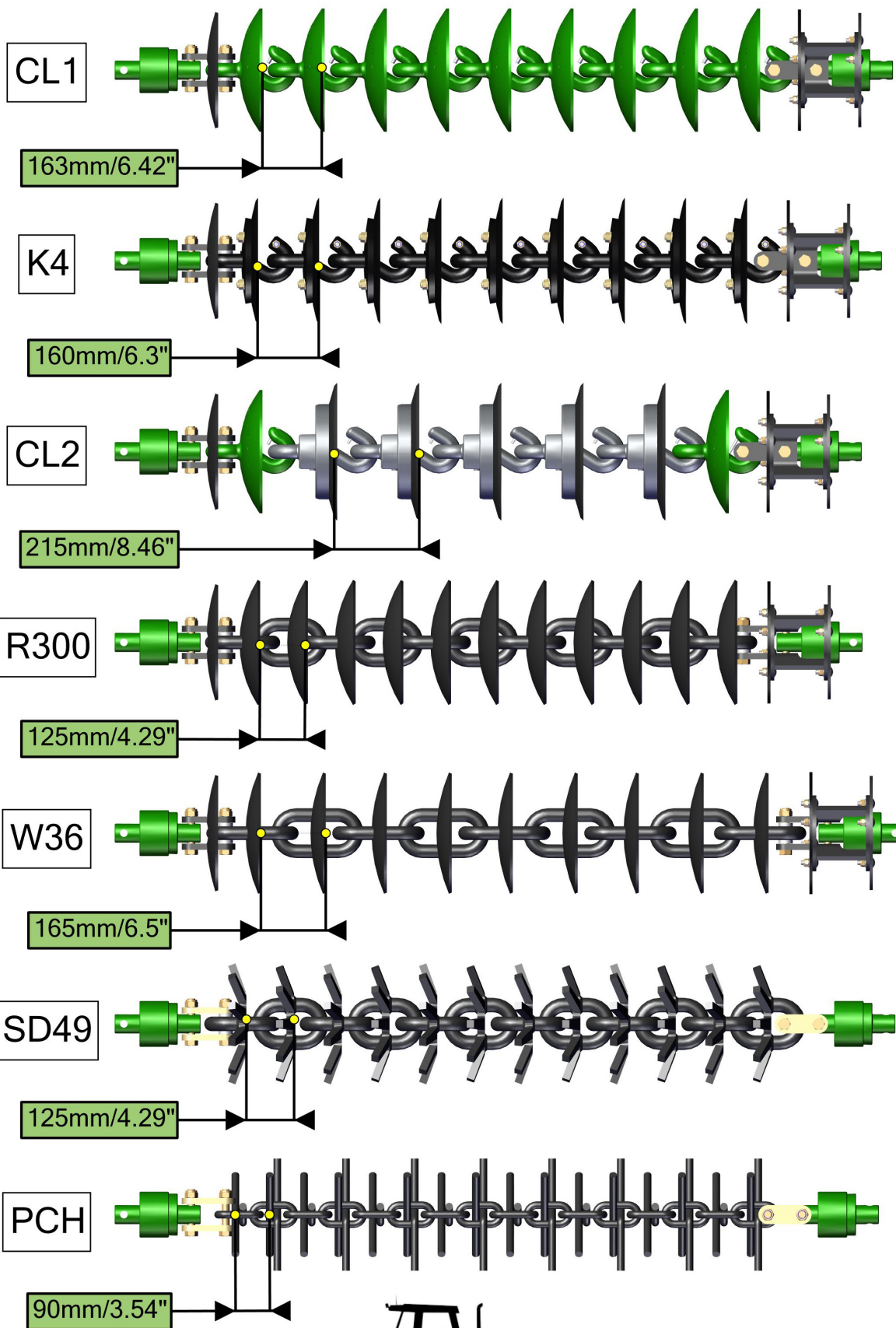

Item No.	Number
1	0221-NYL20
2	0211-20110ST
3	0802-PCHB55
4	0802-DCTP-20
5	0801-PCDCS55
6	0262-3-8X2
7	0803-CL1
8	0810-45A

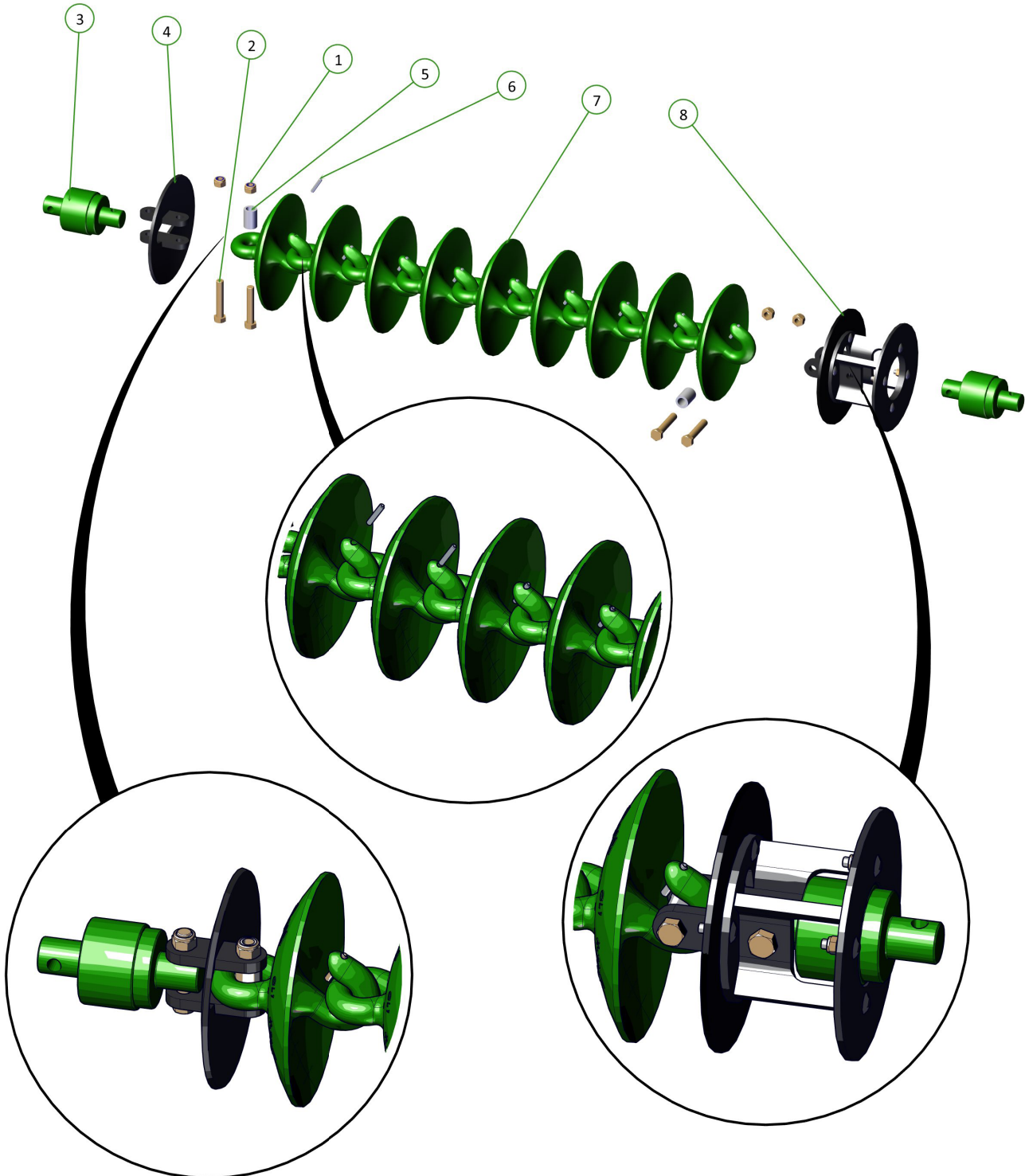
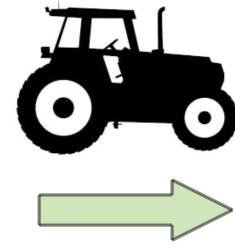

Item No.	Number
1	0211-1255
2	0211-20110ST
3	0221-NYL12
4	0221-NYL20
5	0802-DCTP-20
6	0802-PCHB55
7	0801-PCDCS55
8	0810-45A
9	0803-K4

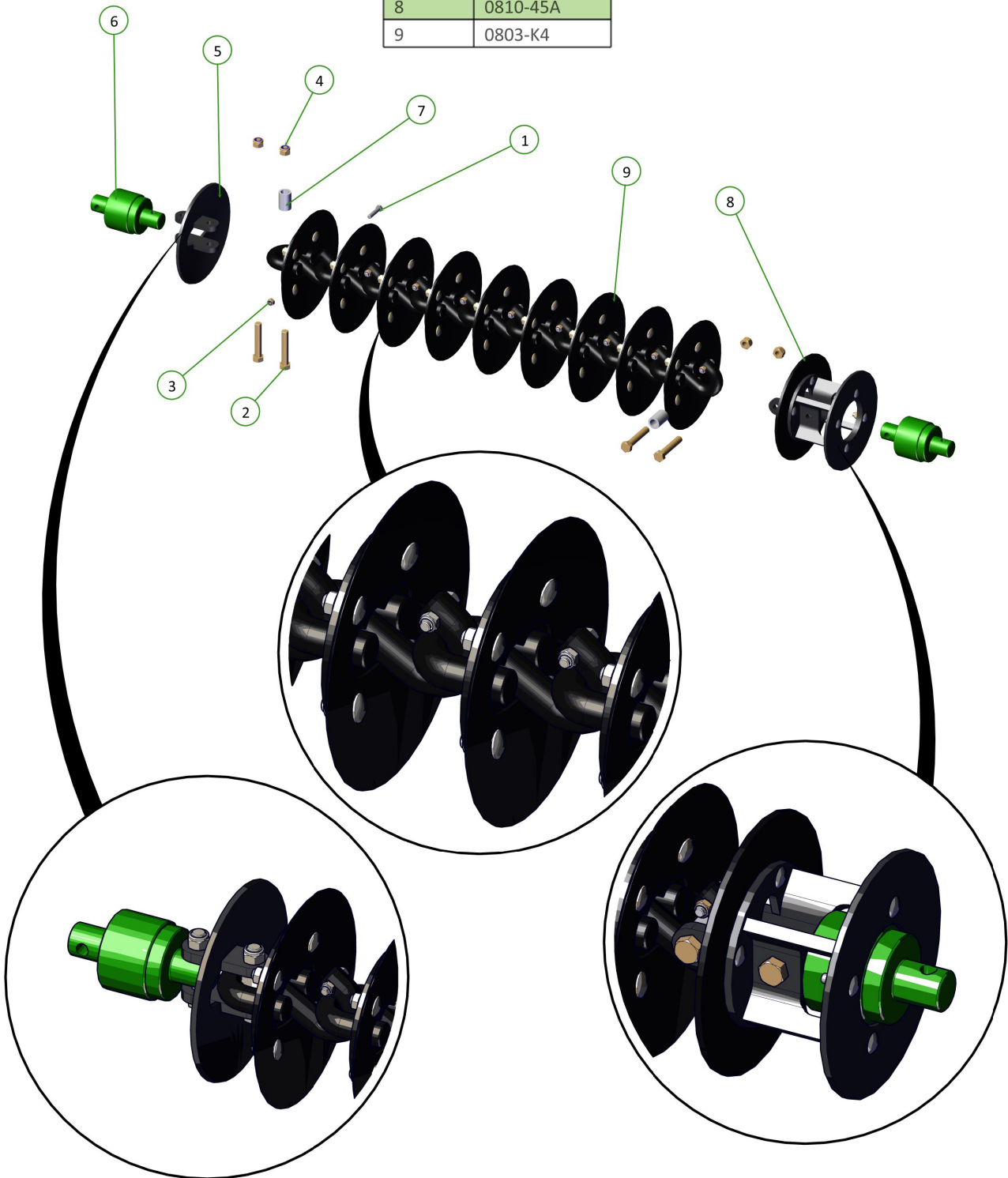
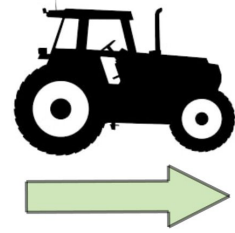

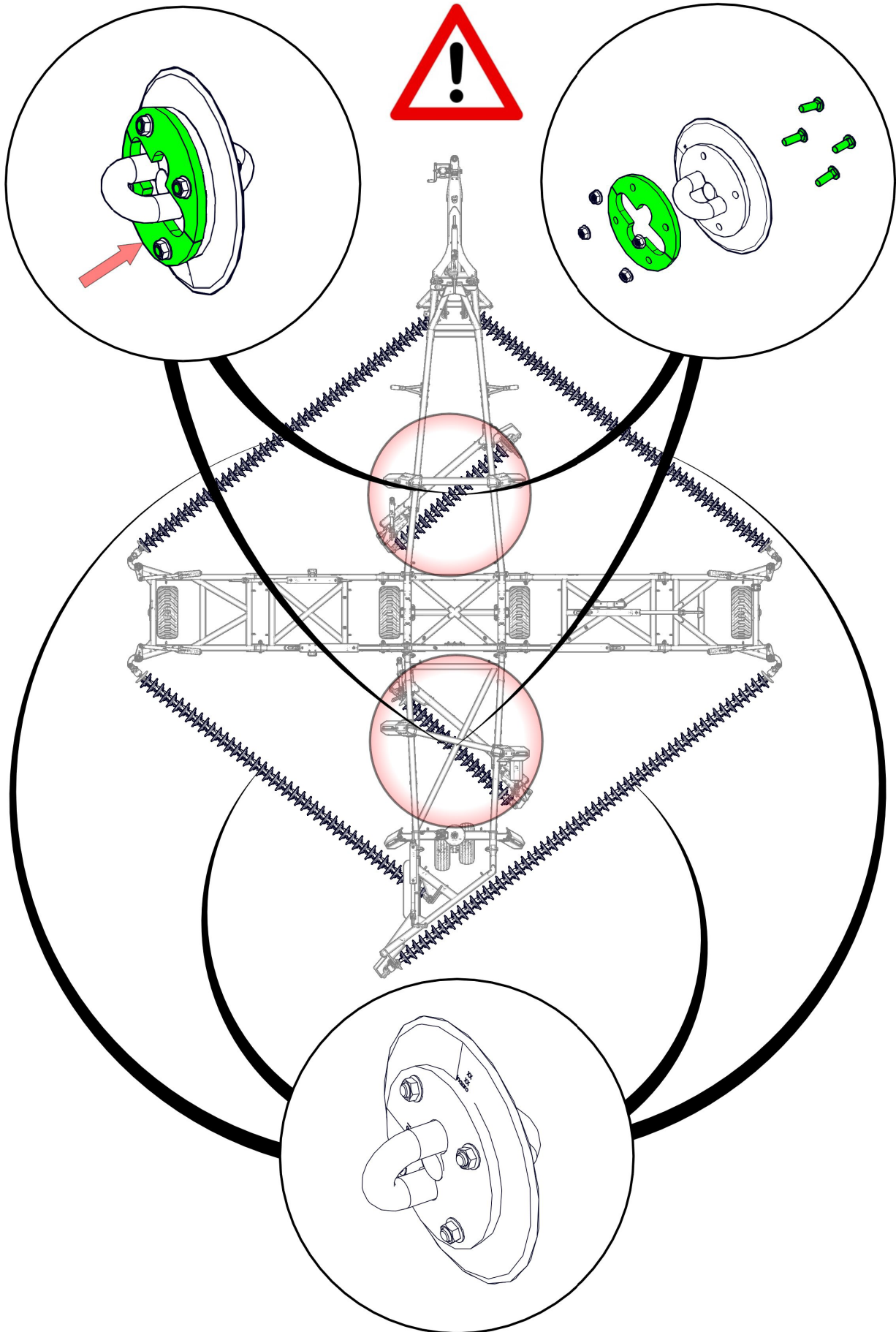

Item No.	Number
1	0211-20110ST
2	0221-NYL20
3	0801-PCDCS55
4	0802-DCTP-20
5	0802-PCHB55
6	0803-W36
7	0810-45A

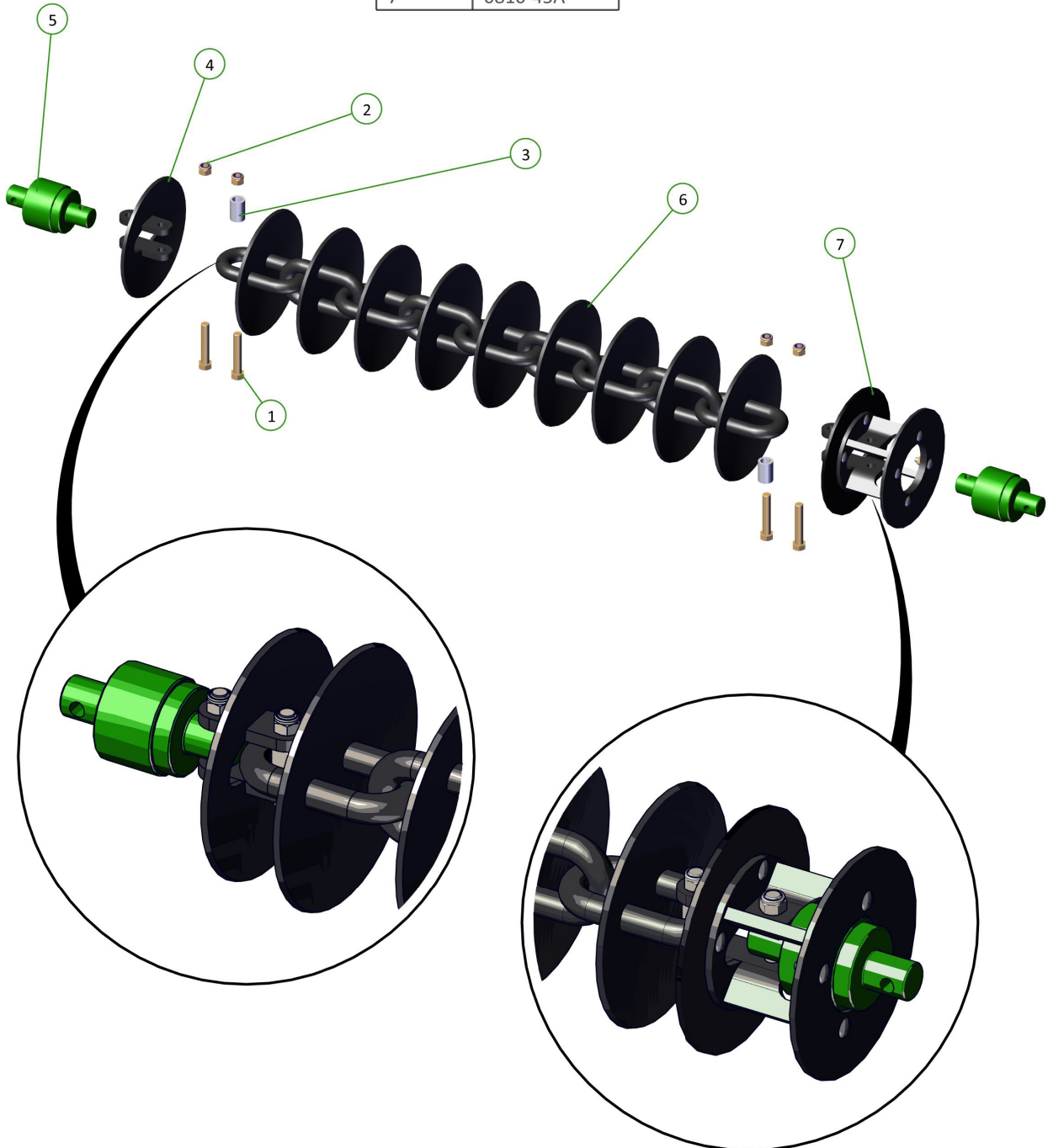

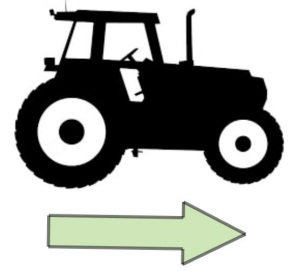

Item No.	Number
1	0211-20110ST
2	0221-NYL20
3	0800-83.2
4	0801-PCDCS55
5	0802-PCHB55
6	0803-SD49

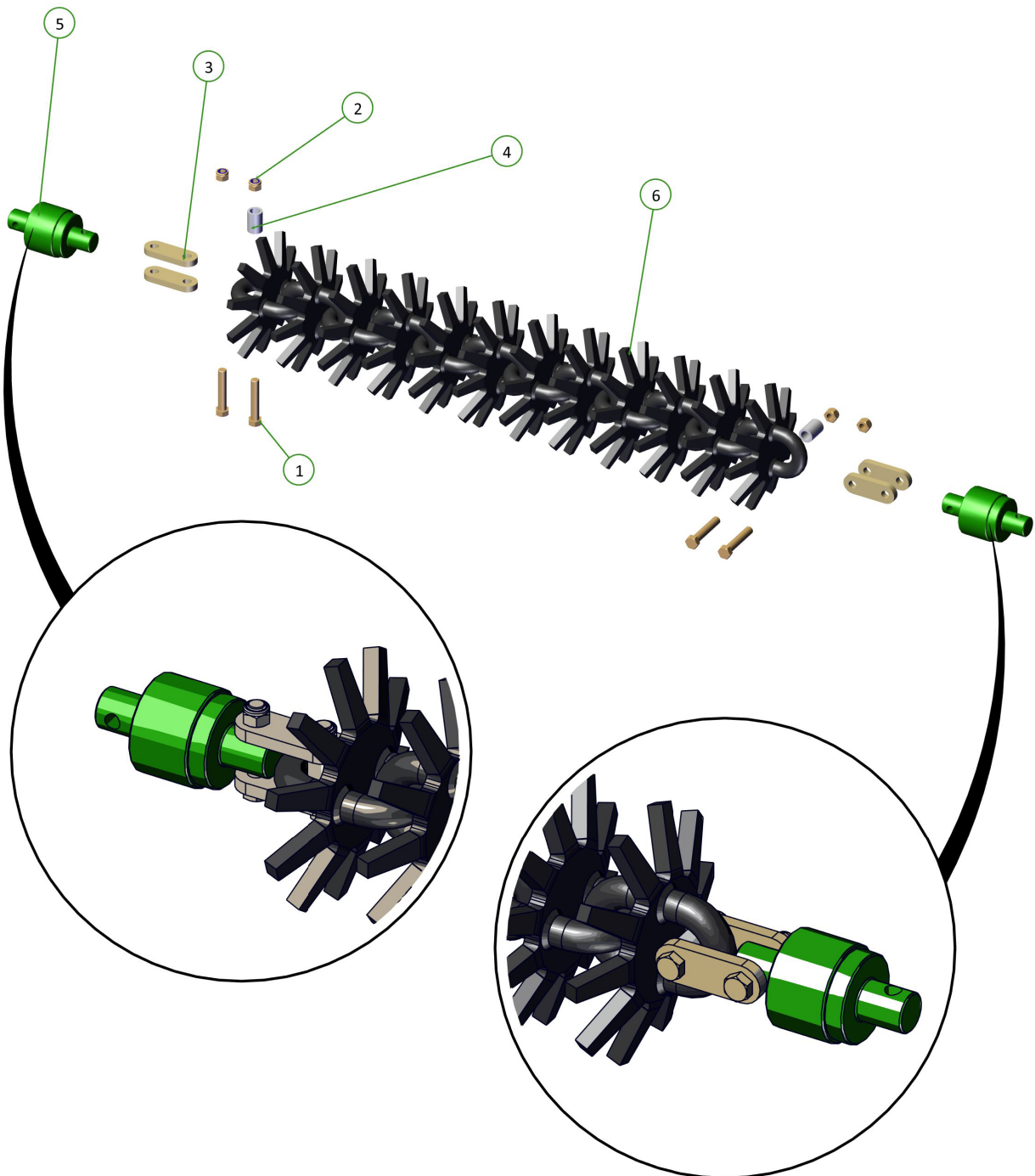

Item No.	Number
1	0221-NYL20
2	0211-20110ST
3	0802-PCHB55
4	0800-83.2
5	0803-PCH

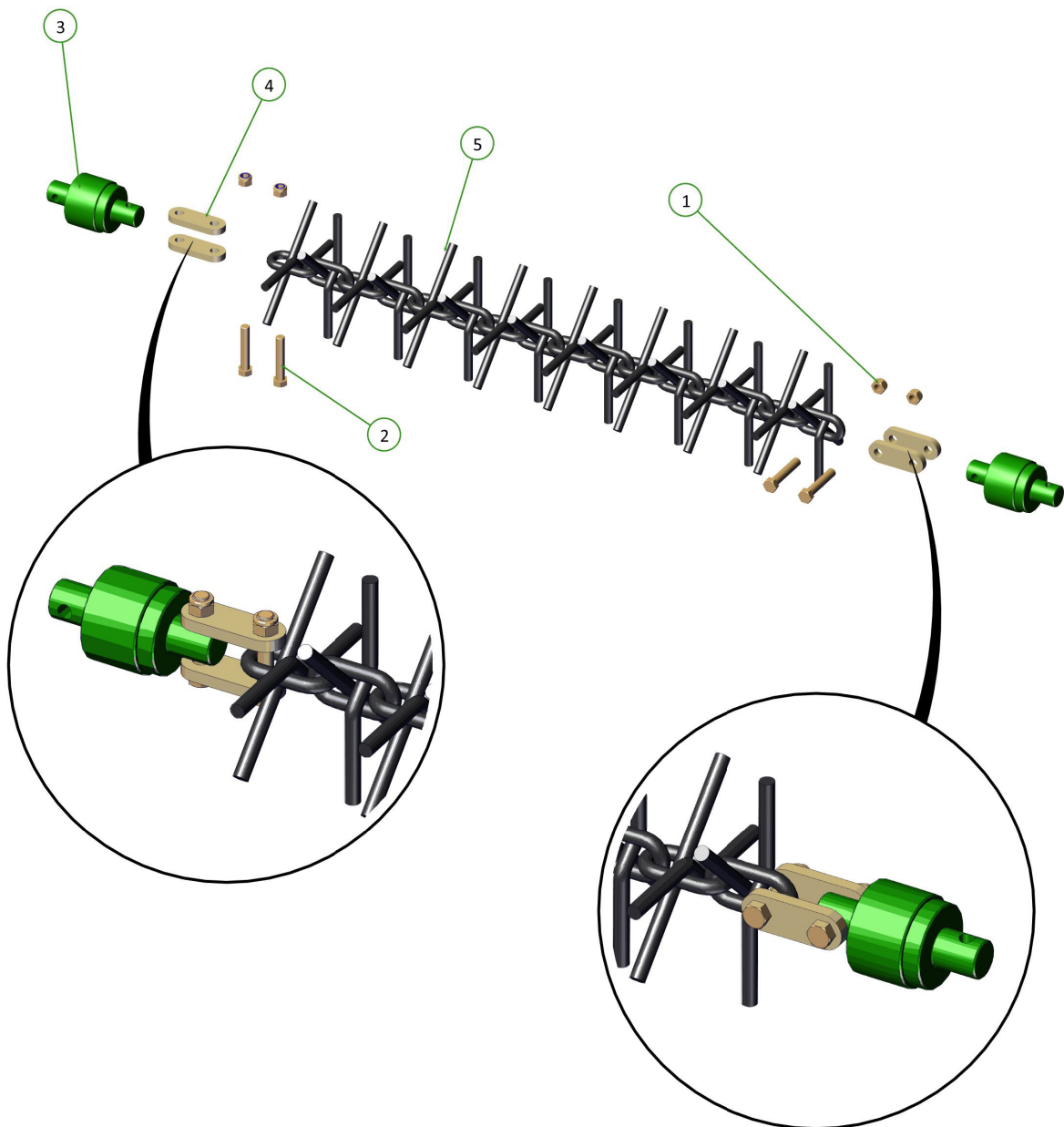
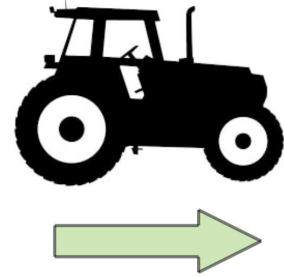



Розділ 4 - Клапани послідовності гідравлічної системи

Огляд клапанів послідовності

Гідравлічний потік на тракторі необхідно встановити на 20 %. Максимальний потік — 30 літрів на хвилину

Клапанний блок установаження послідовності, убудований у Kelly Tillage System, забезпечує просту й надійну роботу. Цей блок є чутливим до тиску. Якщо його відрегулювати належним чином, він забезпечить довгі роки ефективної, безвідмовної роботи. У разі зміни умов експлуатації деякі клапани можуть потребувати додаткового регулювання.

Інформація, наведена в цьому розділі, допоможе користувачу вирішити будь-які проблеми й внести відповідні зміни. Якщо в користувача виникне потреба розпочати процедуру регулювання від самого початку, він може скористатися заводськими налаштуваннями, які представлені на початку цього розділу.

Головний ворог усіх гідравлічних деталей — забруднення. Завжди потрібно бути обережним, і слідкувати, щоб у гідравлічний контур не потрапляв бруд. На шлангах трактора, на ділянці тиску клапанного блока, установлені самоочисні лінійні фільтри.

Клапанний блок здійснює керування складанням і розкладанням Kelly Tillage System. Клапанний блок приєднується до трактора двома парами шлангів. Одна пара здійснює керування хвостом і модулем. Друга пара — складанням і розкладанням крил. Третя пара керує роботою циліндра drawbar.

Олива спрямовується на перший ступінь послідовності складання або розкладання. Коли циліндри доходять до кінця свого ходу й до затискних кріплень, спрацьовує клапан послідовності, що дає оліві можливість рухатися на наступний ступінь. Коли дозволяється тиск у системі, клапани послідовності автоматично повертаються в початкове положення.

Для безпеки в клапанному блоці передбачені клапани врівноваження (O/C).

Клапани врівноваження (O/C):

запобігають падінню хвоста або крил у разі виходу з ладу одного зі шлангів трактора;

забезпечують плавність складання;

утримують крила в прямій площині в робочому положенні.

До складу клапанних блоків входять клапани регулювання тиску, що дозволяє запобігти пошкодженню машини в разі виникнення аварійної ситуації в процесі складання.

Примітка. Максимальна пропускна здатність клапанного блока становить 30 л/хв.

У контексті цього посібника всі напрямки слід трактувати так, наче ви стоїте за машиною й дивитесь вперед.

Клапанний блок послідовності. Блок-схема

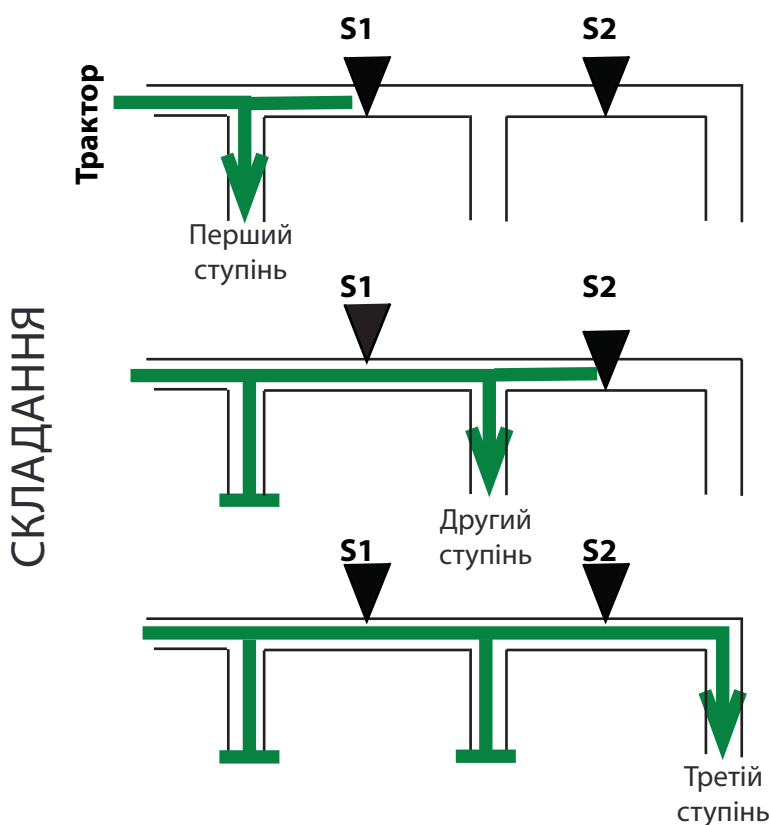

Крок 1. Повне підняття хвоста й модулів

Крок 2. Підняття крил до складання

Ступінь 1

S1 закритий, S2 закритий.
Олива тече до циліндрів основ ного крила

Ступінь 2

S1 відкритий, S2 закритий.
Олива тече в зовнішнє крило ліворуч

Ступінь 3

S1 та S2 відкриті. Олива тече в зовнішнє крило праворуч

Крок 3. Повне підняття вузла переднього drawbar

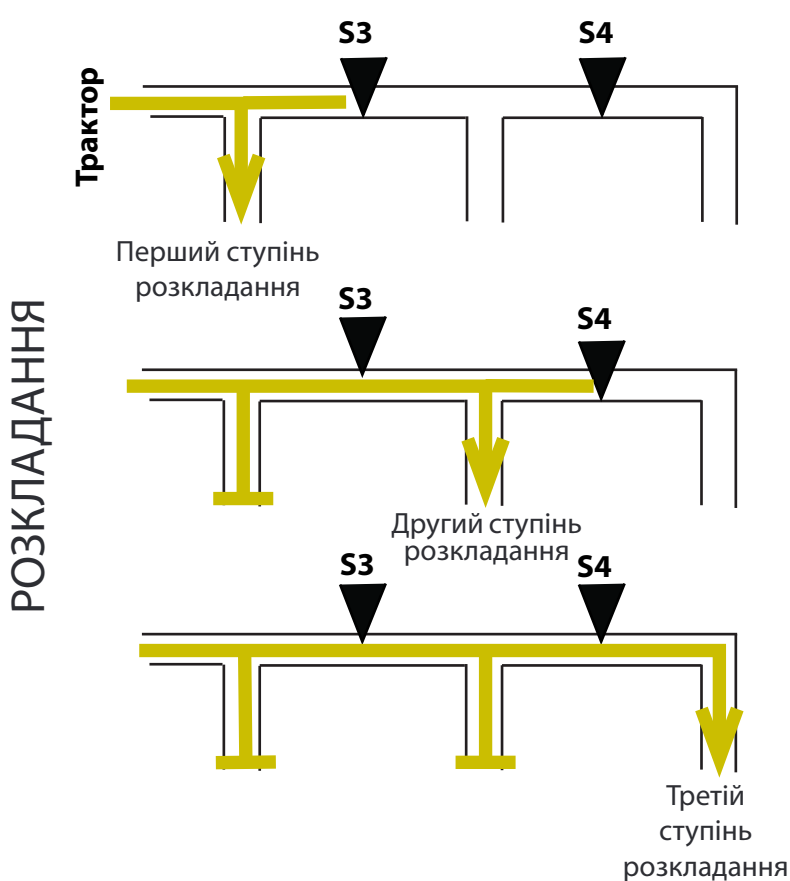

Крок 1. Опускання вузла переднього drawbar в робоче положення

Крок 2. Повне розкладання крил

Ступінь 1

S3 закритий. Олива тече в зовнішнє крило праворуч

Ступінь 2

S3 відкритий, S4 закритий.
Олива тече в зовнішнє крило ліво руч

Ступінь 3

S3 відкритий, S4 відкритий. Олива тече до основних крил, мо дулів і хвоста

Крок 3. Повне опускання хвоста й модулів.

Пояснення функції клапана

Контур складання основного крила

- E контролер потоку для збільшення або зменшення потоку оливи для висунення (розкладання) циліндрів складання крила
- R контролер потоку для збільшення або зменшення потоку оливи для втягнення (складання) циліндрів складання крила
- S1 клапан послідовності, який залишається закритим до закриття основних циліндрів (внутрішні крила складаються вертикально). Потім він відкривається, що дозволяє скласти зовнішнє крило ліворуч
- S2 клапан послідовності, який залишається закритим до складання зовнішнього крила ліворуч. Потім він відкривається, що дозволяє скласти зовнішнє крило праворуч
- S3 клапан послідовності, який залишається закритим до розкладання зовнішнього крила праворуч у вертикальне положення. Потім він відкривається, що дозволяє опустити зовнішнє крило ліворуч для розкладання
- S4 клапан послідовності, який залишається закритим до розкладання зовнішнього крила ліворуч у вертикальне положення. Потім він відкривається, щоб дозволити циліндрам основного крила висунути й розкласти обидва основні крила в робоче положення
- L1 клапан врівноваження, який утримує основні крила на місці в разі виходу з ладу шланга трактора. Запобігає падінню крил
- L3 клапан врівноваження, який утримує крила праворуч у прямому положенні під час роботи
- L4 клапан врівноваження, який утримує крила ліворуч у прямому положенні під час роботи
- C1 зворотний клапан для повернення оливи з розкладеного зовнішнього крила праворуч. Може здатися, що є проблема з S2
- C2 зворотний клапан для повернення оливи з розкладеного зовнішнього крила ліворуч. Може здатися, що є проблема з S3
- C3 зворотний клапан для повернення оливи з розкладеного зовнішнього крила ліворуч. Може здатися, що є проблема з S1
- C4, C5 зворотні клапани для повернення оливи із циліндра складання основного крила. Може здатися, що є проблема з S4

Примітка. Зворотні клапани розташовані на задній поверхні деяких клапанних блоків. Не всі клапани встановлені на всіх моделях клапанних блоків.

Контур хвоста й модуля

- L2 клапан врівноваження, який утримує хвіст у піднятому або частково піднятому положенні
- L5 клапан врівноваження, який утримує два ланцюги центрального модуля в положенні для транспортування та зберігання.

Заводські налаштування: Таблиця для клапанних блоків послідовності V12.5

Номер клапана	Заводське налаштування, повертає проти годинникової стрілки від нижньої точки	Щоб збільшити тиск, поверніть	Щоб зменшити тиск, поверніть
S1	3 7/8	За годинниковою стрілкою	Проти годинникової стрілки
S2	4 3/8	За годинниковою стрілкою	Проти годинникової стрілки
S3	4 3/8	За годинниковою стрілкою	Проти годинникової стрілки
S4	4 1/4	За годинниковою стрілкою	Проти годинникової стрілки
L1	3 1/2	За годинниковою стрілкою	Проти годинникової стрілки
L2	2	За годинниковою стрілкою	Проти годинникової стрілки
L3	3 3/4	За годинниковою стрілкою	Проти годинникової стрілки
L4	3 2/3	За годинниковою стрілкою	Проти годинникової стрілки
L5	3 1/2	За годинниковою стрілкою	Проти годинникової стрілки

Номер клапана	Заводське налаштування, повертає проти годинникової стрілки від нижньої точки	Щоб збільшити потік, поверніть	Щоб зменшити потік, поверніть
E	2 1/3	Проти годинникової стрілки — потік збільшується. Один оберт відповідає значенню 15 л/хв.	За годинниковою стрілкою — потік зменшується. Один оберт відповідає значенню 15 л/хв.
R	2	Проти годинникової стрілки — потік збільшується. Один оберт відповідає значенню 15 л/хв.	За годинниковою стрілкою — потік зменшується. Один оберт відповідає значенню 15 л/хв.

Наведені вище налаштування є вірними або є дуже точною початковою точкою для всіх клапанів, незалежно від моделі клапанного блока.

692196, V12.5, контур розподілу

Номер деталі за каталогом Kelly 0802-692196

Регулювальний клапан послідовності (629196, V12.5, контур розподілу) для модуля Kelly Diamond Harrow моделі 4012

Номер моделі клапанного блока розташовано на кінці клапанного блока ліворуч, у напрямку до передньої частини.

Внутрішні фільтри розташовані на кінцях ліворуч і праворуч, а також на нижньому боці клапанного блока.

Переконайтеся, що хвостові шланги під'єднані до TR1 і TE1.

1. Зменште потік у гідравлічній системі трактора до 20 % або приблизно до 30 л/хв.
2. Можливо, буде потрібно видалити зайву вагу, наприклад, накопичений на дисках бруд.

Визначте, чи пов'язана проблема з послідовністю складання або розкладання.

Розкладання = висування, складання = втягування

Проблеми складання

Цей клапанний блок розділено на два контури. Один комплект шлангів здійснює керування підняттям і опусканням хвоста й модулів, незалежно від процедури складання крила.

- Спочатку підійміть хвіст.
- Послабте контргайку на гільзах клапанів послідовності S1 і S2.
- Збільшуйте параметри налаштування тиску клапана, укручуючи S1 і S2 (за годинниковою стрілкою), поки вони не торкнуться нижньої точки.
- Активуйте контур складання за допомогою регулювального клапана трактора. Основні крила піднімуться/складуться. Зовнішні крила ліворуч і праворуч не складуться.
- Викручайте S1 (проти годинникової стрілки), поки зовнішнє крило ліворуч не складеться, потім поверніть його ще на ½ оберту. Зовнішнє крило праворуч не складеться.
- Викручайте S2 (проти годинникової стрілки), поки зовнішнє крило праворуч не складеться, потім поверніть його ще на ½ оберту.

Проблеми розкладання

- Перед розкладанням переконайтеся, що диски не притиснуті до транспортних опор і захисних огорожень.
- Послабте контргайку на гільзах клапанів послідовності S3 і S4.
- Укручайте S3 і S4 (за годинниковою стрілкою) поки вони не торкнуться нижньої точки. Тепер активуйте контур розкладання за допомогою регулювального клапана трактора. Зовнішнє крило праворуч буде розкладено, і більше рухів не буде.
- Викручайте S3 (проти годинникової стрілки), поки зовнішнє крило ліворуч не розкладеться, потім поверніть його ще на ½ оберту. Основні крила не будуть розкладені.
- Викручайте S4 (проти годинникової стрілки), поки не розкладуться основні крила, потім поверніть його ще на ½ оберту.
- Оскільки клапанний блок розділений на дві частини, тепер необхідно активувати контур хвостової частини, щоб опустити хвіст і модулі.

У разі використання декількох тракторів установіть клапани на трактор, який має найнижчий тиск (зазвичай це найстаріший трактор).

Якщо вищезгадані регулювання були виконані, але проблеми все ще залишаються, можна перевірити інші зворотні клапани та клапани врівноваження.

Опустіть клапани до нижньої точки (за годинниковою стрілкою), а потім поверніть у початкове положення (проти годинникової стрілки).

Клапани врівноваження

L1 — 3 1/2 оберту; утримує основні крила від вільного падіння

L2 — 2 оберту; контролює хвіст, утримує його в піднятому положенні для зберігання та транспортування

L3 — 3 3/4 оберту; контролює блокування зовнішнього крила праворуч

L4 — 3 2/3 оберту; контролює блокування зовнішнього крила ліворуч

L5 — 3 1/2 оберту; контролює модулі, утримує їх у піднятому положенні для зберігання та транспортування

Зворотні клапани

Якщо зворотний клапан відкритий через забруднення, ознака цього буде такою самою, якби був відкритий відповідний клапан послідовності.

C1 — зворотний клапан для байпаса S2 (зовнішнє крило праворуч) у контурі складання.

C2 — зворотний клапан для байпаса S3 (зовнішнє крило ліворуч) у контурі розкладання.

C3 — зворотний клапан для байпаса S1 (зовнішнє крило ліворуч) у контурі складання.

C4 — зворотний клапан для байпаса S4 (основне крило) у контурі розкладання.





Розділ 5 - Огляд, технічне обслуговування та ремонт

Огляд, технічне обслуговування та ремонт

Відповідальність за належне виконання технічного обслуговування несе власник машини

- Перш ніж розпочати роботу на машині, переконайтеся, що всі рухомі частини зупинені.
- Завжди використовуйте запобіжну опору та блокуйте колеса.
- Виконуючи процедури регулювання, будьте особливо уважні.
- Після завершення обслуговування переконайтеся, що прибрано всі інструменти, деталі та сервісне обладнання.
- Якщо для виконання періодичного технічного обслуговування й ремонту потрібні запасні частини, необхідно використовувати тільки оригінальні заводські деталі. Компанія Kelly Tillage не гарантує відсутності пошкоджень у результаті використання незатверджених деталей, а також не несе відповідальності за травми й не покриває гарантійні випадки, якщо обладнання було змінено в будь-який спосіб
- Під час виконання робіт із технічного обслуговування, поряд із машиною завжди має бути відповідний вогнегасник та аптечка першої допомоги.

Контрольний список рекомендованих робіт із технічного обслуговування

Пункт, що перевіряється	Перше застосування	Щодня	Кожні 25 годин	Перед початком сезону
Гідравлічне обладнання, шланг і циліндри на відсутність пошкоджень і витоків оливи	✓	✓		✓
Витоки з пневматичної лінії та пошкодження шланга	✓	✓		✓
Ослаблені чи відсутні вузли кріплення / шплінти	✓	✓		✓
Перевірка втулок, поворотних шарнірів і пальців на відсутність зношування та їхня заміна в разі необхідності				✓
Кріплення блока вертлюгів	✓	✓		✓
Блок вертлюгів — вільне та плавне обертання		✓	✓	✓
Температура блока вертлюгів: Середня робоча температура становить 55 °C, сигнал про несправність подається при +80 °C	✓	✓		✓
Шини накачані до належного тиску	✓	✓	✓	✓
Колісні гайки затягнені з належним моментом	✓			✓
Перевірка підшипників коліс	✓	✓	✓	✓
Перевірка й затягання пилонепроникних ковпачків	✓		✓	✓
Болти буксирувальної зчіпки затягнені з належним моментом	✓			✓
Роликові штифти / стопорні болти на своїх місцях	✓			✓
Ланцюг натягнений із належним зусиллям	✓	✓		✓
Лампи у справному стані	✓	✓		✓
Попереджувальні знаки нанесені на поверхню машини	✓	✓		✓
Змащування підшипників коліс				✓
Змащування рами колісних важелів (ТІЛЬКИ модель 2006)			✓	✓
Змащування втулки підймання колеса (ТІЛЬКИ модель 2006)			✓	✓
Змащування пальців центрального циліндра (2 шт.)			✓	✓
Змащування натяжного ролика (ТІЛЬКИ моделі 3009NT та 4012)			✓	✓
Змащування натяжного пристрою крила ланцюга (ТІЛЬКИ моделі 3009NT та 4012)			✓	✓
Змащування шарнірних пальців крил (8 шт.)			✓	✓
Рекомендується накривати блоки вертлюгів на час їхнього зберігання, аби уникнути потрапляння води всередину.				



Щоб уникнути травм, ніколи не змащуйте й не виконуйте технічне обслуговування системи Kelly Tillage System під час її руху (складання вгору, униз або робоче переміщення).

Огляд ланцюга

- У період обкатки disc chain зношується і стає довшим.
- Нова машина потребує частішого регулювання.
- Під час огляду основних disc chains обов'язково перевіряйте disc chains модуля.
- Згодом, по мірі зношення disc chain, може знадобитися зняти ланку, щоб зберегти натяжіння disc chain.
Це найбільш важлива процедура перевірки й регулювання, яка забезпечує тривалий термін служби disc chain.

Виявлення та усунення несправностей

Здебільшого проблеми в роботі Kelly Tillage System виникають через неналежне налаштування. Цей розділ, присвячений виявленню та усуненню несправностей, надасть користувачу допомогу у вирішенні найбільш поширених проблем..

Ознака	Проблема	Рішення
Вертикальні коливання крил	Надто низький тиск у шині крила	Характеристики тиску в шинах див. на стор. 70
	Надто велика робоча швидкість для польових умов	Відомості щодо робочої швидкості див. на стор. 70
Зношення ланок ланцюга	Ланцюг надто ослаблений. Під час роботи ланцюг утворює петлю.	Відомості щодо належного налаштування натяжіння ланцюга див. на стор. 34
	Шарнір установлений надто близько до поверхні ґрунту.	Див. стор. 41 - 42
Ланцюг не обертається	Вийшов із ладу swivel unit	Відомості стосовно щоденних перевірок див. на стор. 59
	Надто низько розташовані шарніри переднього ланцюга на машині Підшипники засмічені сторонніми матеріалами	Див. стор. 41 - 42
Нерівномірне зношення протектора на ходових колесах	Надто низький тиск у шинах Перевищення швидкості руху по дорозі	Накачайте до потрібного тиску (див. таблицю на стор. 71) Завжди рухайтесь з безпечною швидкістю. НИКОЛИ НЕ ПЕРЕВИЩУЙТЕ ШВИДКІСТЬ 25 км/год.
Ланцюги неналежним чином розміщуються на транспортній опорі	Недостатня точність регулювання транспортних опор	Регулюйте точність розміщення транспортних опор, поки ланцюг не розташується на них належним чином
Під час роботи позаду й посередині машини залишається гребінь	Надто низько розташовані шарніри переднього ланцюга	Див. розділ «Регулювання висоти chain mount plate» на стор. 40



У жодному разі не намагайтеся скласти крила в положення для транспортування, якщо ланцюг забитий бур'янами або брудом. Додаткова вага може пошкодити гідравлічні вузли або раму машини.

Виявлення та усунення несправностей

Ознака	Проблема	Рішення
Ланцюги неналежним чином розміщуються на транспортній опорі	Недостатня точність регулювання транспортних опор	Регулюйте точність розміщення транспортних опор, поки ланцюг не розташується на них належним чином
Під час роботи позаду й посередині машини залишається гребінь	Надто низько розташовані шарніри переднього ланцюга	Див. розділ «Регулювання висоти chain mount plate» на стор. 40
Під час роботи позаду й посередині машини залишається борозна	Надто низько розташовані шарніри заднього ланцюга	Див. розділ «Регулювання висоти chain mount plate» на стор. 40
Гребінь по зовнішньому краю машини	Надто низько розташований тяговий кінець відповідного заднього ланцюга	Див. розділ «Регулювання висоти приймальної труби» на стор. 39
Борозна по зовнішньому краю	Надто низько встановлена задня частина переднього ланцюга	Див. розділ «Регулювання висоти приймальної труби» на стор. 39
Ланцюг не натягнутий належним чином	Надмірне зношення ланцюга Можливо, необхідно прибрати ланку	У разі необхідності, замініть Зніміть зайву ланку ланцюга

Виявлення та усунення несправностей. Клапани послідовності гідравлічної системи

Проблема	Ознака	Стор.
Розкладання	Крило праворуч не піднімається зі складеного положення	62
	Крило праворуч піднімається, а ліворуч не піднімається	63
	Центральні циліндри висуваються до того, як зовнішні крила стають у пряме положення (вертикально)	63
	Обидва крила стають у вертикальне положення, а потім зупиняються	64
	Відсутній будь-який рух	64
	Послідовність працювала, але стала нестабільною	64
Складання	Відсутній будь-який рух	65
	Обидва основні крила стають у вертикальне положення, а потім крило ліворуч не складається.	65
	Зовнішнє крило ліворуч складається раніше, ніж обидва внутрішні крила стають у вертикальне положення	66
	Зовнішнє крило праворуч складається раніше, ніж обидва внутрішні крила стають у вертикальне положення	66
	Основні крила складаються, зовнішнє крило ліворуч складається, зовнішнє крило праворуч стоїть у вертикальному положенні	67
	Зовнішні крила стикаються в процесі складання	67
	Зовнішнє крило ліворуч стоїть у вертикальному положенні, а зовнішнє крило праворуч складається	68
	Послідовність працювала, але стала нестабільною	68
	Відсутній будь-який рух	68
	Робота	Під час роботи крила провисають посередині
Неможливо усунути	Зверніться до агента з обслуговування або виробника	69

Виявлення та усунення несправностей. Клапани послідовності гідравлічної системи

Подвійна функція

Клапанні блоки версії 12.5 дозволяють автономно піднімати й опускати хвостову частину. Це означає, що під час перетину доріг або водних шляхів можна швидко підняти передню й задню частини, а відтак і ланцюги із землі. Така особливість дозволяє повертатися в кути поля й полегшує поворот на крайніх рядах.

Для цього потрібні 3 пари шлангів для дистанційного під'єднання до трактора. Після внесення незначних змін у з'єднання та прокладання шлангів цю машину можна успішно використовувати з трактором, який оснащено тільки двома контурами.

Розкладання

У процесі розкладання необхідно дотримуватись описаної нижче послідовності.

1. Опустіть передній drawbar на робочу висоту.
2. Розкладайте крила, утримуючи гідравлічний важіль, поки пальці основного центрального циліндра не опиняться по центру своїх прорізів.
3. Опускайте rear tail, утримуючи гідравлічний важіль, поки хвостова частина й модулі повністю не опустяться в робоче положення, а циліндри зменшення натяжіння крила не будуть повністю втягнуті, натягуючи ланцюг.

У процесі розкладання крил олива надходить безпосередньо до циліндрів зовнішнього крила праворуч, поки вони повністю не висунуться. Потім олива відкриває S3 і надходить до циліндрів зовнішнього крила ліворуч. Коли вони повністю висунуться, тиск оливи відкриває S4 і вона проходить до гідравлічних циліндрів центральної рами, штовхаючи висунуті крила до землі. Передбачено клапан врівноваження L1, який захищає основні крила від падіння та контролює їхнє опускання.

Виявлення та усунення несправностей. Клапани послідовності гідравлічної системи

КРИЛО ПРАВОРУЧ НЕ ПІДНІМАЄТЬСЯ ЗІ СКЛАДЕНОГО ПОЛОЖЕННЯ

Якщо тиск, необхідний для підняття крила праворуч, перевищує тиск у системі трактора, олива текти не буде. Це може статися, якщо ланцюг заповнений брудом або іншим матеріалом, що збільшує його вагу. Це також може статися на тракторах, які мають більш низький тиск, ніж початковий тиск гідравлічної оливи.

- Якщо налаштування тиску S3 занадто низьке, він може відкритися до підняття верхнього крила. Потім олива спробує підняти друге крило, яке застрягло й не може рухатися. Головні циліндри будуть намагатися роз'єднати крила.
- Disc chain може зачепитися за одну з опор або захисне огороження ланцюга, особливо на хвості, що заважатиме підняттю крил. Зазвичай ви бачите, що верхнє крило трохи піднімається, а потім зупиняється, як у цьому випадку.
- Олива може обійти ущільнення поршня циліндра, якщо ущільнення або поршень вийшли з ладу. Ви почуєте, як олива тече в одному циліндрі, і такий циліндр повинен бути гарячіший за інші.
- Зворотні клапани C4 або C5 можуть залишатися відкритими через забруднення, дозволяючи оліві текти в крило ліворуч або в головні циліндри.

Рішення

- Очистьте ланцюги від бруду та сміття.
- Перевірте disc chain на наявність затиснутих ділянок і відрегулюйте опорні кронштейни або повторіть процедуру регулювання складання.
- Збільште уставку тиску на S3, повернувши його на ½ оберту за годинниковою стрілкою (у разі необхідності повторіть).
- Зніміть і огляньте зворотний клапан C4 або C5.
- Якщо олива проходить через клапанний блок, але рух не відбувається, можливо, пошкоджено ущільнення поршня. Послідовно ізолюйте циліндри, поки не буде виявлена причина (ПОПЕРЕДЖЕННЯ. Перш ніж знімати циліндри, складіть крила в транспортне положення. Недотримання цієї вимоги може призвести до СМЕРТІ або ТРАВМИ.)
- Переконайтеся, що тиск гідравлічної оливи трактора відповідає вимогам (2 200 фунтів на кв. дюйм / 151 бар).

Виявлення та усунення несправностей. Клапани послідовності гідравлічної системи

КРИЛО ПРАВОРУЧ ПІДНІМАЄТЬСЯ, А ЛІВОРУЧ НЕ ПІДНІМАЄТЬСЯ Якщо тиск, необхідний для підняття крила ліворуч, перевищує тиск у системі трактора, олива текти не буде. Це може статися, якщо ланцюг заповнений брудом або іншим матеріалом, що збільшує його вагу. Це також може статися на тракторах, які мають більш низький тиск, ніж початковий тиск гідравлічної оливи.

Крило ліворуч важче за крило праворуч, тому для його підняття може знадобитися більший тиск.

- Якщо уставка тиску S3 занадто висока, олива зупиниться і крило ліворуч не підніметься.
- Disc chain може зачепитися за одну з опор ланцюга, особливо за кріплення заднього кронштейна «М», що заважатиме підняттю крила.
- Олива може обійти ущільнення поршня циліндра, якщо ущільнення або поршень вийшли з ладу. Ви почуєте, як олива тече в одному циліндрі, і такий циліндр повинен бути гарячіший за інші.
- Зворотний клапан може заклинити у відкритому положенні, що дозволить оливі текти в обхід.

Рішення

- Очистьте ланцюги від бруду та сміття.
- Перевірте disc chain на наявність затиснутих ділянок і відрегулюйте опорні кронштейни або повторіть процедуру регулювання складання.
- Зменште уставку тиску на S3, повернувши його на ½ оберту за годинниковою стрілкою (у разі необхідності повторіть).
- Зніміть та перевірте зворотний клапан C4. Приберіть забруднення та встановіть на місце.
- Якщо олива проходить через клапанний блок, але рух не відбувається, можливо, пошкоджено ущільнення поршня. Послідовно ізолюйте циліндри, поки не буде виявлена причина (ПОПЕРЕДЖЕННЯ. Перш ніж знімати циліндри, складіть крила в транспортне положення. Недотримання цієї вимоги може призвести до СМЕРТІ або ТРАВМИ.)
- Переконайтеся, що тиск гідравлічної оливи трактора відповідає вимогам (2 200 фунтів на кв. дюйм / 151 бар).

ЦЕНТРАЛЬНІ ЦИЛІНДРИ ВИСУВАЮТЬСЯ ДО ТОГО, ЯК ЗОВНІШНІ КРИЛА СТАЮТЬ У ПРЯМЕ ПОЛОЖЕННЯ (ВЕРТИКАЛЬНО)

Якщо тиск, необхідний для підняття крила праворуч, більше, ніж заданий S3, олива потече через S3 до крила ліворуч. Оскільки крило праворуч спирається на верхню частину крила ліворуч і жодне з них не може рухатися, то олива також примусово спрямовується через S4 до циліндрів головного крила, змушуючи їх висуватися, тоді як зовнішні крила все ще залишаються в складеному стані. Коли основні крила розкладаються й вага переноситься із зовнішніх крил, олива потече до циліндрів зовнішніх крил, що дасть їм можливість розпрямитися. Припиніть цей процес, оскільки пальці циліндра будуть зрізані, а відтак відбудеться неконтрольоване падіння крил.

Така сама ознака виникає, коли зворотний клапан C4 утримується у відкритому стані через забруднення.

Як зазначено вище, бруд або сміття в ланцюзі змінять навантаження та робочий тиск, необхідні для підняття зовнішніх крил.

Рішення

- Якщо ланцюги чисті, збільште уставку тиску на S3 (підніметься крило праворуч).
- Збільште уставку тиску S4 (підніметься крило ліворуч).
- Зніміть та перевірте зворотний клапан C4. Приберіть чужорідний матеріал навколо кульки та сідла.

Виявлення та усунення несправностей. Клапани послідовності гідравлічної системи

ОБИДВА КРИЛА СТАЮТЬ У ВЕРТИКАЛЬНЕ ПОЛОЖЕННЯ, А ПОТІМ ЗУПИНЯЮТЬСЯ

Після того як зовнішні крила стали у вертикальне положення, тиск оливи відкриває S4 і пропускає потік до циліндрів основного крила. Клапан врівноваження L1 запобігає падінню крил і контролює їхнє зниження в робоче положення.

Рішення

- Зменште уставку тиску на S4, повернувши центральний шток проти годинникової стрілки на $\frac{1}{2}$ оберту, перевірте й повторіть у разі необхідності.
- Для клапана врівноваження L1 має бути встановлено занадто високе значення, що перешкоджатиме руху зворотного потоку оливи в бак. Зменште уставку тиску на L1, повернувши його ЗА ГОДИННИКОВОЮ СТРІЛКОЮ на 1 оберт.
- Переконайтеся, що гідравлічний потік на тракторі не встановлено на дуже низьке значення або не закрито.
- Перевірте гідравлічний тиск у системі трактора (він має перевищувати 2 200 фунтів на кв. дюйм / 151 бар).
- Зверніться до фахівця з обслуговування обладнання. Перевірте потік оливи. Якщо потік є, по одному ізолюйте циліндри, щоб забезпечити цілісність ущільнення поршня циліндра (ПОПЕРЕДЖЕННЯ. Перш ніж знімати циліндри, складіть крила в транспортне положення. Недотримання цієї вимоги може призвести до СМЕРТІ або ТРАВМИ.)

ВІДСУТНІЙ БУДЬ-ЯКИЙ РУХ

Рішення

- Див. перший пункт. Перевірте й у разі необхідності очистьте ланцюг від бруду або сміття.
- Переконайтеся, що наконечники шлангів належним чином приєднані до роз'ємів аварійного від'єднання трактора.
- Переконайтеся, що на тракторі відкриті всі крани або розблоковані електронні транспортні фіксатори.
- Переконайтеся, що гідравлічний потік на тракторі не встановлено на дуже низьке значення або не закрито.
- Перевірте гідравлічний тиск у системі трактора (він має перевищувати 2 200 фунтів на кв. дюйм / 151 бар).
- Зверніться до фахівця з обслуговування обладнання. Перевірте потік оливи. Якщо потік є, по одному ізолюйте циліндри, щоб забезпечити цілісність ущільнення поршня циліндра. (ПОПЕРЕДЖЕННЯ. Перш ніж знімати циліндри, складіть крила в транспортне положення. Недотримання цієї вимоги може призвести до СМЕРТІ або ТРАВМИ.)

ПОСЛІДОВНІСТЬ ПРАЦЮВАЛА, АЛЕ СТАЛА НЕСТАБІЛЬНОЮ

Пропускна здатність клапанного блока послідовності становить 30 л/хв.

За такого потоку гільзи клапана послідовності здатні справлятися з потоком оливи та працювати з належними параметрами налаштування. Якщо встановлено занадто високу швидкість потоку, тиск у клапанному блоці зростатиме, що може призвести до передчасного або непередбачуваного зміщення клапанів послідовності.

Рішення

- Установіть швидкість потоку в гідравлічній системі трактора на низьке значення (20 %).
- Повільно задійте важіль гідросистеми трактора.
- Зменште потік, повернувши клапан регулювання потоку E проти годинникової стрілки на 2 оберти.

Виявлення та усунення несправностей. Клапани послідовності гідравлічної системи

Складання

Послідовність складання є такою:

1. Опустіть передній drawbar на робочу висоту. (Важливо переконаватися, що всі ланцюги розташовані належним чином на своїх транспортних опорах.)
2. Піднімайте rear tail й модулі, утримуючи гідравлічний важіль, поки вони повністю не зупиняться.
3. Складіть крила. Вони повинні рухатися так: основні центральні циліндри втягуються, один чи обидва, поки крила не стануть у вертикальне положення. Складається спочатку зовнішнє крило ліворуч, потім зовнішнє крило праворуч.
4. Підніміть передній drawbar на транспортувальну висоту.

Під час складання олива надходить безпосередньо в циліндри головного крила. Коли всі вони закриваються, олива відкриває S1, що дозволяє їй текти до циліндрів зовнішнього крила ліворуч. Коли ці циліндри закриваються, тиск оливи відкриває S2, щоб скласти зовнішнє крило праворуч.

ВІДСУТНІЙ БУДЬ-ЯКИЙ РУХ

Першими отримують оливу від трактора головні циліндри, які повинні піднімати крила. Нездатність виконати цю операцію може вказувати на наявність великої кількості бруду на дисках. Якщо не піднявся хвіст, можливо, не піднімуться і крила, оскільки натягнення ланцюга не дозволяє їм цього зробити.

Рішення

- Приберіть бруд із дисків.
- Перед складанням крил повністю підніміть хвостову частину.

ОБИДВА ОСНОВНІ КРИЛА СТАЮТЬ У ВЕРТИКАЛЬНЕ ПОЛОЖЕННЯ, А ПОТІМ КРИЛО ЛІВОРУЧ НЕ СКЛАДАЄТЬСЯ

Олива тече безпосередньо від трактора до головних циліндрів. Після підняття олива повинна примусово відкрити S1, щоб дати потоку оливи можливість текти до зовнішнього крила ліворуч. Якщо для S1 встановлено занадто високе значення, потік оливи зупиниться, а відтак не відбудеться складання зовнішнього крила ліворуч.

Для утримання крила ліворуч у прямому положенні під час роботи використовується клапан врівноваження L4. Якщо для L4 встановлено занадто високе значення тиску, складання зовнішнього крила ліворуч не відбудеться. L4 — це клапан із сервоприводом, для роботи якого потрібен належний тиск у системі.

Рішення

- Зменште уставку тиску на S1, повернувши його на ½ оберту проти годинникової стрілки (у разі необхідності повторіть).
- Зменште уставку тиску на L4, повернувши його проти годинникової стрілки на 1 оберт.

Виявлення та усунення несправностей. Клапани послідовності гідравлічної системи

ЗОВНІШНЄ КРИЛО ЛІВОРУЧ СКЛАДАЄТЬСЯ РАНІШЕ, НІЖ ОБИДВА ВНУТРІШНІ КРИЛА СТАЮТЬ У ВЕРТИКАЛЬНЕ ПОЛОЖЕННЯ

Якщо тиск, необхідний для підняття крил у вертикальне положення, більший за тиск, установлений на S1, олива пройде через S1 і змусить утягнутися циліндри зовнішнього крила ліворуч. Це може статися за наявності надмірного навантаження (бруду або сміття) або через блокування та заглиблення в ґрунт ланцюгів.

Така сама ознака виникає, коли зворотний клапан C3 утримується у відкритому стані через забруднення.

Рішення

- Перевірте й у разі необхідності очистьте ланцюги від бруду або сміття. Не намагайтеся складати машину, якщо ланцюги заглибилися в ґрунт під час блокування. Спочатку приберіть із ланцюгів ґрунт.
- Якщо ланцюги очищені, але проблема залишається, можливо, знадобиться відрегулювати S1. Збільште уставку тиску, повернувши його за годинниковою стрілкою на ½ оберту.
- Зніміть і очистьте зворотний клапан C3.

ЗОВНІШНЄ КРИЛО ПРАВОРУЧ СКЛАДАЄТЬСЯ РАНІШЕ, НІЖ ОБИДВА ВНУТРІШНІ КРИЛА СТАЮТЬ У ВЕРТИКАЛЬНЕ ПОЛОЖЕННЯ

Коли процес складання виконується належним чином, крило ліворуч має складатися раніше за крило праворуч. Навіть якщо S1 і S2 мають занадто низькі уставки тиску, обидва крила так само будуть рухатися разом. Щоб зовнішнє крило праворуч почало рух першим, має відкритися зворотний клапан C1.

Рішення

- Зніміть і очистьте зворотний клапан C1.

Виявлення та усунення несправностей. Клапани послідовності гідравлічної системи

ОСНОВНІ КРИЛА СКЛАДАЮТЬСЯ, ЗОВНІШНЄ КРИЛО ЛІВОРУЧ СКЛАДАЄТЬСЯ, ЗОВНІШНЄ КРИЛО ПРАВОРУЧ СТОІТЬ У ВЕРТИКАЛЬНОМУ ПОЛОЖЕННІ

Олива примусово подається на циліндри зовнішнього крила ліворуч, що призводить до складання цього крила. Коли всі ці циліндри закриваються, тиск оливи збільшується й відкриває S2, що дозволяє оливі текти до циліндрів зовнішнього крила праворуч. Якщо для S2 встановлено занадто високе значення, потік оливи може зупинитися після складання зовнішнього крила ліворуч.

Для утримання крила праворуч у прямому положенні під час роботи використовується клапан врівноваження L3. Якщо уставка тиску на L3 занадто висока, крило ліворуч не буде складатися. L3 — це клапан із сервоприводом, для роботи якого потрібен належний тиск у системі.

Рішення

- Зменште уставку тиску на S2, повернувши його на $\frac{1}{2}$ оберту проти годинникової стрілки (у разі необхідності повторіть).
- Зменште уставку тиску на L3, повернувши його проти годинникової стрілки на 1 оберт.

ЗОВНІШНІ КРИЛА СТИКАЮТЬСЯ В ПРОЦЕСІ СКЛАДАННЯ

Якщо ви бачите, як два зовнішні крила з'єднуються під час складання, негайно зупиніть і скасуйте операцію. Розкладіть крила у вертикальному положенні, потім повільно продовжуйте операцію. Окремі крила повинні складатися послідовно. Якщо вони продовжують складатися разом, це означає, що олива, імовірно за все, передчасно проходить через S2. Якщо це відбувається, отже, на S2 встановлено занадто низький тиск.

Рішення

- Зменште уставку тиску на S2, повернувши його на $\frac{1}{2}$ оберту за годинниковою стрілкою (у разі необхідності повторіть).

Виявлення та усунення несправностей. Клапани послідовності гідравлічної системи

ЗОВНІШНЄ КРИЛО ЛІВОРУЧ СТОЇТЬ У ВЕРТИКАЛЬНОМУ ПОЛОЖЕННІ, А ЗОВНІШНЄ КРИЛО ПРАВОРУЧ СКЛАДАЄТЬСЯ

Основні крила стоять у вертикальному положенні, крило ліворуч не рухається, а зовнішнє крило праворуч складається, після цього всі рухи припиняються. Таке може статися, коли клапан врівноваження L4, який утримує крило в прямому положенні під час роботи в полі, не спрацьовує й дозволяє крилу скластися. L4 міг бути забруднений, але зазвичай його може заклинити у відкритому положенні. L4 міг вийти з ладу, але це відбувається вкрай рідко.

Рішення

- Зменште уставку тиску на L4, повернувши його проти годинникової стрілки на ½ оберту.

ПОСЛІДОВНІСТЬ ПРАЦЮВАЛА, АЛЕ СТАЛА НЕСТАБІЛЬНОЮ

Пропускна здатність клапанного блока послідовності становить 30 л/хв.

За такого потоку гільзи клапана послідовності здатні справлятися з потоком оливи та працювати з належними параметрами налаштування. Якщо встановлено занадто високу швидкість потоку, тиск у клапанному блоці зростатиме, що може призвести до передчасного або непередбачуваного зміщення клапанів послідовності.

Іноді в один зі зворотних клапанів може потрапити сторонній матеріал. Це призведе до того, що олива потече, здавалося б, нелогічним чином. Ознаки вказують на необхідність регулювання клапана, проте логічне регулювання не впливає на ситуацію.

Рішення

- Установіть швидкість потоку в гідравлічній системі трактора на низьке значення (20 %).
- Повільно задійте важіль гідросистеми трактора.
- Зменште потік, повернувши клапан регулювання потоку R проти годинникової стрілки на 2 оберти.

ВІДСУТНІЙ БУДЬ-ЯКИЙ РУХ

Рішення

- Переконайтеся, що наконечники шлангів належним чином приєднані до роз'ємів аварійного від'єднання трактора.
- Переконайтеся, що на тракторі відкриті всі відсічні клапани або розблоковані електронні транспортні фіксатори.
- Переконайтеся, що гідравлічний потік на тракторі не встановлено на дуже низьке значення або не закрито.
- Перевірте гідравлічний тиск у системі трактора (він має перевищувати 2 200 фунтів на кв. дюйм / 151 бар).
- Зверніться до фахівця з обслуговування обладнання. Перевірте потік оливи. Якщо потік є, по одному ізолюйте циліндри, щоб забезпечити цілісність ущільнення поршня циліндра.

Виявлення та усунення несправностей. Клапани послідовності гідравлічної системи

Робота

Під час роботи, крила провисають посередині

За допомогою клапанів врівноваження L4 і L3 обидва комплекти крил фіксуються в прямій площині в робочому положенні. Якщо уставка тиску на цих клапанах занадто низька, ефективно заблокувати крила неможливо.

Рішення

- Провисання крила ліворуч: збільште уставку тиску на L4, повернувши його ПРОТИ ГОДИННИКОВОЇ СТРІЛКИ на ½ оберту.
- Провисання крила праворуч: збільште уставку тиску на L3, повернувши його ПРОТИ ГОДИННИКОВОЇ СТРІЛКИ на ½ оберту.

Контактна інформація

ЯКЩО ОПИСАНІ ВИЩЕ ПРОЦЕДУРИ РЕГУЛЮВАННЯ НЕ ВИРІШУЮТЬ ПРОБЛЕМУ

Зверніться за допомогою до свого агента з обслуговування. Можливо, пошкоджена одна з гільз. Клапанні блоки проходять випробування на заводі, а також ще раз, перед відправленням. Агент зі збірки також перевіряє та забезпечує належну роботу перед доставкою. Дуже рідко, але іноді клапани виходять із ладу. Звичайна причина — потрапляння забруднювальних матеріалів.

Для отримання технічної консультації та допомоги також можна звернутися до фахівців компанії Kelly.

Телефон: +618 8667 2253

Ел. пошта: sales@kellytillage.com

Section 6 - Технічні характеристики

Швидкість роботи

Рекомендована робоча швидкість за нормальних умов для всіх типів ланцюгів

Експлуатаційна/робоча швидкість	10—12 км/год
Швидкість транспортування/буксирування	25 км/год

Тиск у шинах

Розмір шини	Норма нашарування	кПа	БАР
400/55-22.5	18	350	3,4
10,0/75-15,3	14	300	3

Технічні характеристики моделі 4012

Технічні характеристики моделі 4012	
Робоча ширина	12.93 +0.16/-0.13m
Транспортувальна ширина	2.98 m
Транспортувальна висота	3.89 m
Транспортувальна довжина	14.30 m

Параметри моменту затягування болтів

Тип болта	Колесная гайка			U-образный болт			Болт класса 8.8						Болт класса 10.9			
	M12	M18	M20	M12	M16	M20	M6	M8	M10	M12	M16	M20	M24	M20	M24	M36
Розмір болта	M12	M18	M20	M12	M16	M20	M6	M8	M10	M12	M16	M20	M24	M20	M24	M36
Ріжковий ключ	19	27	30	19	24	30	10	13	17	19	24	30	36	30	36	55
Н·м (макс.)	94	305	430	42	105	214	9.3	23	45	77	190	385	660	550	950	3070

Перевірка та реєстрація встановлених значень крутного моменту в таблиці вище є обов'язком складальника і повинна бути задокументована відповідно до затвердженої системи забезпечення якості.

[1] Під час установлення колеса й шини на маточину затягуйте колісні гайки в зіркоподібному порядку, з указаним значенням моменту затягування. Для цього виберіть колісну гайку й затягніть її. Потім перейдіть до наступної колісної гайки, розташованої на протилежному боці маточини, і затягніть її. Продовжуйте в такій послідовності, поки не затягнете всі колісні гайки. Потім повторіть процедуру й переконайтеся, що всі гайки затягнуті. Забороняється використовувати ударні інструменти для затягування колісних гайок.

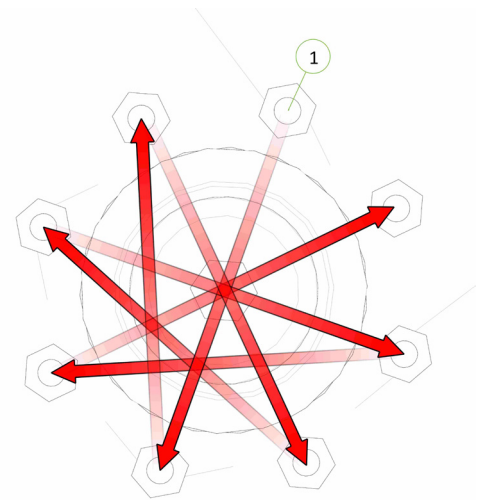

Для належного затягування колісних гайок керуйтеся значенням моменту, яке відповідає розміру колісної гайки, указаному в таблиці параметрів моменту затягування болтів.

Значення моменту затягування вказані для сухої різьби та поверхонь. Однак можна нанести на різьбу невелику кількість антикорозійної оливи.

Параметри довжини й кількості Disc Chain

Модель		Довжина	K4	CL1	W36	SD49	Prickle chain
4012	Передній праворуч	7.15m	45	44	42	57	79
	Передній ліворуч	7.15m	45	44	42	57	79
	Задній праворуч	9.06m	57	55	53	74	101
	Задній ліворуч	6.65m	42	41	39	57	74
	Передній модуль	2.59m	16	16	15	21	29
	Задній модуль	2.60m	16	16	15	21	29

Щоб забезпечити належне натягнення ланцюга, може знадобитися зняти ланки з кінця ланцюга в зазначений нижче спосіб.

Disc Chain K4: від'єднайте ланку/ланки disc chain від кінця disc chain

Disc Chain CL1: від'єднайте ланку/ланки disc chain від кінця disc chain

Disc Chain W36 — зріжте ланку disc chain з кінця disc chain

SD49: зріжте ланку disc chain з кінця disc chain

Prickle Chain: зріжте ланку prickle chain з кінця prickle chain

Відскануйте розміщений нижче QR-код, щоб подивитися відео про зняття зварного disc chain.





Phone +61 8 8667 2253
Email sales@kellytillage.com
kellytillage.com

Booleroo (Head Office)
684 Kelly Road,
Booleroo Centre SA 5482

Adelaide Office
28 Greenhill Road,
Wayville SA 5034

