

KELLY

Better Tillage. Better Tomorrow.

Kelly Tillage System 4012

Lietošanas rokasgrāmata

KTOM-E-01022023

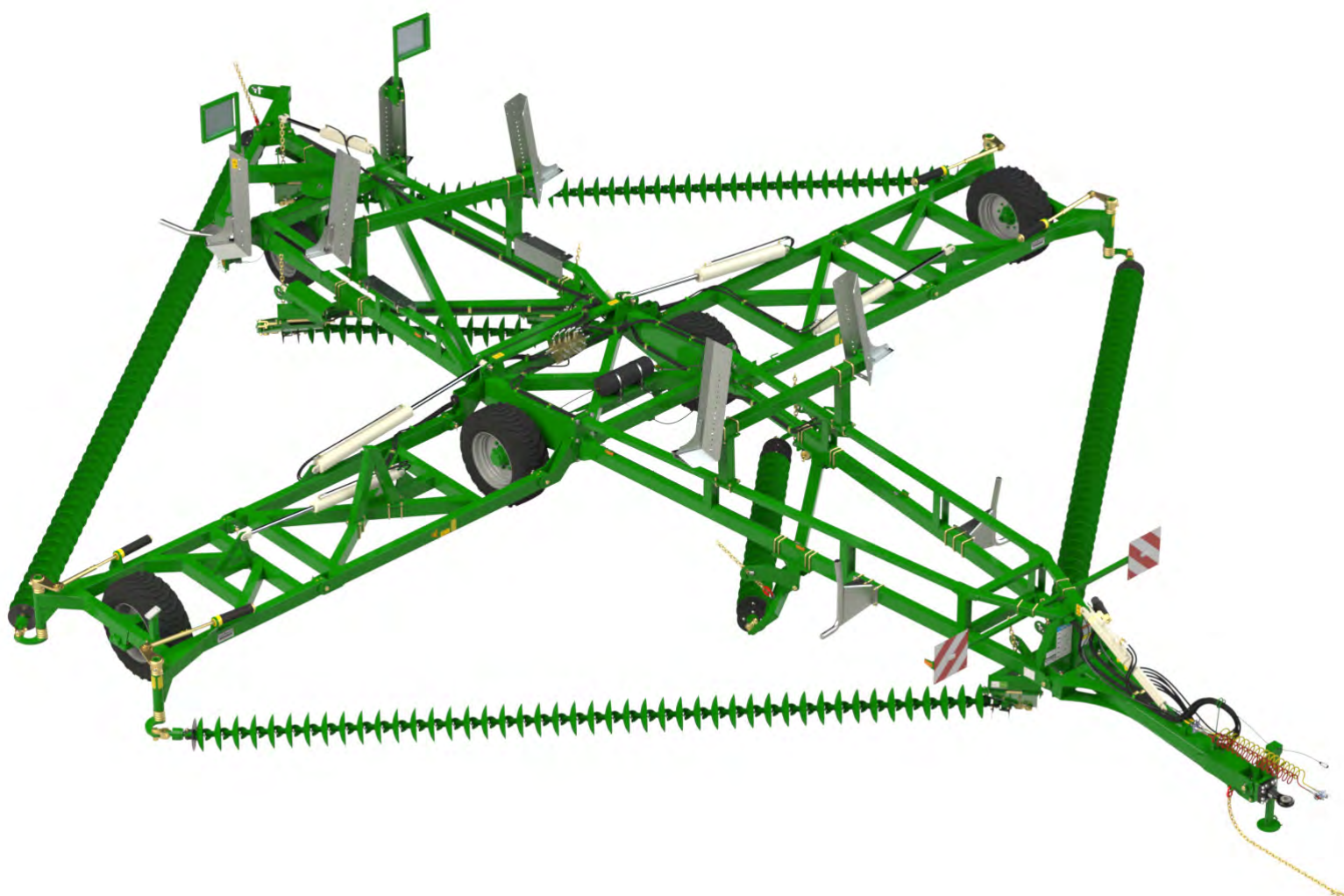

SĒRIJAS NUMURS:

KELLY

Tālrunis: +61 8 8667 2253
E-pasts: sales@kellytillage.com
kellytillage.com

Booleroo (Galvenais birojs)
684 Kelly Road,
Booleroo Centre SA 5482

Adelaide
28 Greenhill Road,
Wayville SA 5034





Paldies, ka izvēlējāties Kelly 4012. modeļa augsnes apstrādes produktu!

Mēs ticam, ka rokasgrāmata jums šķitīs skaidra un viegli saprotama. Ja nepieciešams papildu klientu atbalsts vai palīdzība, lūdzu, nekavējoties sazinieties ar mums!

Rezerves daļas pēc vajadzības var iegādāties pie jūsu vietējā izplatītāja vai tieši sazinoties ar Kelly komandu.

Kelly labprāt pieņem atsauksmes. Ja vēlaties norādīt uz kādām grūtībām, ierosināt uzlabojumus vai izmaiņas, kuras, jūsuprāt, uzlabotu mūsu produktus, labprāt jūs uzklausīsim.

Kontaktinformācija

Austrālija

Booloroo (Galvenais birojs)

684 Kelly Road,
Booloroo Center SA 5482

+61 8 8667 2253

Pirmdiena – piektdiena
8:00–16:00 ACDT

Adelaide

28 Greenhill Road,
Wayville SA 5034

+61 8 8667 2253

Pirmdiena – piektdiena
8:00–16:00 ACDT

Globālās atrašanās vietas

Austrumu Kanāda

Leading Edge Equipment
www.leadingedgeequipment.ca

1-519-421-3223

Pirmdiena – piektdiena
8:00–16:00 EST

Rietumu Kanāda

Adair Sales and Marketing Co Inc
www.adairreps.com

1-306-773-0996

Pirmdiena – piektdiena
8:00–17:00 CST

Savienotās Valstis

Hood and Company

+1 417-865-2100

Pirmdiena – piektdiena
8:00–16:00CST

Eiropā

kellytillage.com

+61 8 8667 2253

Pirmdiena – piektdiena
8:00–16:00 ACDT

Argentīna

Giorgi Sa Maquinarias Agrícolas
www.giorgi.com.ar

+54 3464 493512

Pirmdiena – piektdiena
8:00–17:00 ART

Dienvidāfrika

Desmond Whitfield CC

+27 82 567 8245

Pirmdiena – piektdiena
8:00–16:00 SAST

Saturs

Drošības informācija

Signāla vārdi	4
Drošības vadlīnijas	4
Vispārēja darbība	5
Braukšana	5
Hidraulika	5
Apkope un pārbaude	5
Drošības uzlīmes — individuāla izvietošana	6 - 20

1. nodaļa — garantija

Garantijas politika	21
Produkta reģistrācijas veidlapa	22

2. nodaļa — iekārtas darbība

Pirms darbības uzsākšanas	23
Kontrolsaraksts pirms darbības uzsākšanas	23
Iekārtas konfigurācija pirms lietošanas	24
Stāvbremze	24
Bremžu konfigurācija	25
Pamata darbība — svarīgas vietas	26
Pamata darbība — atlocīšana	27 - 30
Pamata darbība — salocīšana	31 - 33

3. nodaļa — ķēdes darbība un pareiza konfigurācija

Ķēdes spriegojuma nozīme	34
Ķēdes spriegojums — moduļi	35 - 36
Ķēdes spriegojums	37
Ķēdes līkums	38
Pareiza ķēdes augstuma noregulēšana	39
Ķēdes stiprinājuma plāksnes augstuma noregulēšana	40
Priekšējā A formas rāmja noregulēšana	41
Veiksmīga noregulēšana nevainojamiem darbības rezultātiem	42
Konusveida ķēdes gala (TCE) nozīme	43
Ķēdes uzstādīšana	44 - 51

4. nodaļa — hidrauliskie secības vārsti

Secības vārstu pārskats	51
Secības vārsta kolektors — plūsmas diagramma	52
Vārsta funkcijas skaidrojums	53
Rūpnīcas iestatījumi Tabula V12.5 secības vārsta kolektoriem	54
692196, V12.5 - dalītā ķēde	55
Virsmas/vidusdaļas vārsti	56
Pārbaudiet vārstus	56

5. nodaļa — apkope un pārbaude

Apkope un pārbaude	57
Ieteicamās apkopes kontrolsaraksts	58
Ķēdes pārbaude	59
Problēmu novēršana	59 - 60
Problēmu novēršana — hidrauliskie secības vārsti	60 - 69

6. Nodaļa — specifikācijas

Darbības ātrums	70
Spiediens riepiņā	70
4012. modeļa specifikācija	70
Skrūves griezes momenta iestatījumi	70
Diska ķēdes garumi un daudzumi	71
Piezīmes	72

Reģistrējieties 2 mēnešu laikā pēc iekārtas iegādes, lai emtu papildu 12 mēnešu garantiju. Reģistrācijas informācija atrodama 9. lpp.

Drošības informācija



Pirms agregāta iedarbināšanas izlasiet visas darbības instrukcijas un rūpīgi izpētiet visas fotogrāfijas

	<div style="background-color: yellow; padding: 5px; border: 1px solid black;"> UZMANĪBU </div> <p style="text-align: center; font-weight: bold;">UZMANĪBU SAGLABĀJIET MODRĪBU TAS ATTIECAS UZ JŪSU DROŠĪBU</p> <p style="text-align: center;">Ievērojiet šo simbolu! Tas norāda uz potenciālu apdraudējumu veselībai vai personīgajai drošībai.</p>
--	--

Signālvārdi

Signālvārds — **BĪSTAMI**, **BRĪDINĀJUMS** vai **UZMANĪGI** tiek lietots kopā ar drošības brīdinājuma simbolu.

Ieraugot šos simbolus uz savas iekārtas vai šajā rokasgrāmatā, ievērojiet instrukcijas, kuras attiecas uz jūsu un citu cilvēku personīgo drošību. Šo instrukciju neievērošana var izraisīt traumas vai nāvi.



BĪSTAMI - norāda uz tūlītēju bīstamu situāciju, kuras nenovēršana izraisīs **NĀVI VAI NOPIETNAS TRAUMAS**.



BRĪDINĀJUMS - norāda uz potenciāli bīstamu situāciju, kuras nenovēršana var izraisīt **NĀVI VAI NOPIETNAS TRAUMAS**.



UZMANĪGI - norāda uz potenciāli bīstamu situāciju, kuras nenovēršana var izraisīt **NELIELAS VAI VIDĒJI SMAGAS TRAUMAS**.

Uzmanīgi izlasiet visu drošības informāciju šajā rokasgrāmatā un uz savas iekārtas. Uzturiet visas drošības uzlīmes labā stāvoklī un nomainiet nolietotās un pazaudētās uzlīmes. Rezerves uzlīmes ir pieejamas, sazinoties ar vietējo izplatītāju.

Drošības vadlīnijas

- Šī iekārta ir bīstama personām, kuras nemāk ar to darboties.
- Nemēģiniet darbināt vai montēt šo iekārta, neizlasot šo rokasgrāmatu un negūstot pamatīgu izpratni par drošības pasākumiem.
- Nemēģiniet darbināt šo iekārta, atrodoties narkotiku vai alkohola ietekmē.
- Pārskatiet drošības instrukcijas ar visiem lietotājiem katru gadu.

Lūdzu, ņemiet vērā: kreisā un labā puse tiek noteikta, stāvot aiz iekārtas un skatoties uz priekšu.

Vispārēja darbība

- Darbojieties uzmanīgi zem gaisvadu elektrības līnijām un ap elektrības stabiem — kontakts var novest pie smaga elektriskā šoka operatoram.
- Darbojoties ar iekārtu, nekad neļaujiet nevienam būt tiešā tuvumā. Atkāpieties, kad spārni tiek pacelti vai nolaisti.

Braukšana

- Vienmēr brauciet drošā ātrumā. **NEKAD NEPĀRSNIEDZIET 25 km/h.**
- Ķēdes nedrīkst pieskarties zemei.
- Pārļiecinieties, ka jūsu ātrums ir pietiekami zems, lai ārkārtas apstāšanās būtu droša, kā arī samaziniet ātrumu pirms pagriezieniem.
- Lūdzu, ievērojiet savas valsts, štata, provinces, grāfistes vai pašvaldības likumus par lauksaimniecības tehnikas pārvadāšanu pa ceļiem.

Hidraulika

- **NEKAD** nenoņemiet hidrauliskās šļūtenes vai galus, ja iekārta ir braukšanas pozīcijā vai ir pilnībā izplesta darba pozīcijā. Atbrīvojiet visu hidraulisko spiedienu pirms hidraulisko šļūteņu un stiprinājumu atvienošanas.
- Pārļiecinieties, ka visi stiprinājumi un šļūtenes ir labā stāvoklī.
- Lai spiedienam pakļautas hidraulikas pārbaudes laikā izvairītos no traumām, izmantojiet atbilstošus sejas un roku aizsardzības līdzekļus vai individuālos aizsardzības līdzekļus.
- Pirms hidraulikas iedarbināšanas vēlreiz pārļiecinieties, vai viss ir saprotams.
- Saglabājiet atbilstošus hidrauliskā šķīduma līmeņus un spiedienu.

Apkope un pārbaude

- Kārtīga apkope ir jūsu atbildība.
- Regulāra apkope un pārbaude ir obligātas.

Apkopes vadlīnijas var atrast 5. nodaļā



Ja kāda no drošības uzlīmēm ir pazudusi, nekavējoties sazinieties ar vietējo izplatītāju un neizmantojiet iekārtu

Drošības uzlīmes — individuāla izvietošana

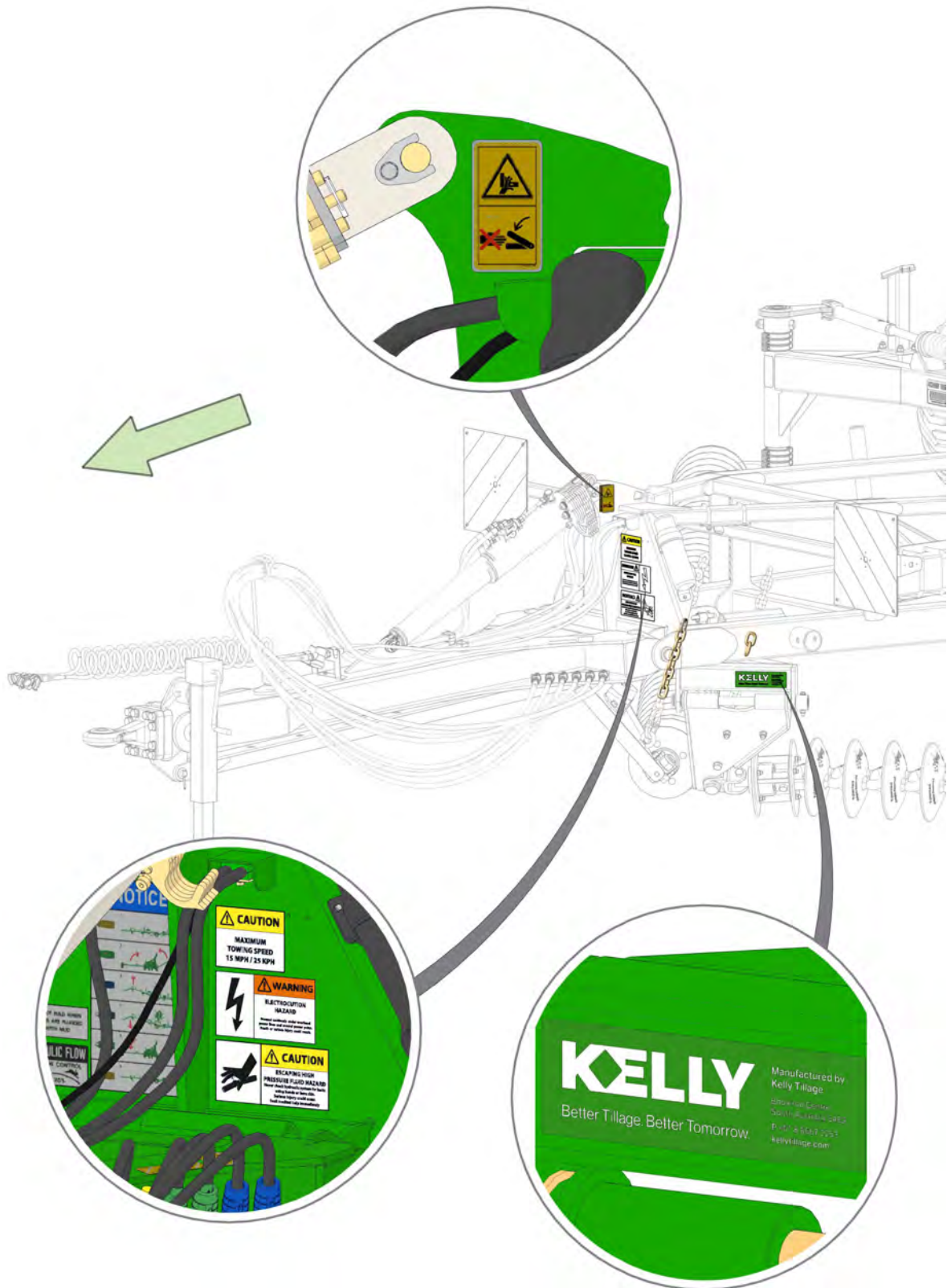

Ja kāda no drošības uzlīmēm ir pazudusi, nekavējoties sazinieties ar vietējo izplatītāju un neizmantojiet iekārtu

Drošības uzlīmes – individuāla izvietošana



Ja kāda no drošības uzlīmēm ir pazudusi, nekavējoties sazinieties ar vietējo izplatītāju un neizmantojiet iekārtu

Drošības uzlīmes – individuāla izvietošana

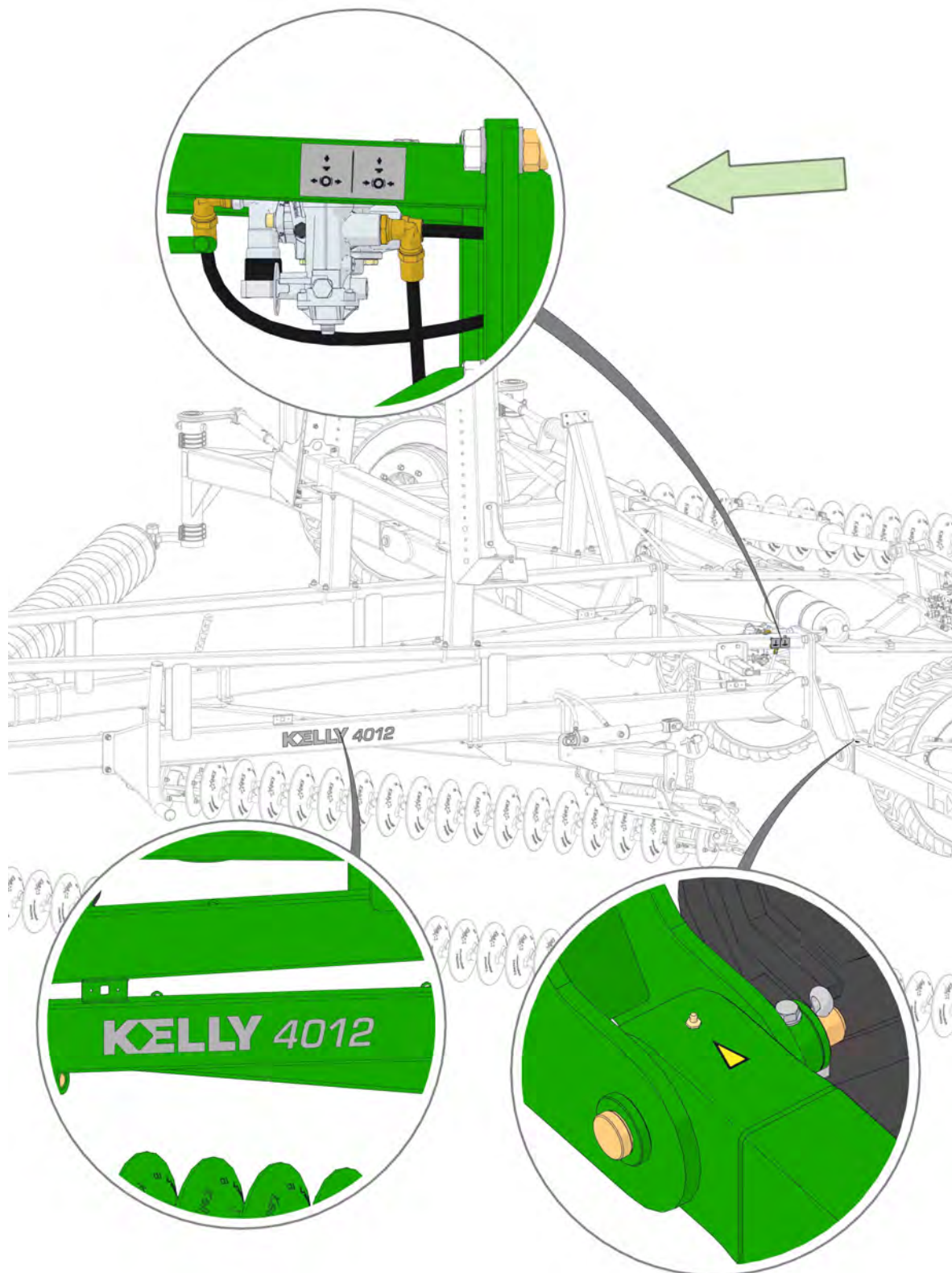

Ja kāda no drošības uzlīmēm ir pazudusi, nekavējoties sazinieties ar vietējo izplatītāju un neizmantojiet iekārtu

Drošības uzlīmes — individuāla izvietošana

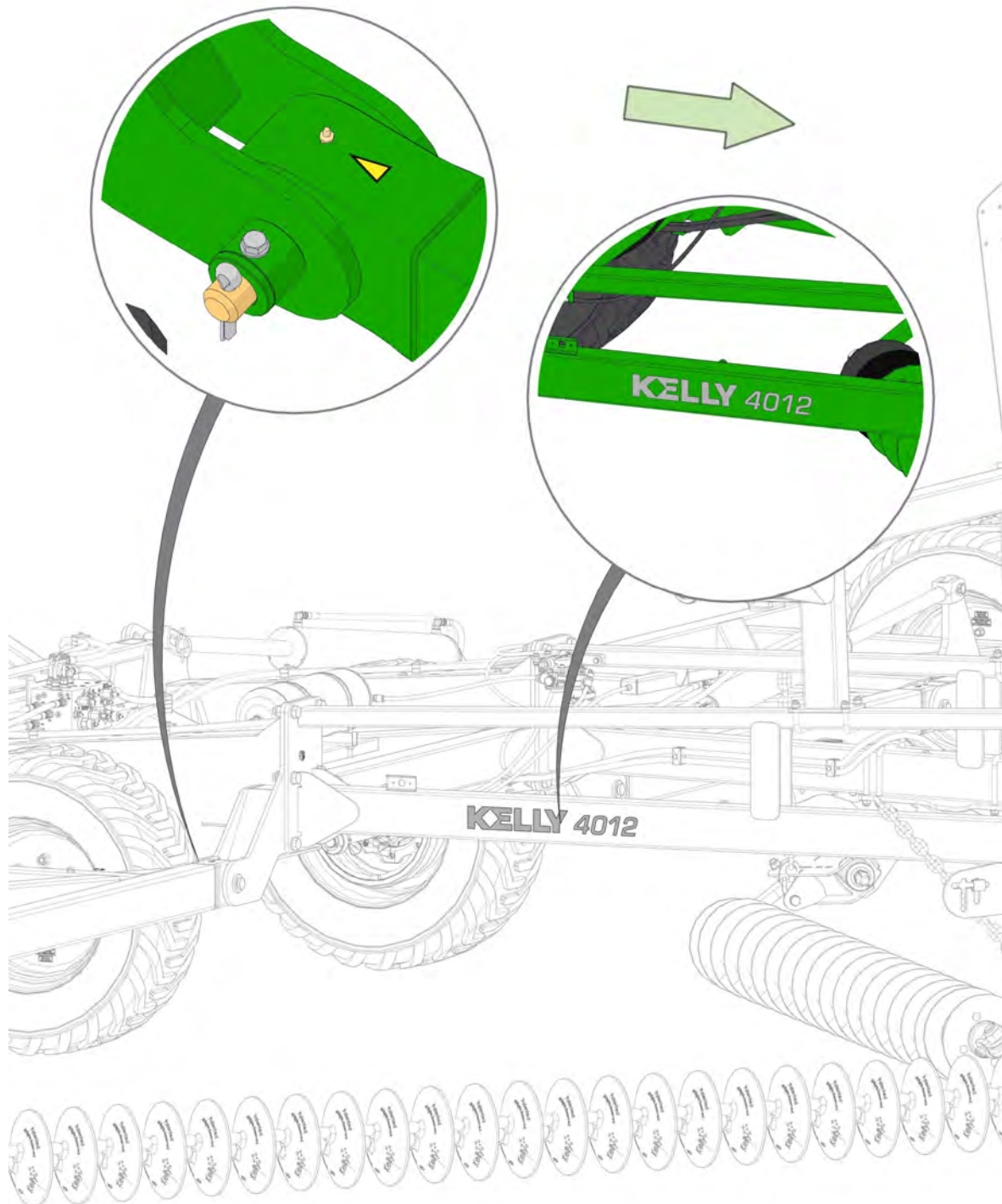

Ja kāda no drošības uzlīmēm ir pazudusi, nekavējoties sazinieties ar vietējo izplatītāju un neizmantojiet iekārtu

Drošības uzlīmes – individuāla izvietošana

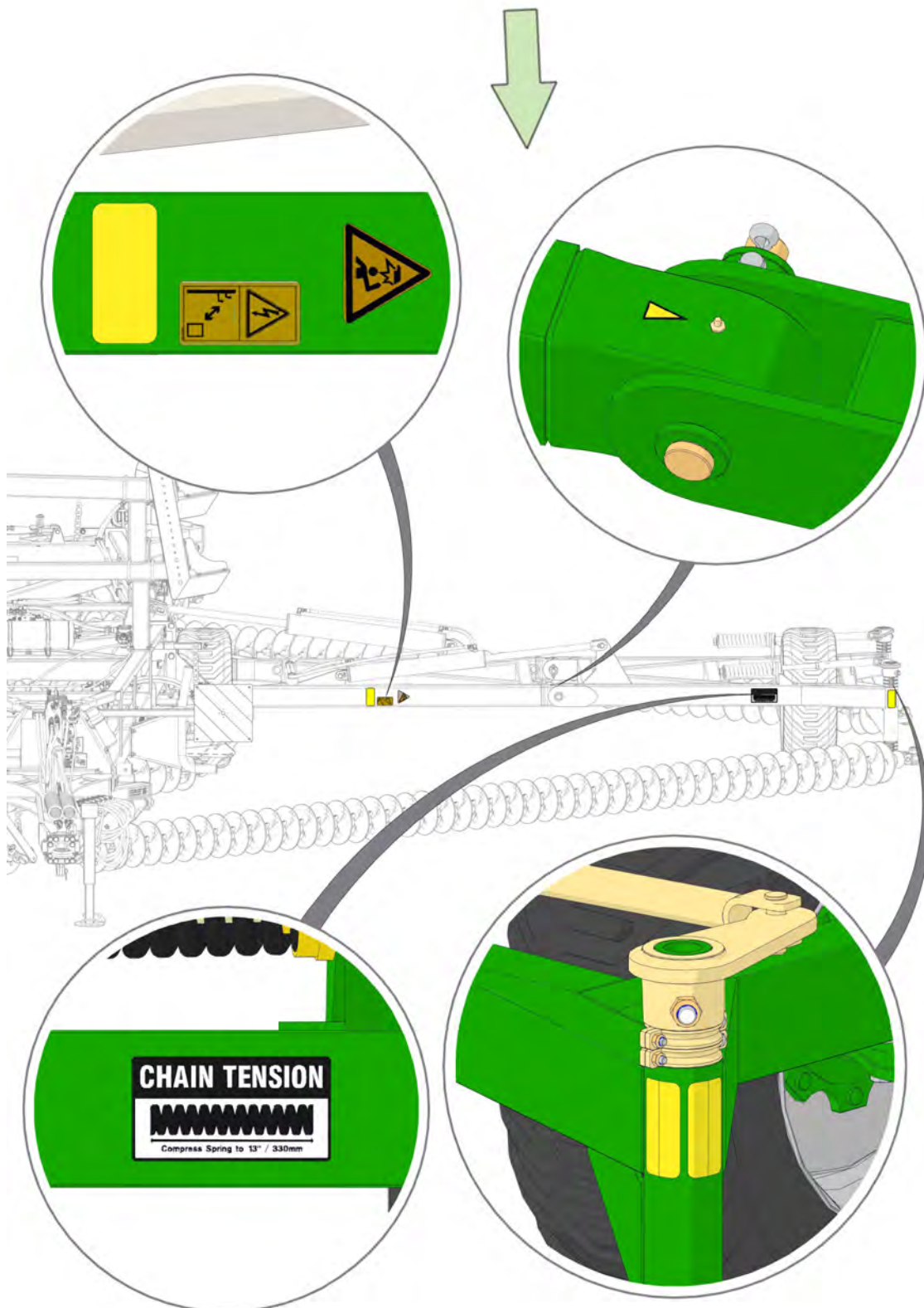

Ja kāda no drošības uzlīmēm ir pazudusi, nekavējoties sazinieties ar vietējo izplatītāju un neizmantojiet iekārtu

Drošības uzlīmes – individuāla izvietošana

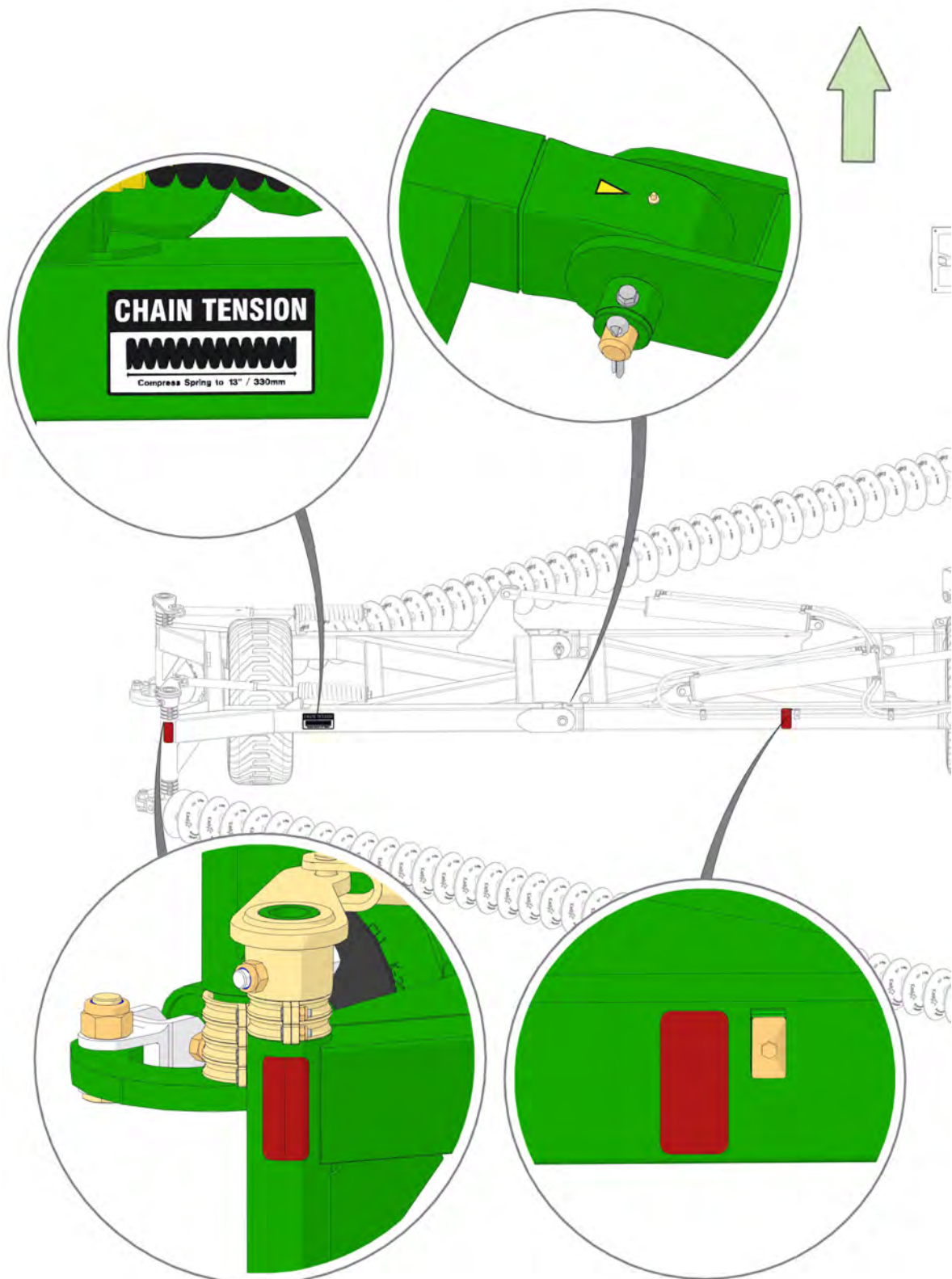

Ja kāda no drošības uzlīmēm ir pazudusi, nekavējoties sazinieties ar vietējo izplatītāju un neizmantojiet iekārtu

Drošības uzlīmes – individuāla izvietošana

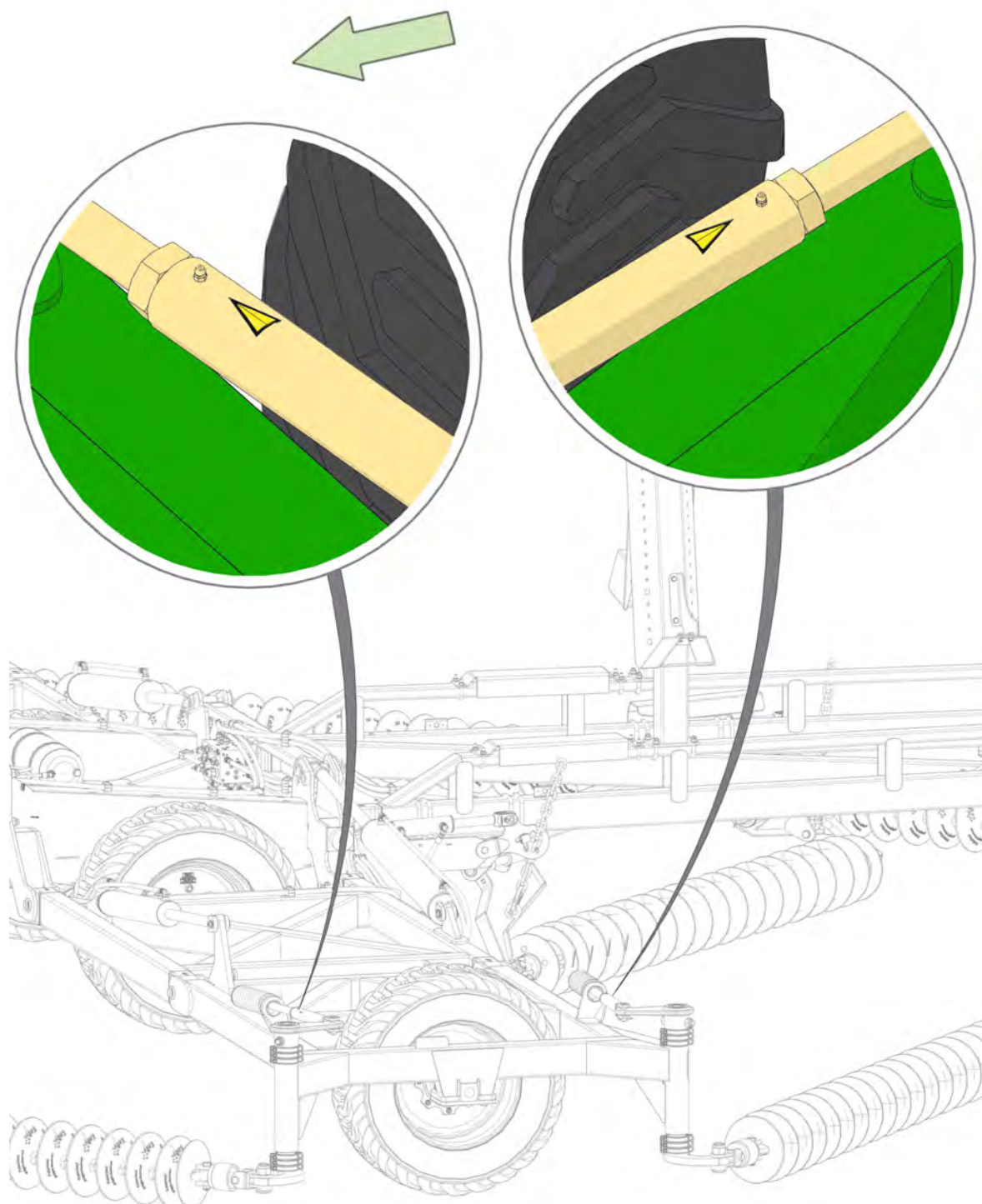

Ja kāda no drošības uzlīmēm ir pazudusi, nekavējoties sazinieties ar vietējo izplatītāju un neizmantojiet iekārtu

Drošības uzlīmes – individuāla izvietošana

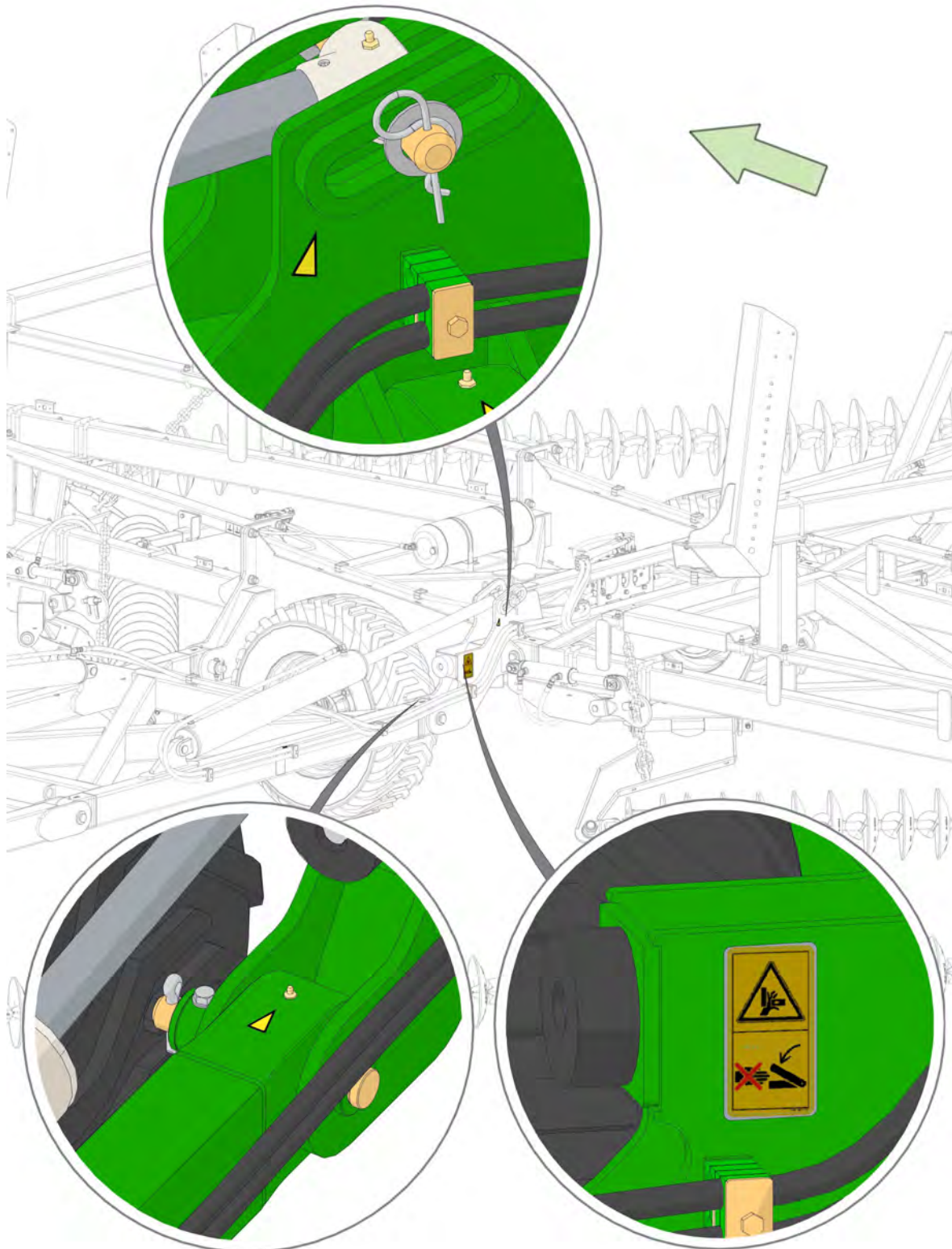

Ja kāda no drošības uzlīmēm ir pazudusi, nekavējoties sazinieties ar vietējo izplatītāju un neizmantojiet iekārtu

Drošības uzlīmes – individuāla izvietošana

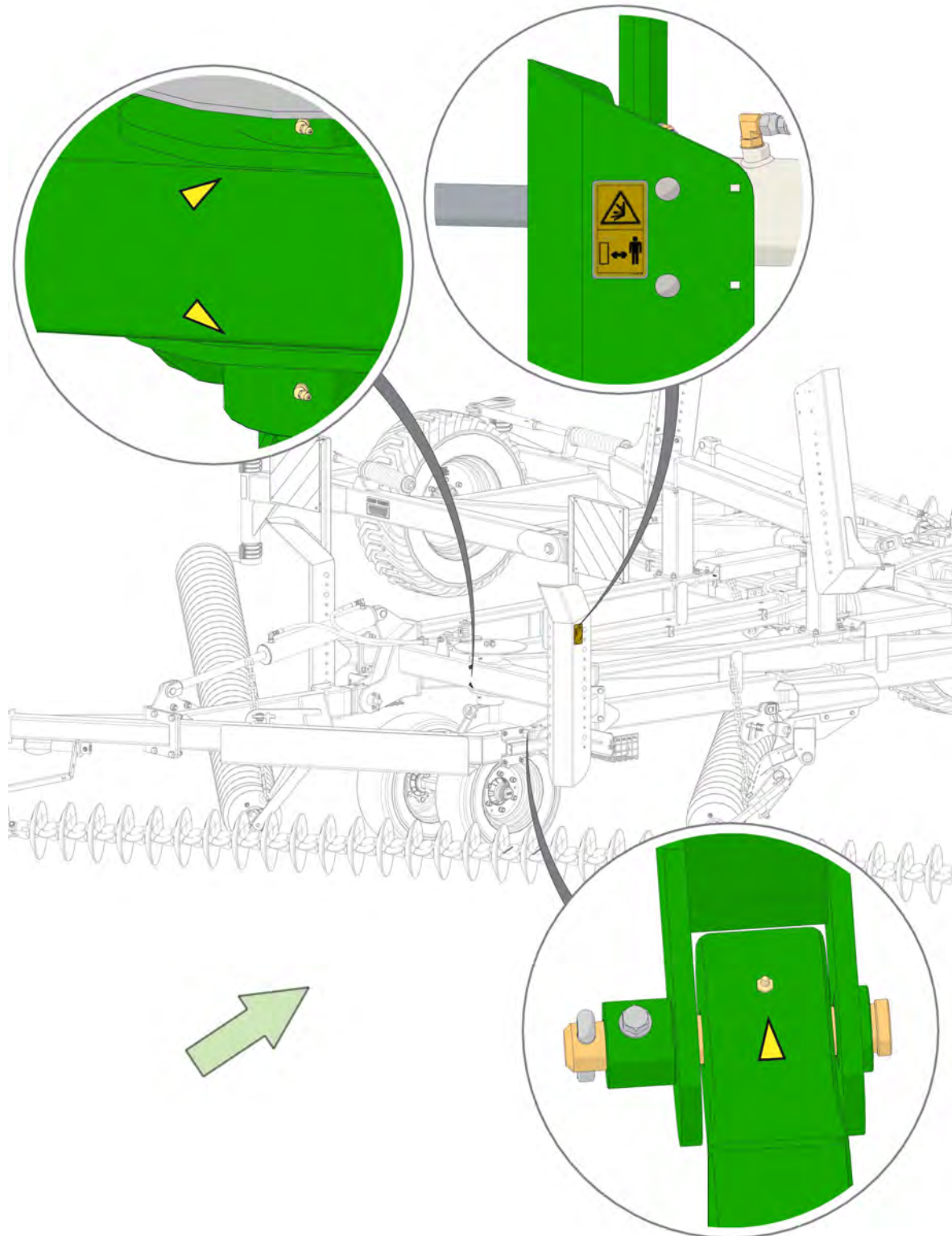

Ja kāda no drošības uzlīmēm ir pazudusi, nekavējoties sazinieties ar vietējo izplatītāju un neizmantojiet iekārtu

Drošības uzlīmes – individuāla izvietošana

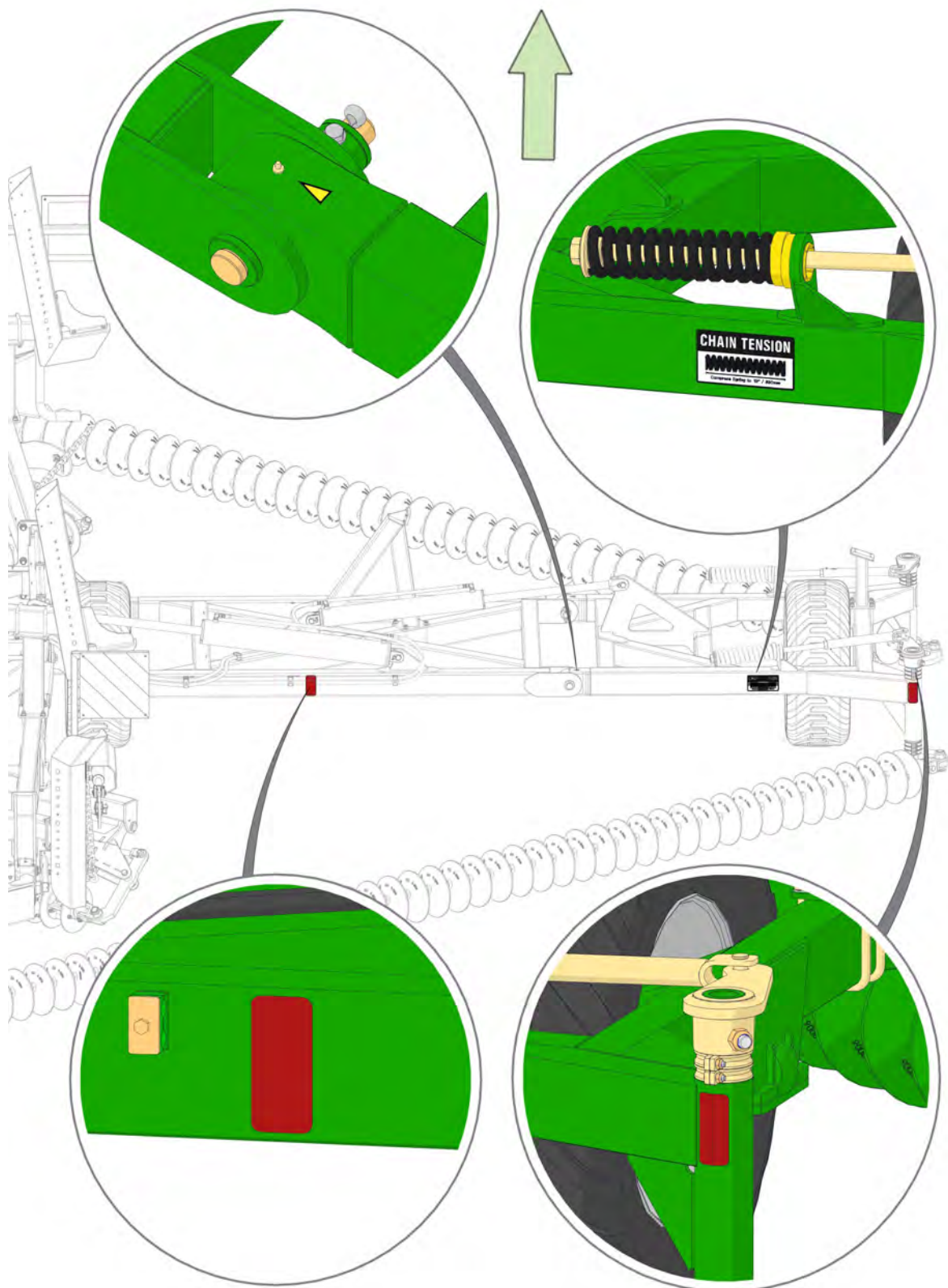

Ja kāda no drošības uzlīmēm ir pazudusi, nekavējoties sazinieties ar vietējo izplatītāju un neizmantojiet iekārtu

Drošības uzlīmes – individuāla izvietošana

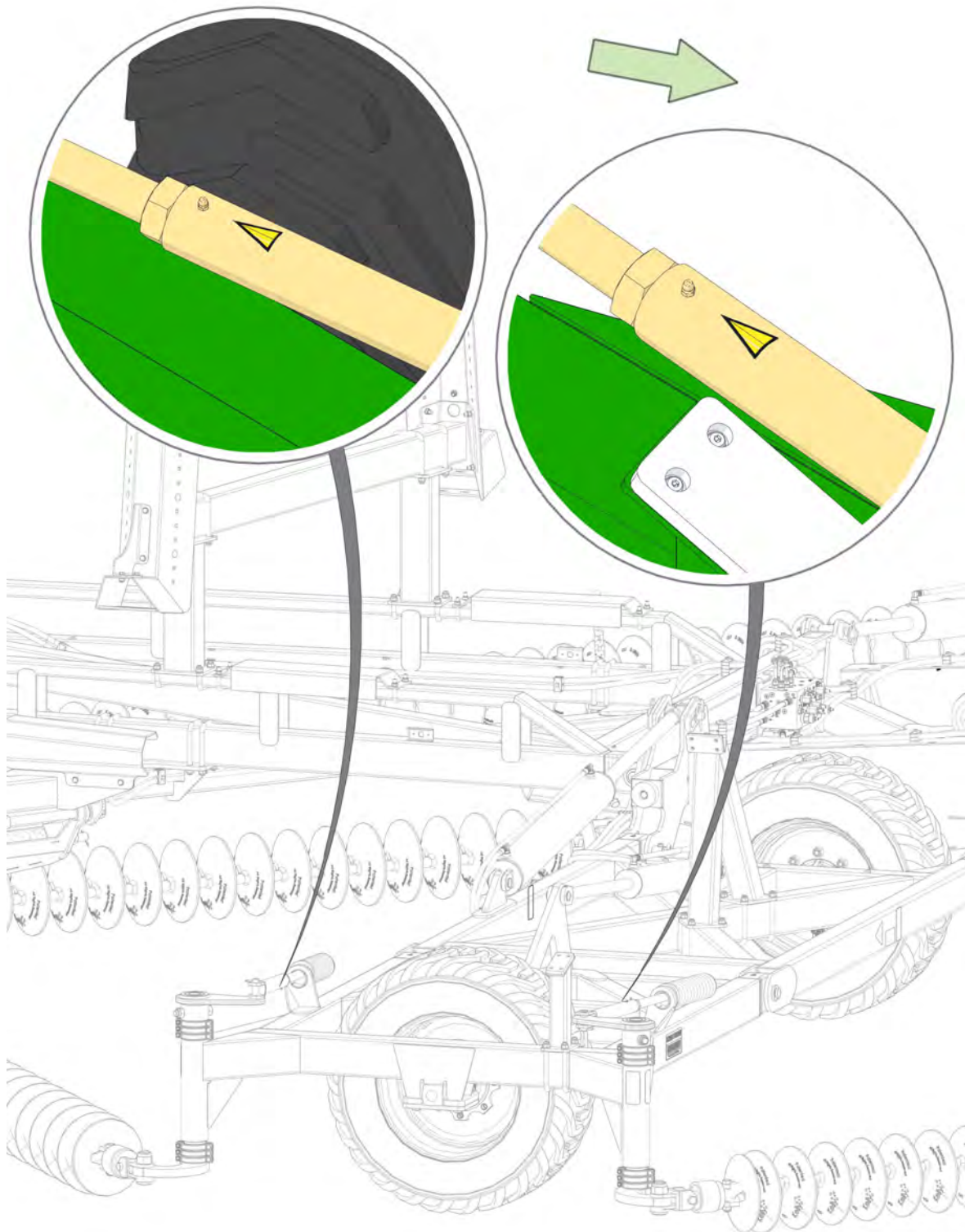

Ja kāda no drošības uzlīmēm ir pazudusi, nekavējoties sazinieties ar vietējo izplatītāju un neizmantojiet iekārtu

Drošības uzlīmes – individuāla izvietošana



Ja kāda no drošības uzlīmēm ir pazudusi, nekavējoties sazinieties ar vietējo izplatītāju un neizmantojiet iekārtu

Drošības uzlīmes – individuāla izvietošana

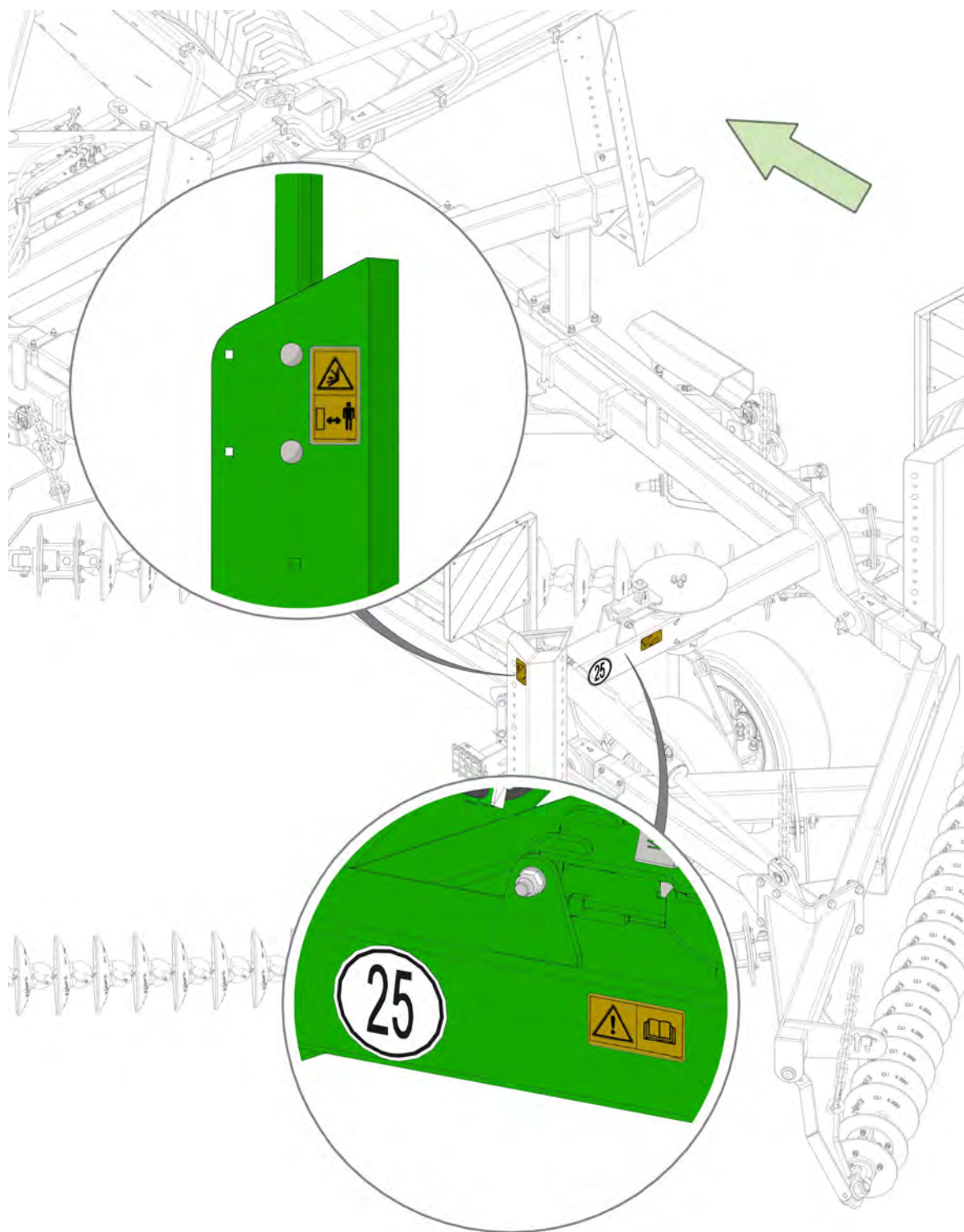

Ja kāda no drošības uzlīmēm ir pazudusi, nekavējoties sazinieties ar vietējo izplatītāju un neizmantojiet iekārtu

Drošības uzlīmes – individuāla izvietošana

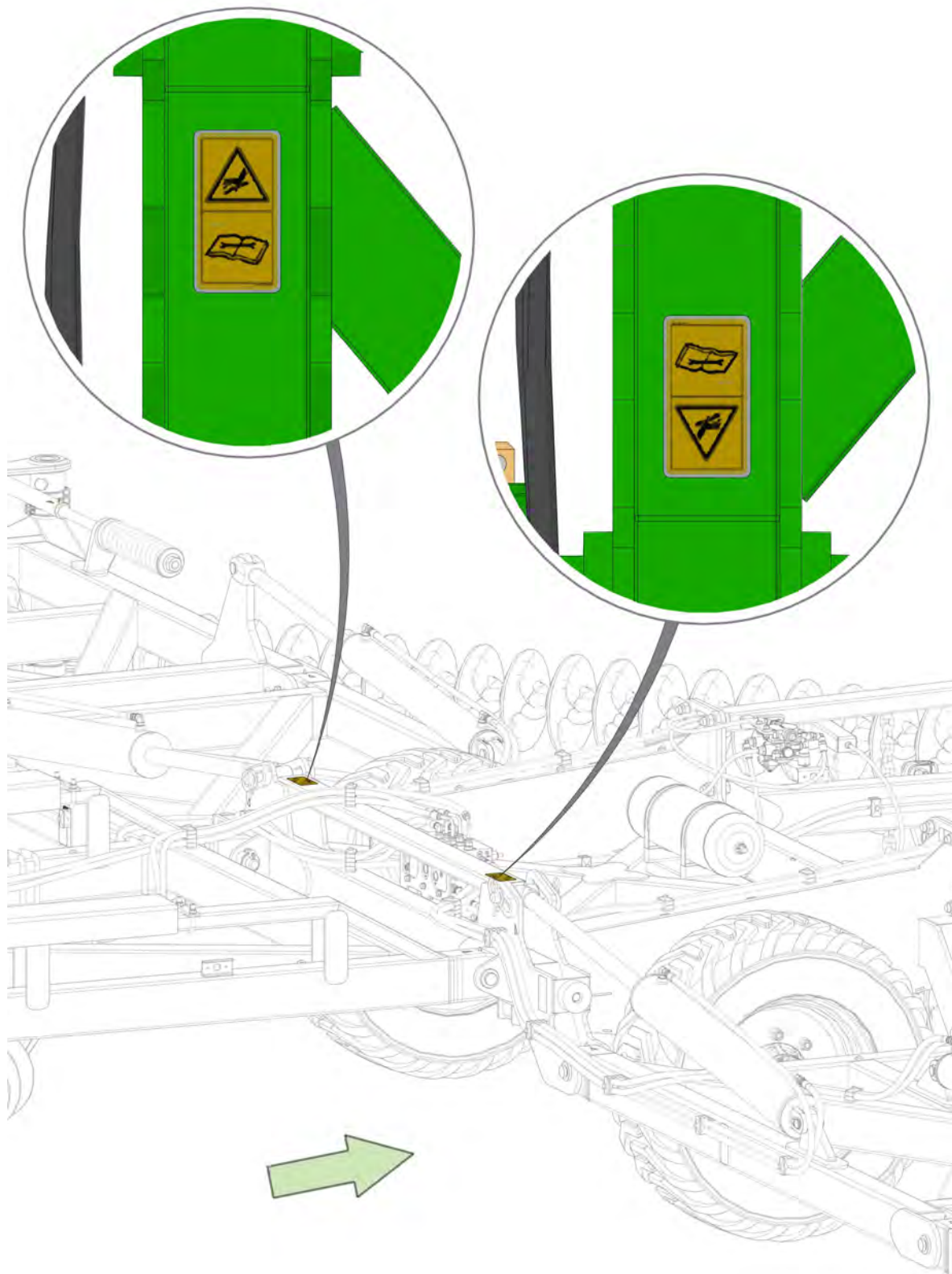

Ja kāda no drošības uzlīmēm ir pazudusi, nekavējoties sazinieties ar vietējo izplatītāju un neizmantojiet iekārtu

Drošības uzlīmes — individuāla izvietošana

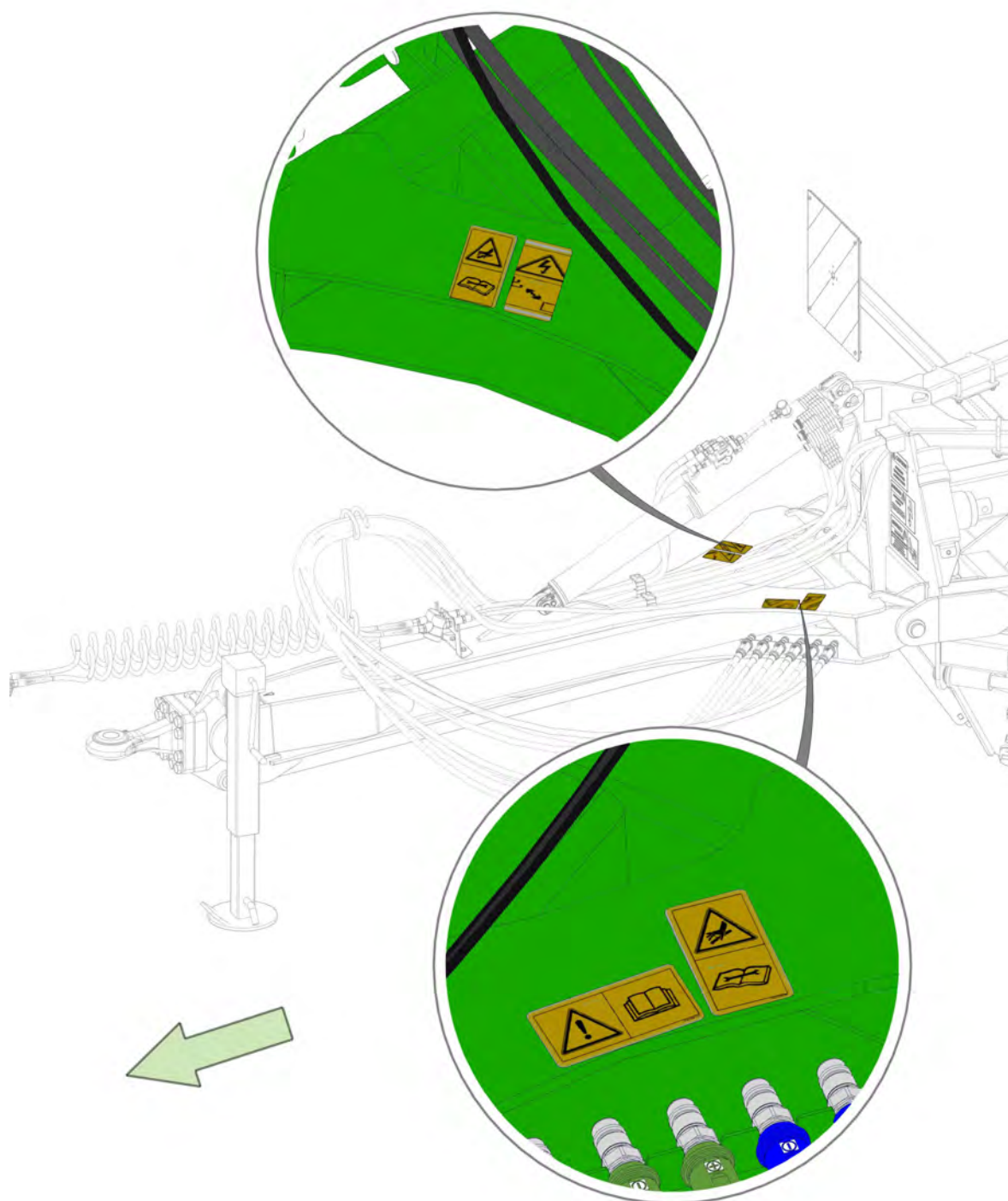

Ja kāda no drošības uzlīmēm ir pazudusi, nekavējoties sazinieties ar vietējo izplatītāju un neizmantojiet iekārtu



Nodaļa 1 - Garantija

Garantijas politika

Iekārtas garantija nebūs spēkā, ja iekārtā tiks izmantotas detaļas, kuras nav ražojis Kelly.

Ņemot vērā, ka izplatītājam ir jānodrošina, lai brīdī, kad iekārta tiek piegādāta pircējam, tā ir pareizā darba kārtībā un komplektācijā saskaņā ar montāžas un darbības rokasgrāmatu, Kelly sniedz garantiju saviem produktiem pret nepilnīgu apdari un materiāliem divpadsmit (12) mēnešus pēc piegādes datuma.

Zemes apstrādes tehnikai garantija pret nepilnīgiem materiāliem un apdari tiek sniegta uz 20 000 hektāru. Nomaināmajiem griezdēdiska asmeņiem garantija tiek sniegta tikai pret nepilnīgiem materiāliem un apdari. Uz visu pārējo zemes apstrādes tehniku attiecas 20 000 hektāru nolietojuma garantija.

Kelly piedāvā papildu 12 mēnešu garantiju izplatītājam, ja iekārta tiek reģistrēta 2 mēnešu laikā pēc piegādes datuma. Iekārtas reģistrāciju var veikt pircējs vai izplatītājs Kelly tīmekļa vietnē vai Kelly sniegtajā garantijas reģistrācijas veidlapā lietotāja rokasgrāmatā.

Kelly garantijas politika neattiecas uz nepareizu montāžu pēc nodošanas pircējam, nepareizu lietojumu, izmaiņām, bojājumiem braukšanas laikā, kā arī gadījumiem, kad produkta apkope nav veikta, ievērojot Kelly apkopes procedūras, kuras aprakstītas atbilstošā produkta rokasgrāmatā. Ja iekārtai netiek veikta atbilstošā apkope vai arī tās izmantošanā tiek pieļautas rupjas kļūdas, garantija nav spēkā.

Visi garantijas pieprasījumi, ko iesniedz pircējs, ir jāiesniedz izplatītājam, kurš savukārt iesniedz atbilstošu pieprasījumu Kelly. Kelly par apstiprinātiem pieprasījumiem atlīdzina izplatītājam, kurš savukārt atlīdzina pircējam.

Pirms jebkādas garantijas apstiprināšanas Kelly saglabā tiesības pieprasīt rakstisku, fotogrāfisku vai video dokumentāciju par konkrēto defektu vai bojājumu. Visus jautājumus par garantiju un apstiprinājuma lūgumus var iesniegt warranty@kellytillage.com

Jebkāds garantijas remonts, pakalpojumi vai produktu izmaiņas ir jāveic Kelly pilnvarotam servisam, un par tiem jāsaņem rakstisks apstiprinājums no Kelly pirms jebkādu darbu sākšanas.

Kelly izsniegs "Apstiprinātās atpakaļatdošanas" paziņojumu par bojātām detaļām, kuras jāatdod pēc uzņēmuma lūguma. Ja pēc lūguma tas netiek darīts, pieprasījums var tikt noraidīts.

Visi garantijas, darba vai detaļu pieprasījumi ir jāaizpilda paredzētajā garantijas pieprasījuma veidlapā, kas ir atrodama Kelly tīmekļa vietnē.

Garantijas pieprasījumi ir jāiesniedz 30 dienu laikā pēc darba pabeigšanas. Ja par pieprasījumu no tirgus kontaktpersonas tiek prasīta papildu informācija, jums tā jāsniedz 30 dienu laikā. Ja neievērojat iepriekš minētās instrukcijas, garantijas pieprasījums var tikt noraidīts.

Pēc tam kad pieprasījums būs pabeigts un apstiprināts, izplatītājs savā kontā saņems kredītu.

Lai aktivizētu garantiju, ražotājam ir jāiesniedz mašīnas reģistrācijas veidlapa.

Aizpildiet mašīnas reģistrācijas veidlapu tiešsaistē

Apmeklējiet mūsu tīmekļa vietnes lapu „Resursi”

Reģistrējieties 2 mēnešu laikā pēc iekārtas iegādes, lai saņemtu papildu 12 mēnešu garantiju

Šī veidlapa ir jāaizpilda un jāiesniedz uzņēmumam Kelly tiešsaistē, pa e-pastu vai nosūtīt pa pastu, lai saņemtu papildu 12 mēnešu garantiju.

Pircējs / ģimene

Vārds:

Adrese:

E-pasta adrese:

Tālruna numurs:

Nodarbošanās:

Informācija par pirkumu

Pirkuma datums:

Pirkuma vieta:

Pirkuma modelis:

Sērijas numurs:

Kā jūs uzzinājāt par Kelly produktiem (informācijas avots)?

Informācijas diena

Ģimene

Žurnāls/avīze :

Izplatītājs

Tīmekļa vietne

Prezentācija:

Draugs/kaimiņš

Radio

Izziņas avots:

Cik liela ir iespējamība, ka ieteiksiet mūs draugiem un ģimenei skalā no 1 līdz 10 (10 ir vislielākā iespēja)?

1	2	3	4	5	6	7	8	9	10
---	---	---	---	---	---	---	---	---	----

Ja ielikāt atzīmi 8 vai zemāku, kas mums, jūsuprāt, būtu jādara, lai sasniegtu atzīmi 10?

Ja ielikāt atzīmi 9 vai augstāku, lūdzu, pastāstiet, kāpēc?

Apmierinātība ar izplatītāju/pārstāvi

Vai iekārtas iepriekšēja piegāde bija apmierinoša?

Jā

Nē

Vai pārstāvji bija labi informēti par produktu?

Jā

Nē

Vai jūs ieteiktu pārstāvi citiem lauksaimniekiem?

Jā

Nē

Lūdzu, nosūtiet aizpildīto veidlapu uz:

Nosūtīt uz: PO Box 100, Booleroo Centre SA 5482 Australia

Sūtīt e-pastu: sales@kellytillage.com

VAI aizpildiet mašīnas reģistrācijas veidlapu tiešsaistē:

Apmeklējiet mūsu tīmekļa vietnes lapu „Resursi”

Nodaļa 2 - Iekārtas darbība

Pirms darba uzsākšanas

- Uzmanīgi izpētiet un izprotiet šo rokasgrāmatu.
- Nevalkājiet brīvi krītošu apģērbu, kurš var ieķerties kustīgajās detaļās.
- Vienmēr valkājiet aizsargājošu apģērbu un apavus.
- Pārliedzinieties, ka iekārtā vai uz tās neatrodas instrumenti.
- Neizmantojiet iekārtu, kamēr neesat pārliedzinājies, ka teritorijā neviena nav.
- Ja šī iekārta tiek izmantota sausā teritorijā vai ugunsnedrošu vielu klātbūtnē, jāparūpējas, lai novērstu ugunsgrēkus, un ugunsdzēsības aprīkojumam vienmēr jābūt pieejamam.
- Pirms iekārtas izmantošanas iepazīstiniet sevi un citus operatorus ar tās darbību.

Kontrolesaraksts pirms darbības uzsākšanas

1. Visi riteņa stiprināšanas uzgriežņi, skrūves un uzgriežņi ir pievilkti atbilstoši pareizajiem griezes momenta lielumiem.
2. Šķelttapas ir savā vietā un atdalītas savā starpā.
3. Uzlīmes un brīdinājuma zīmes ir savā vietā.
4. Hidrauliskie stiprinājumi ir pievilkti un bez noplūdēm.
5. Ķēdes ir noregulētas tā, lai visas atsperes būtu saspiestas līdz 330 mm.
6. Salokiet iekārtu, lai ķēdes turētos braukšanas ligzdās
7. Pārliedzinieties, ka grozāmās detaļas nav saspiestas un joprojām brīvi griežas

Iekārtas konfigurācija pirms lietošanas

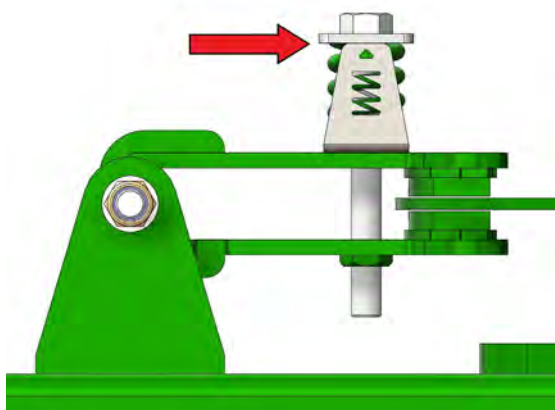

Saspiediet bremžu suporta atsperi līdz indikatora augstumam, kā tas parādīts attēlā. Pielāgojiet tā, lai atbilstu zemes stāvoklim.

(Parasti nav nepieciešams nepārtraukti regulēt atsperu spiedienu. Der vidējs lielums, kurš atbilst gan lauka, gan autoceļa izmantojumam. Veiciet turpmāku pieregulēšanu, ja ritenīši svārstās, braucot pa autoceļu).

Stāvbremze

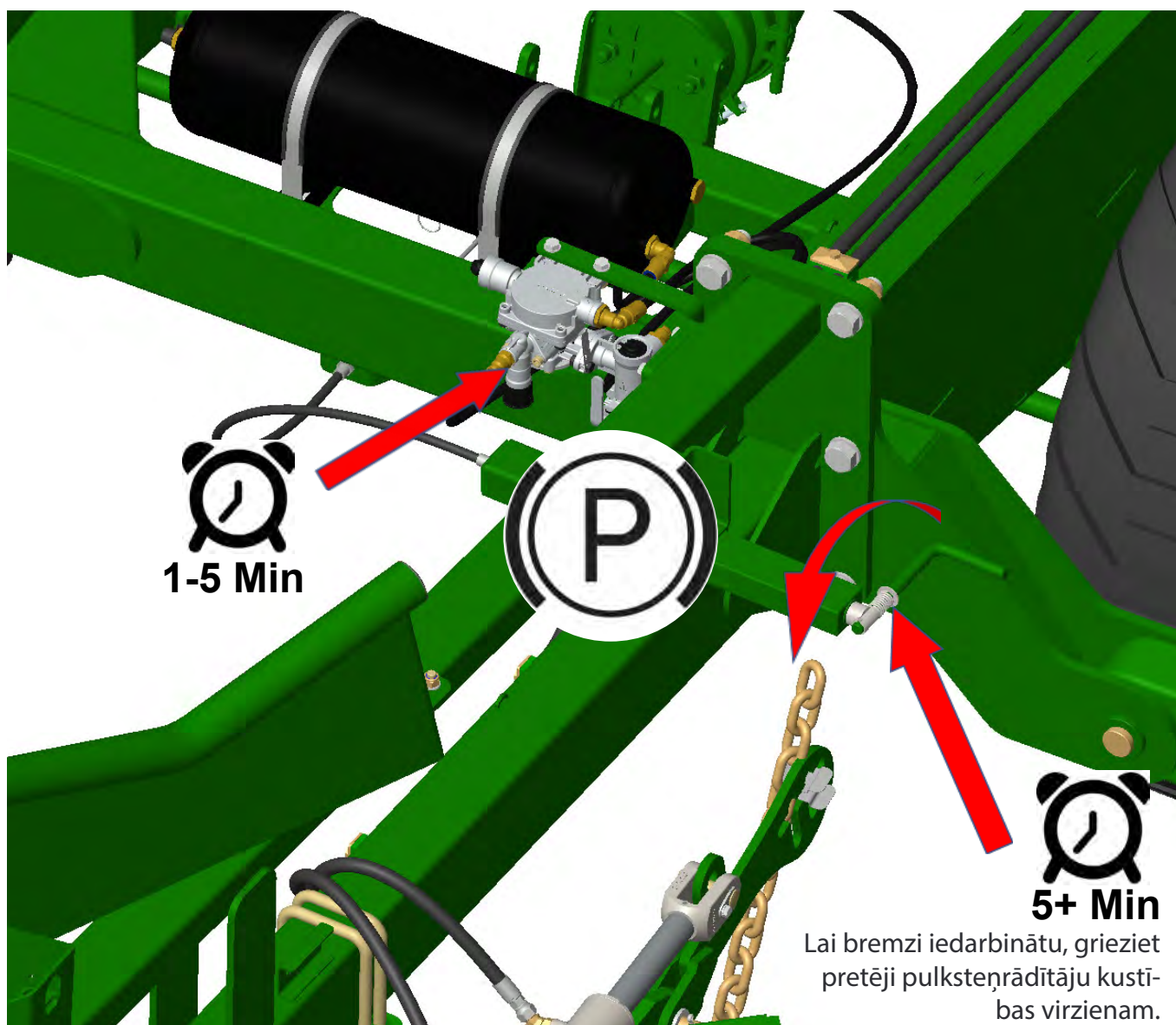

1-5 Min

5+ Min

Lai bremzi iedarbinātu, grieziet pretēji pulksteņrādītāju kustības virzienam.

Bremžu konfigurācija

Pilna slodze ķēdes konfigurācijai (priekšpuse/aizmugure)
(CL1/CL1, CL1/W36, CL1/SD49 SD49/SD49)

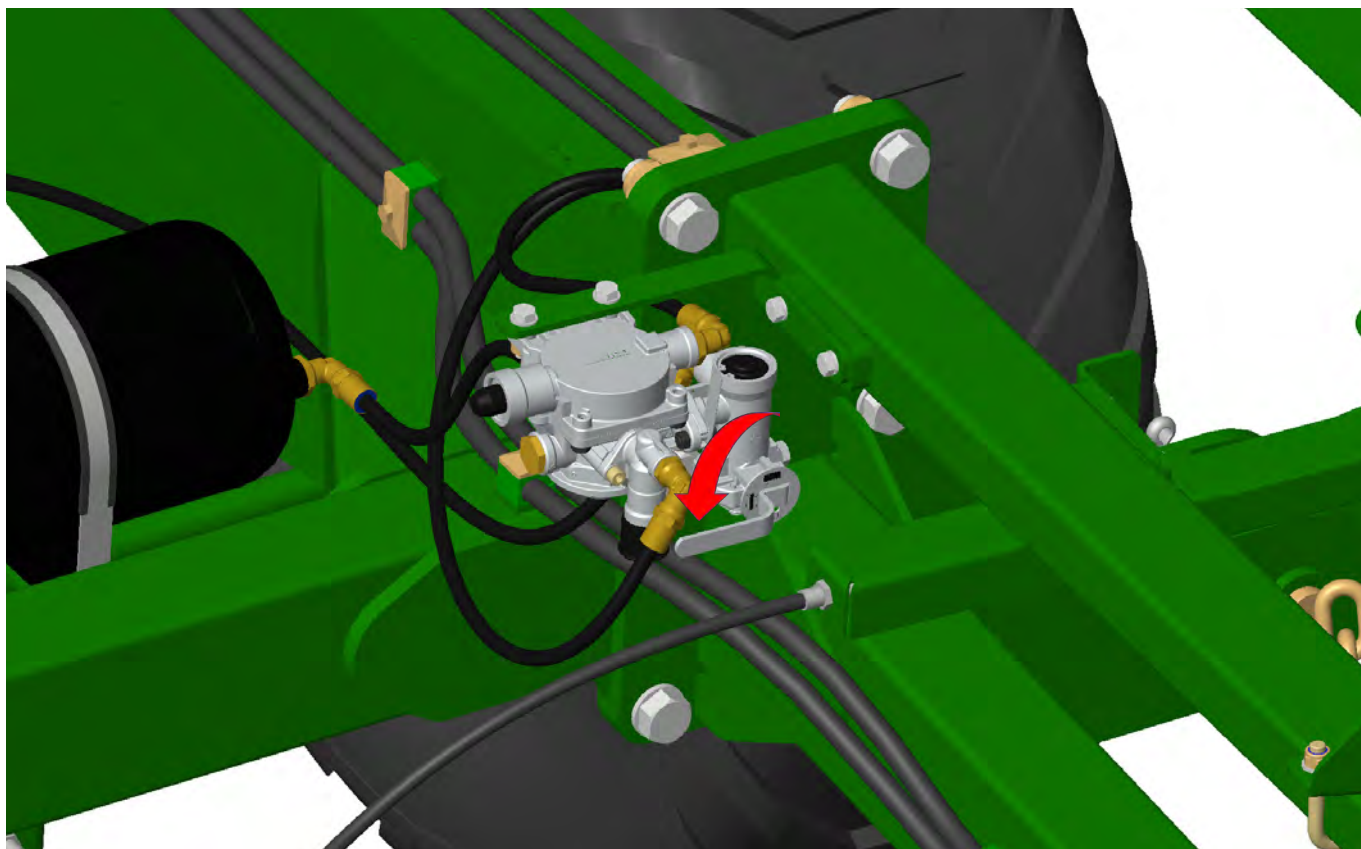

Pusslodze ķēdes konfigurācijai (priekšpuse/aizmugure)
(W36/W36, Prickle Chain/ Prickle Chain)

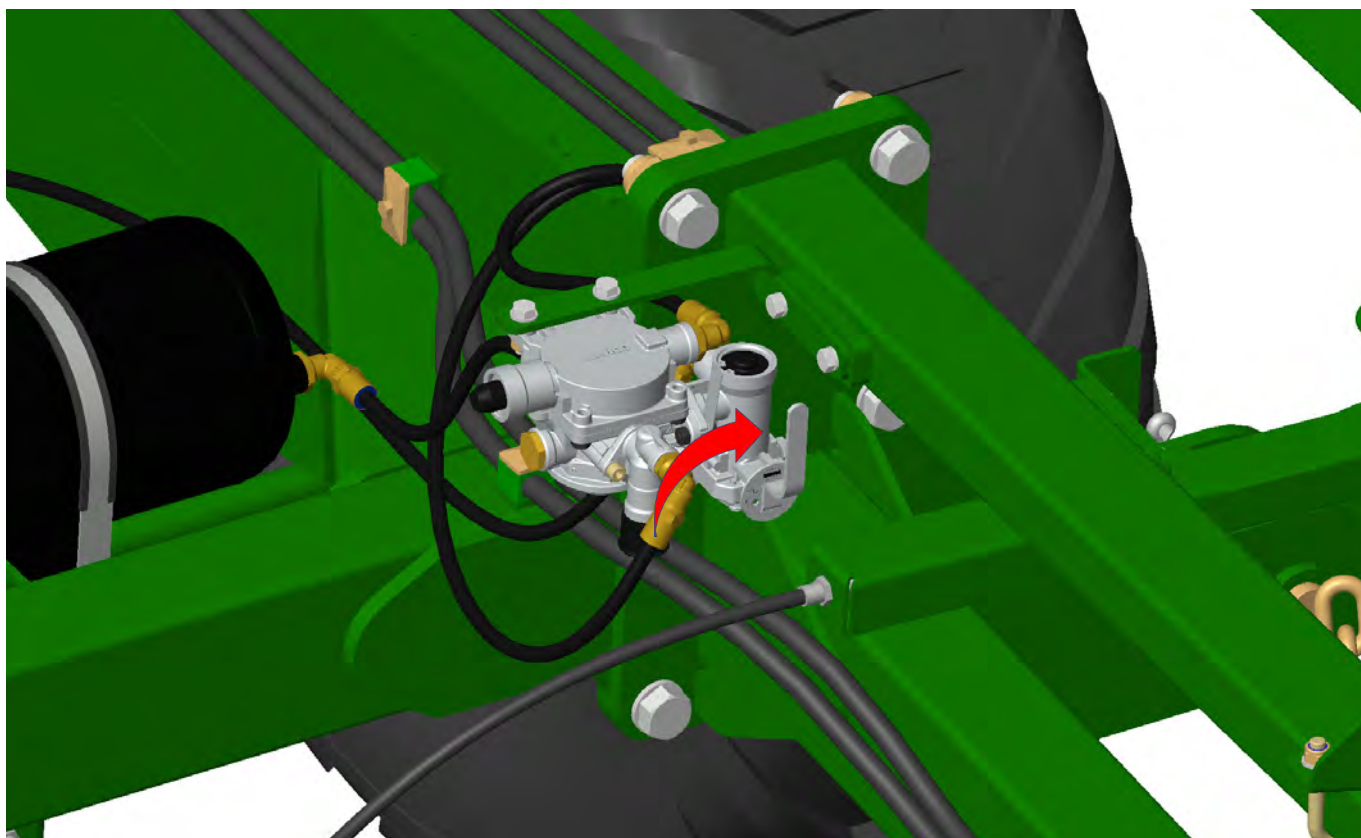

Pamata darbība Svarīgas vietas



Ķēžu nesēji /
braukšanas ligzdas



Augstumu regulējošās ķēdes un
rieivotās plāksnes

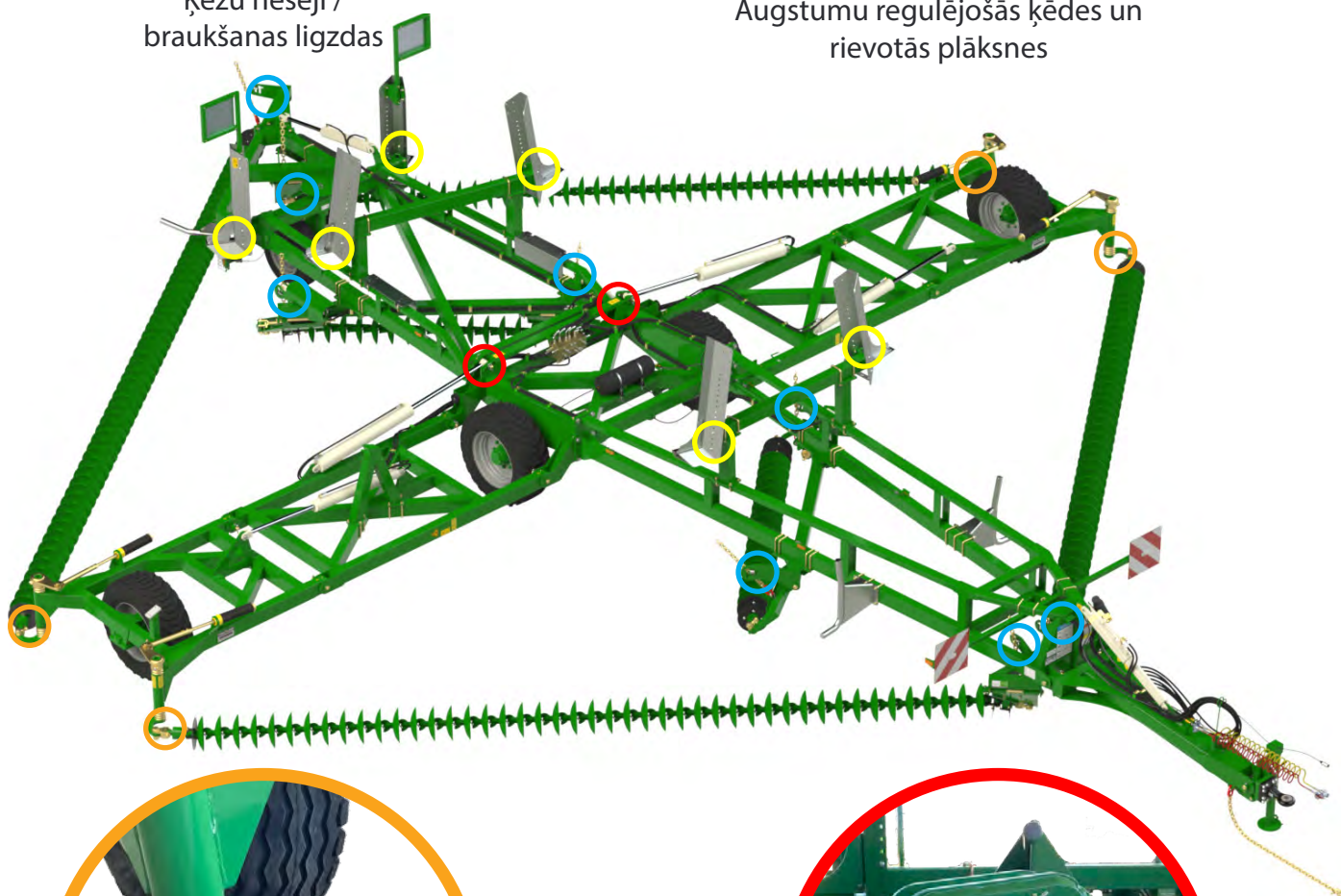

Grozāmā skrūve



Centrālā rāmja hidrauliskā
cilindra tapas

Atlocīšana

Atlocīšana.

1. Noņemiet braukšanas drošības stiprinājumu no jūgstieņa cilindra vārpstas. Pēc noņemšanas uzglabāt turētājā priekšējā A formas rāmī.

Pārliecinieties, ka priekšējās cilindra dziļuma apturēšanas plāksnes cieši turas cilindra vārpstā

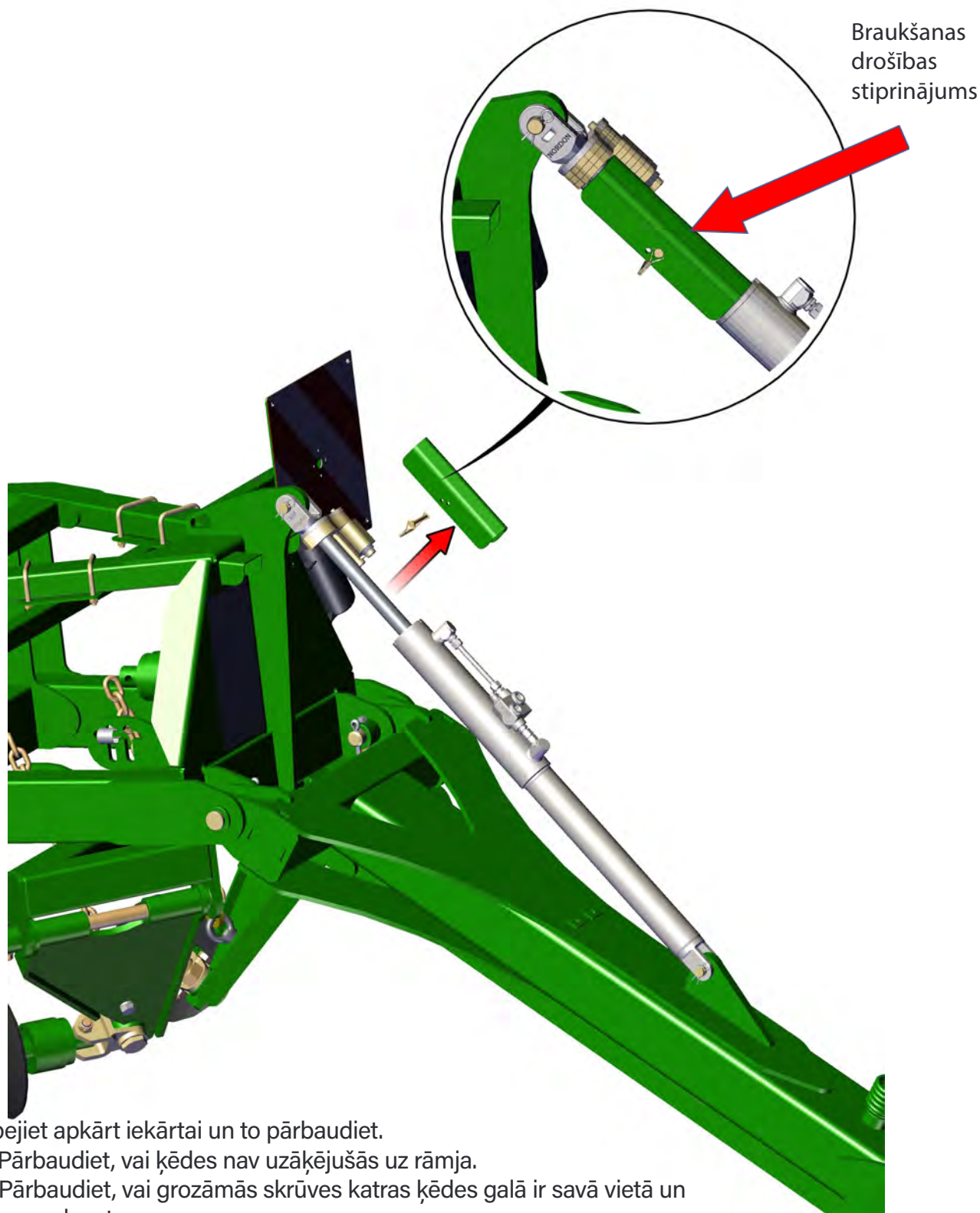

2. Apejiet apkārt iekārtai un to pārbaudiet.
 - a. Pārbaudiet, vai ķēdes nav uzāķējušās uz rāmja.
 - b. Pārbaudiet, vai grozāmās skrūves katras ķēdes galā ir savā vietā un nav salauztas.
 - c. Pārbaudiet, vai augstumu regulējošā ķēde braukšanas laikā nav nokritusi no rievotās plāksnes.

Atlocīšana

3. Veiciet 4.–6. darbību uz salocīšanas/atlocīšanas uzlīmes.

a. Nolaidiet priekšējo A formas rāmi līdz darba augstumam.

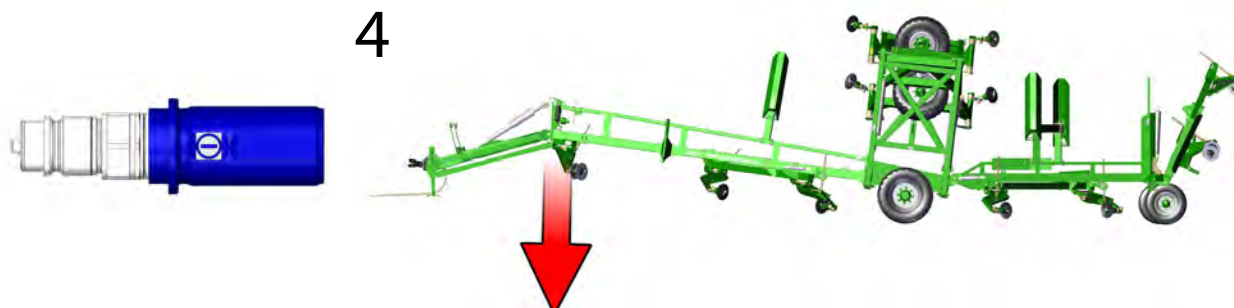

b. Atlokiet spārnus, turot hidraulisko sviru, līdz vidusdaļas rāmja hidrauliskā cilindra tapas ir iecentrējušās savās vietās.



Atlocīšana

- c. Nolaidiet aizmugurējo asti, turot hidraulisko sviru, līdz aste un moduļi ir pilnībā nolaisti līdz darba pozīcijai un spārnu spiediena samazināšanas cilindri ir pilnībā ievilkti, nospiegējot ķēdi.

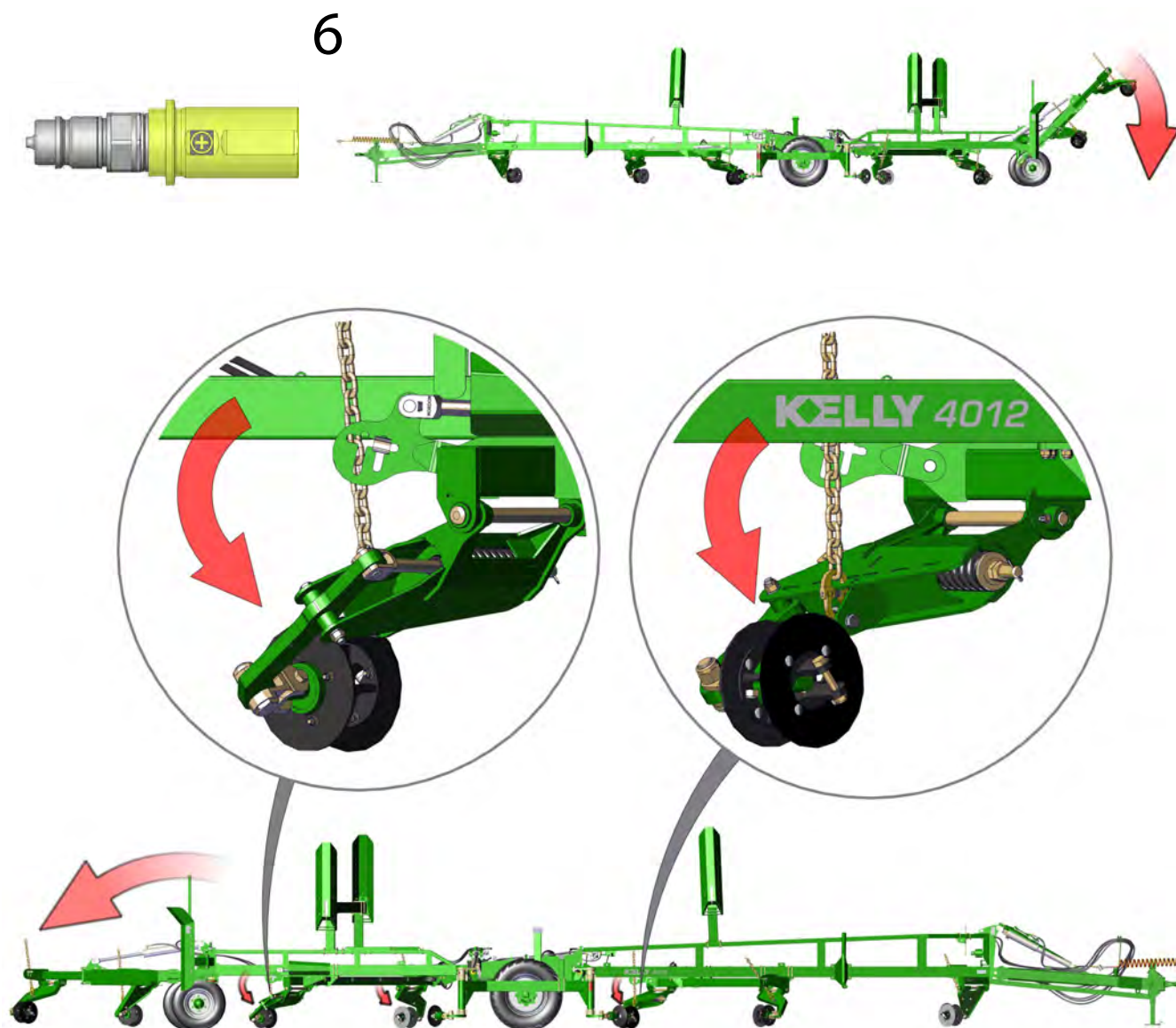

4. Apejiet apkārt iekārtai un pārbaudiet, vai visi ķēdes posmi ir taisni un vai visu grozāmo detaļu darba augstums ir atbilstošs lauka apstākļiem. Noregulējiet, ja nepieciešams. Skatiet 53. lpp. par ķēdes augstuma noregulēšanu.
5. Sāciet braukt ar visām ķēdēm darba pozīcijā. Ja nepieciešams, priekšējo A formas rāmi un jūgstieni var pacelt līdz braukšanas augstumam. Tas pacels priekšējās ķēdes no zemes un samazinās slodzi uz traktoru. Nolaidiet priekšējo A formas rāmi, kad ir sasniegts darbības ātrums.

Atlocīšana

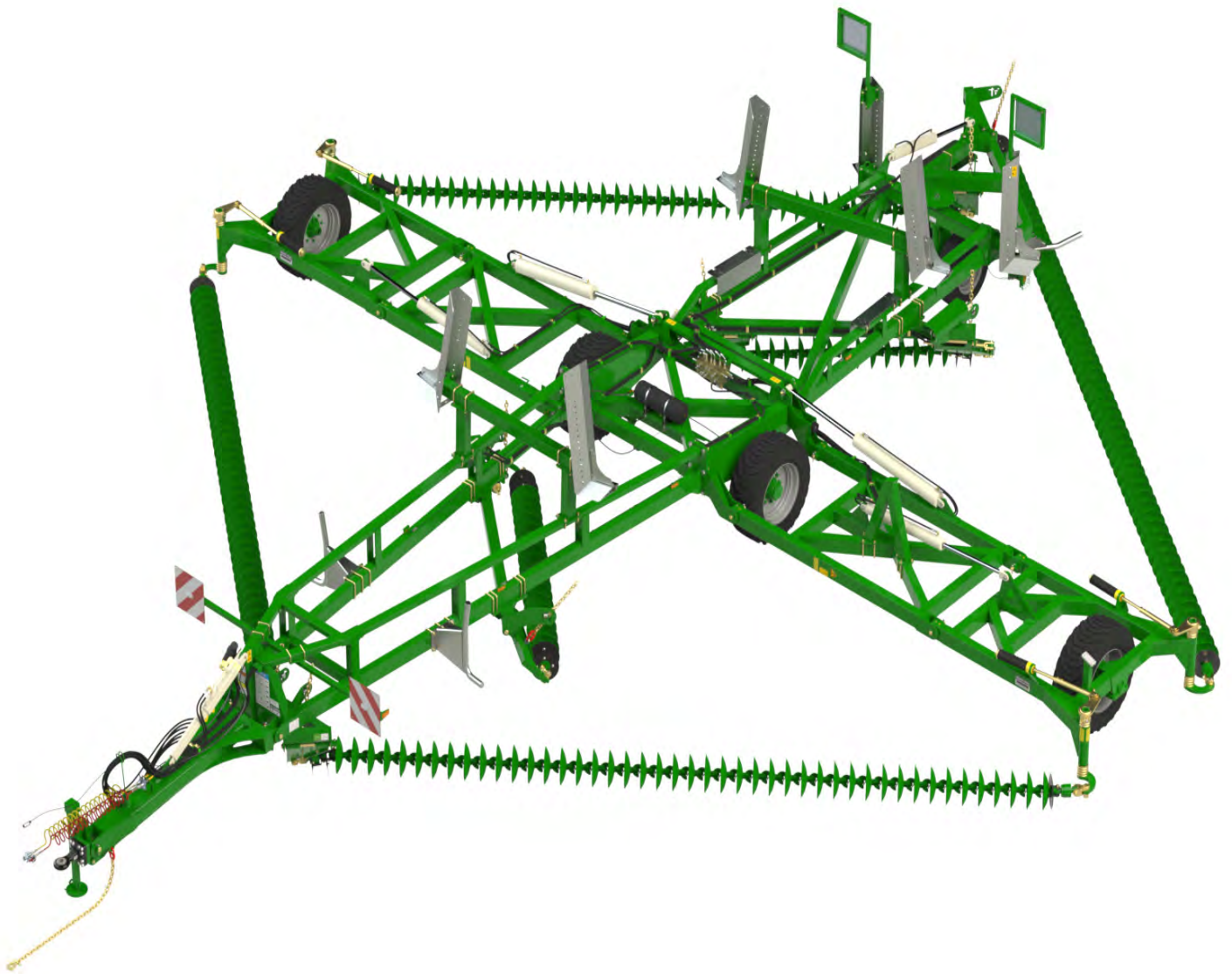

Salocīšana

Salocīšana.

1. Veiciet 1.–3. darbību uz salocīšanas/atlocīšanas uzlīmes.
 - a. Nolaidiet priekšējo A formas rāmi līdz darba augstumam. Ir svarīgi pārļiecināties, vai visas ķēdes pareizi ievietojas to braukšanas ligzdās.
 - b. Paceliet aizmugurējo asti un moduļus, turot hidraulisko sviru, līdz tie pilnībā apstājas.

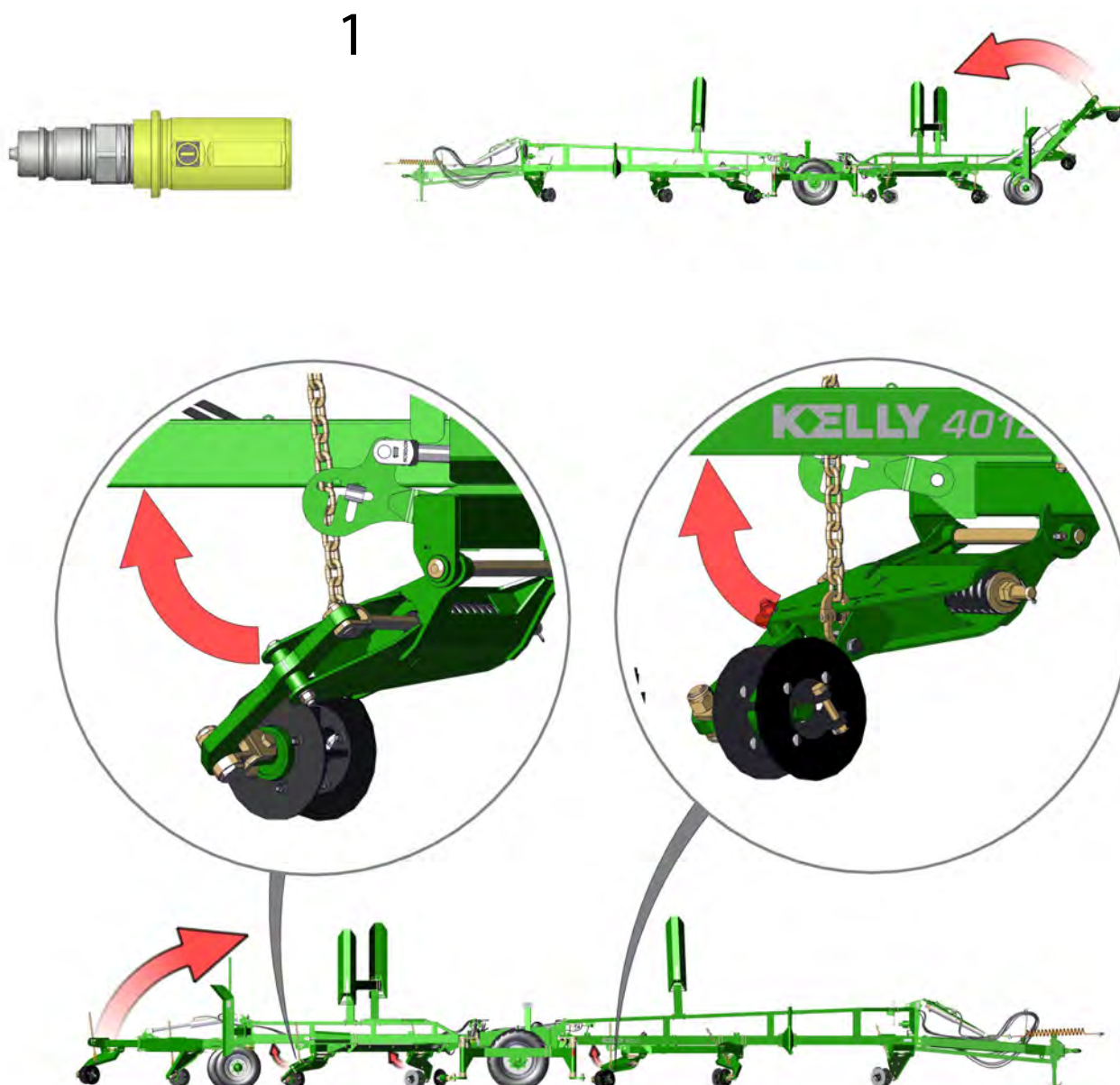

Salocīšana

c. Salokiet spārnus. Tiem vajadzētu kustēties šādi:

- galvenie vidusdaļas cilindri tiks ievilkti (viens vai abi), līdz spārni nostāties vertikāli
- Kreisais ārējais spārns, pēc tam labais ārējais spārns nolocīsies uz leju

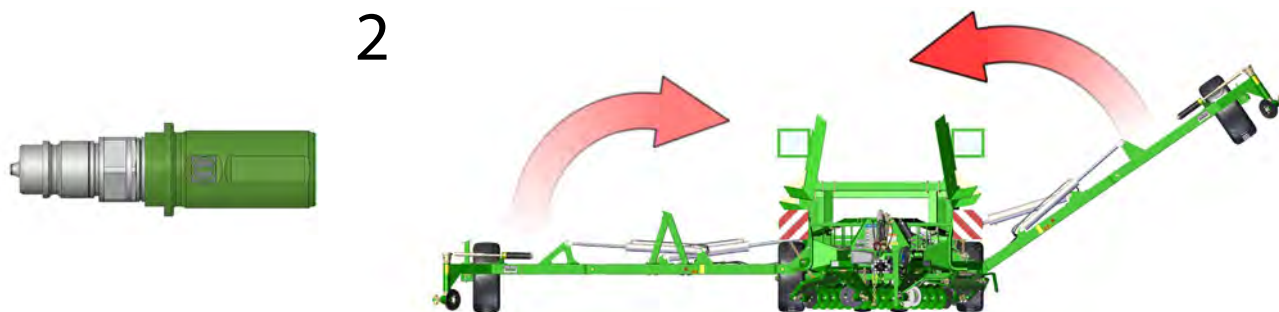

d. Paceliet priekšējo A formas rāmi līdz braukšanas augstumam.

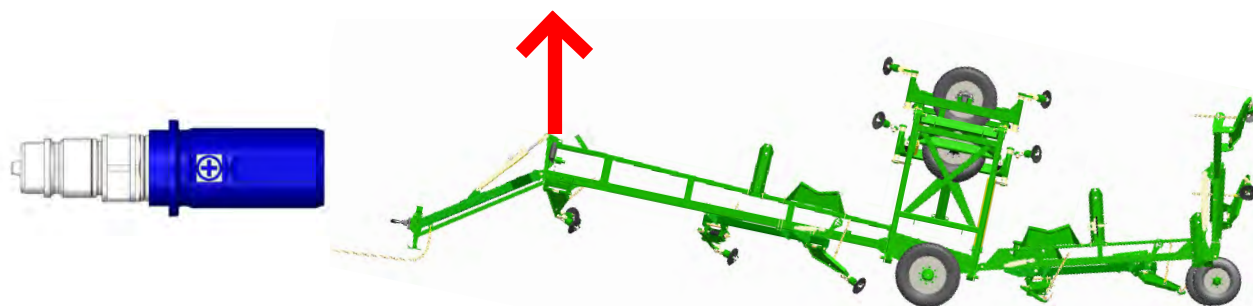

2. Apejiet apkārt un pārbaudiet, vai ķēdes ir pareizi ievietojušās braukšanas ligzdās.

3. Ievietojiet braukšanas drošības stiprinājumu jūgstieņa cilindra vārpstā.

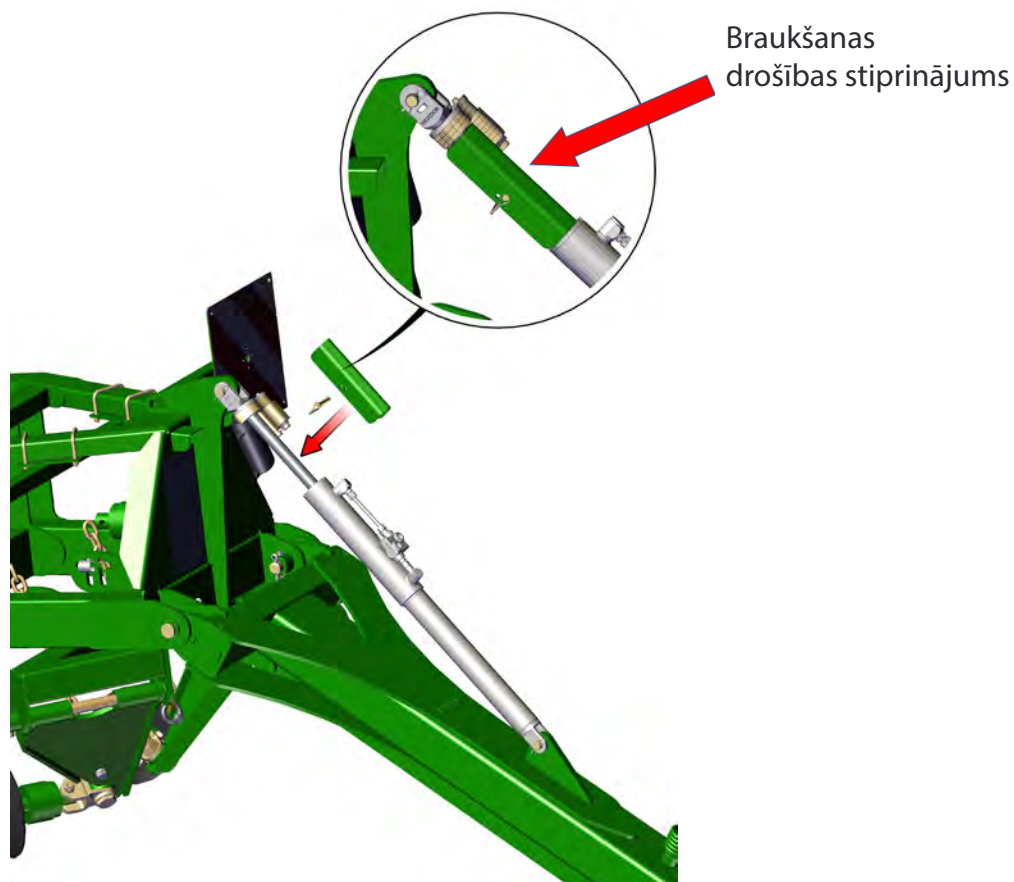

Salocīšana

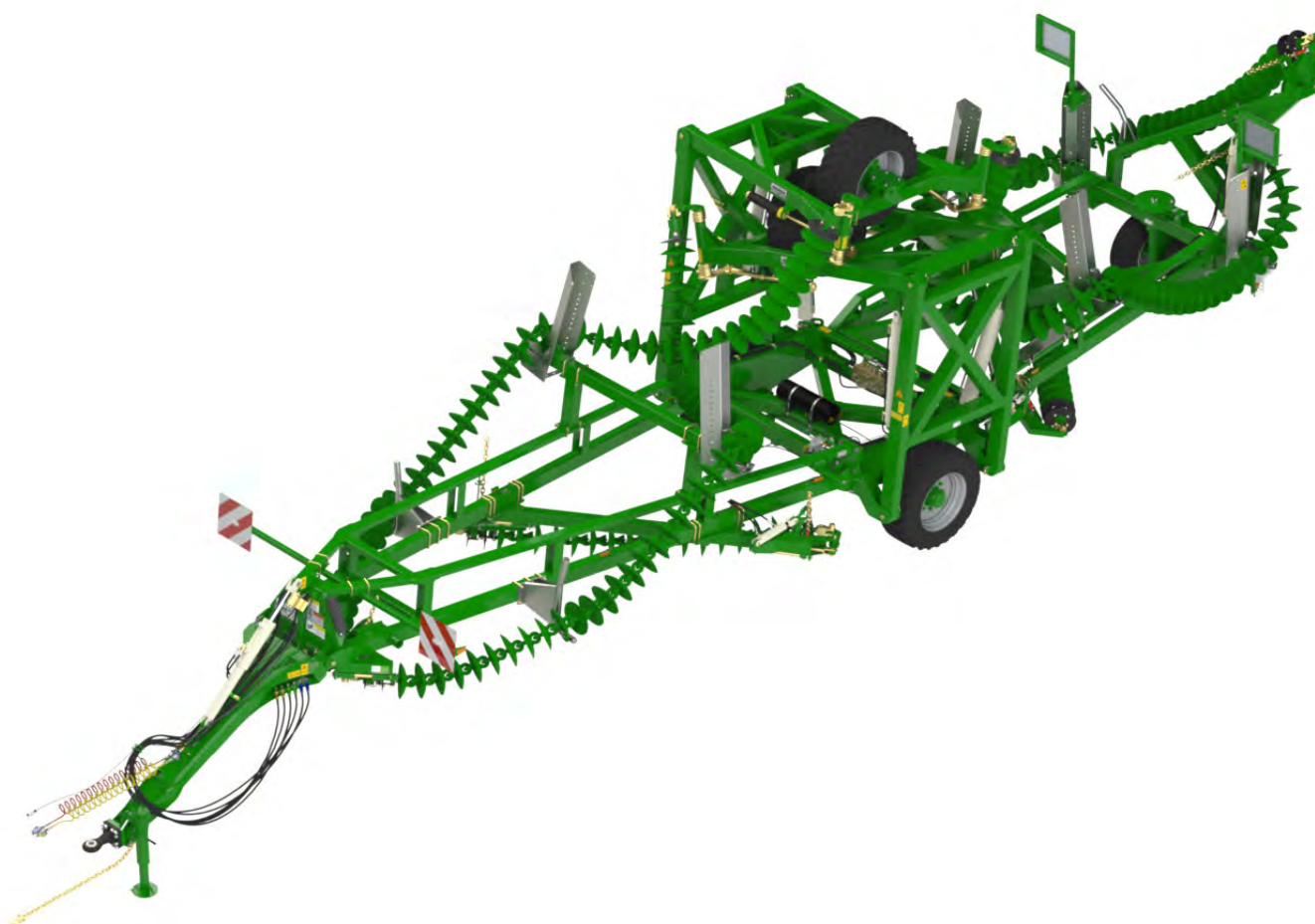

Nemēģiniet iekārtu locīt braukšanai, ja ķēde ir nosprostota ar nezālēm vai dubļiem — papildu svars var izraisīt hidraulikas vai rāmja bojājumus.

Nodaļa 3 - Ķēdes darbība un pareiza konfigurācija

Ķēdes spriegojuma nozīme

Darbībā

Ķēdes spriegojums ir svarīgs, lai veidotu vienmērīgu un līdzenu apsējamo platību. Pareizi nospriegotā, uzraudzītā un apkopta ķēde sniegs nepieciešamos rezultātus. Nepareizs ķēdes spriegojums var izraisīt tālāk norādītas situācijas.

- Nevienmērīgi rezultāti visas iekārtas griešanas platumā
- Nevienmērīga nezāļu kontrole
- Neapmierinoša iestrāde
- Neefektīva izlīdzināšana
- Paātrināts vai priekšlaicīgs ķēdes posmu nodilums (to nesedz garantija)
- Ķēžu neievietošanās braukšanas lokatoros salocītā stāvoklī
- Iekārtas bojājums salokoties vai atlokoties
- Nelīdzena lauka virsma ar izveidotām ieplakām un vagām.

Pareizi noregulēta iekārta neradīs šādas problēmas.

Ķēdes spriegojums – moduļi

1. Atskrūvējiet slēdzenes uzgriezni uz moduļa spiediena stieņa.
2. Lai panāktu pareizu ķēdes spriegojumu, savelciet regulējošos uzgriežņus pulksteņrādītāju kustības virzienā, līdz atsperi noturošās starplikas ārējā virsma ir vienā augstumā ar spriegošanas korpusa virsmu. Atsperes garums ir 330 mm.
3. Ja no regulēšanas vītnes ir redzams vairāk nekā 150 mm, noņemiet vienu ķēdes komplekta posmu, lai saglabātu pareizu ķēdes spriegojumu.
4. Vēlreiz aizgrieziet slēdzenes uzgriezni.

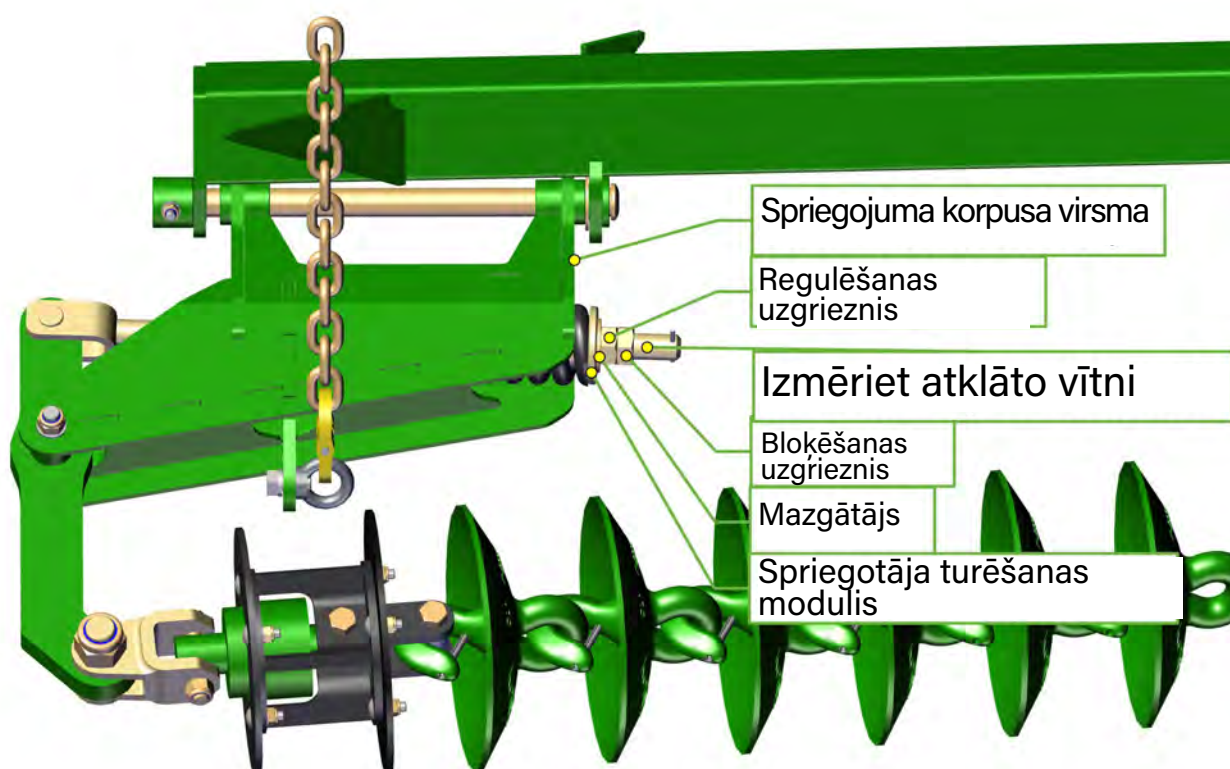

Ķēdes spriegojums — moduļi

1.

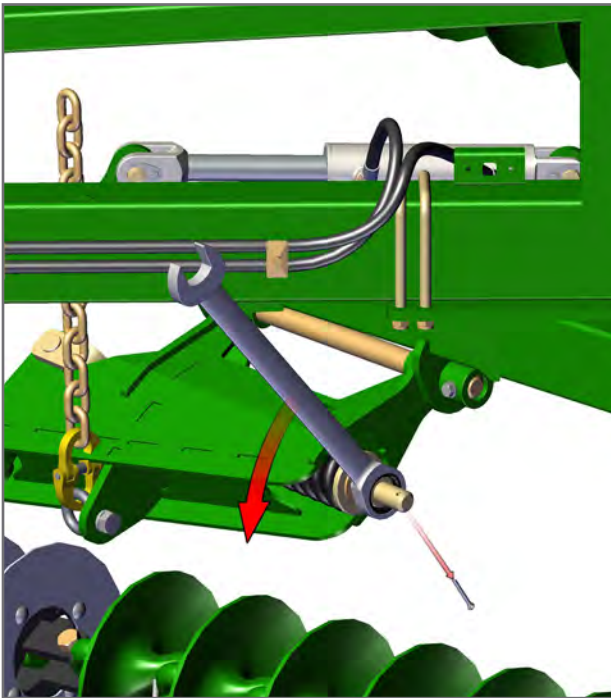

2.

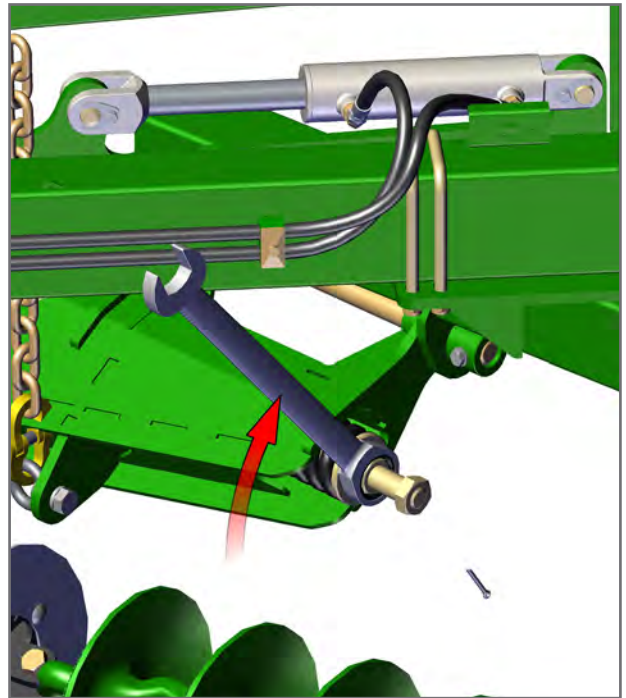

3.

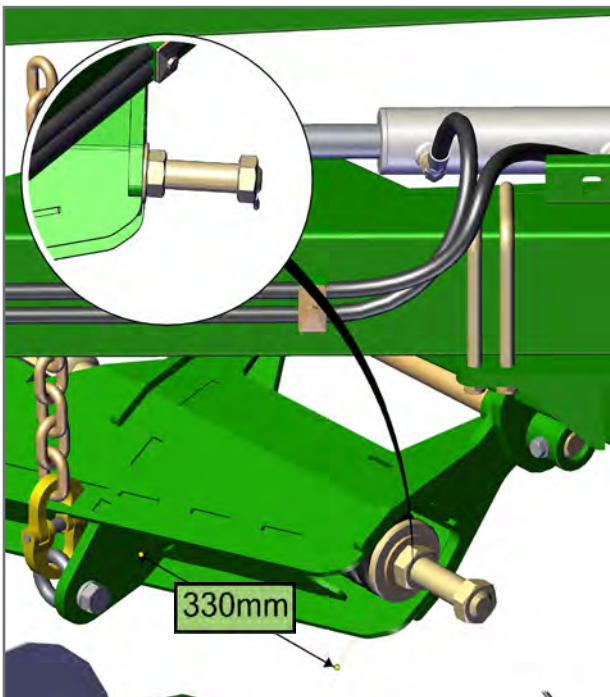

4.

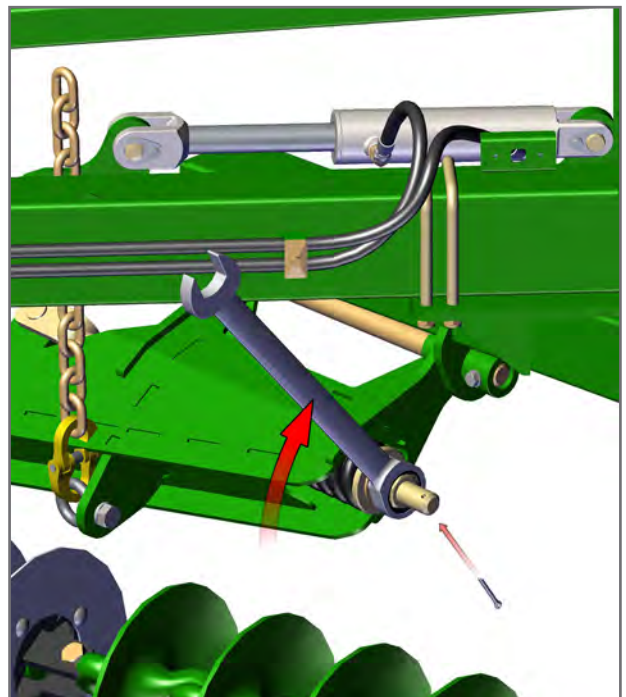

Ķēdes spriegojums — priekšējās ķēdes

- Izmantojiet komplektācijā esošo uzgriežņu atslēgu, lai atskrūvētu slēdzenes uzgriezni blakus spriegotāja montāžas korpusam.
- Pagrieziet moduļa spiediena stieni pulksteņrādītāju kustības virzienā, lai saspiestu vīto atsperi līdz 330 mm. Pareizs spiediens ir panākts, kad atsperē saglabā savu noregulēto garumu, operatoram priekšā un aizmugurē izrullējot ķēdi uz zemes.
- Vēlreiz aizgrieziet slēdzenes uzgriezni.
- Kad uz regulēšanas skrūves ir redzams mazāk par 25 mm vītnes, no ķēdes ir jānoņem posms.

1.



2.

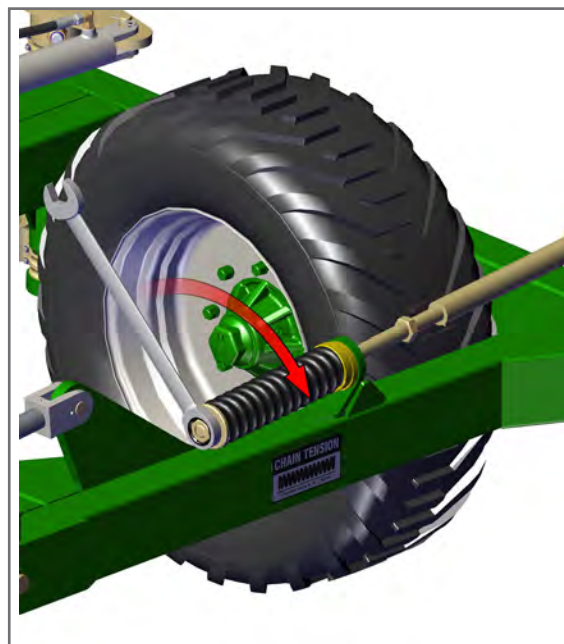

3.

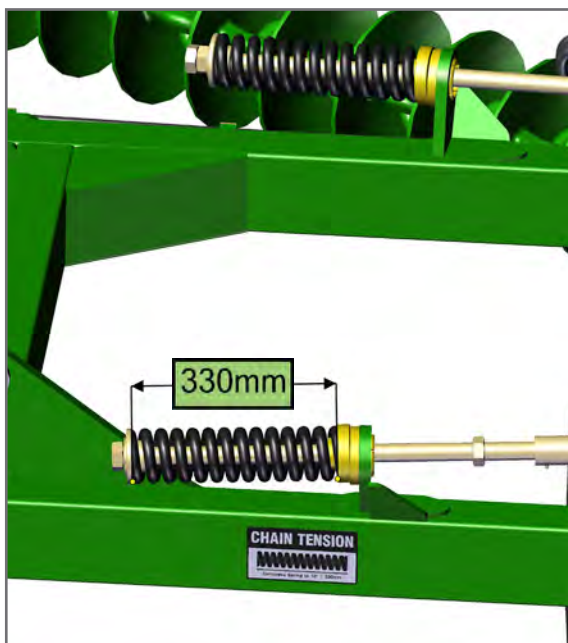

4.

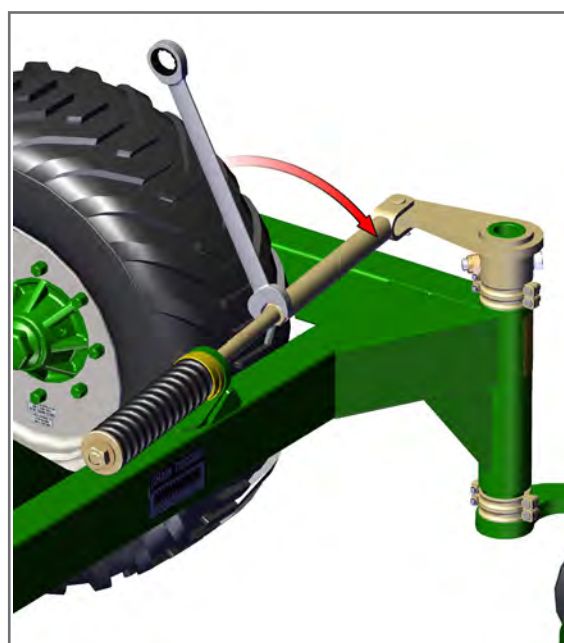

Ķēdes līkums

Pareizs ķēdes spriegojums nodrošinās, ka disku kopums visā garumā ripo kā viens. Tas samazina kustību starp katru posmu. Ja ķēde netiek pieregulēta un kļūst vaļīga, katrs posms darbojas kā universāls savienojums, ķēdei ar līkumu ripojot līdzī. Nodiluma līmenis starp visiem posmiem ievērojami palielinās un var izraisīt priekšlaicīgu defektu. Ķēdei nevajadzētu nodilt, pirms nodilst diski.

PRIEKŠLAICĪGU NODILUMU IZRAISA TIKAI SLIKTA NOREGULĒŠANA

- Darba laikā ķēdes ieliekums drīkst būt ne vairāk kā 150 mm no vidus līnijas
- Miera stāvoklī ķēdes ieliekumam jābūt mazākam par 100 mm.

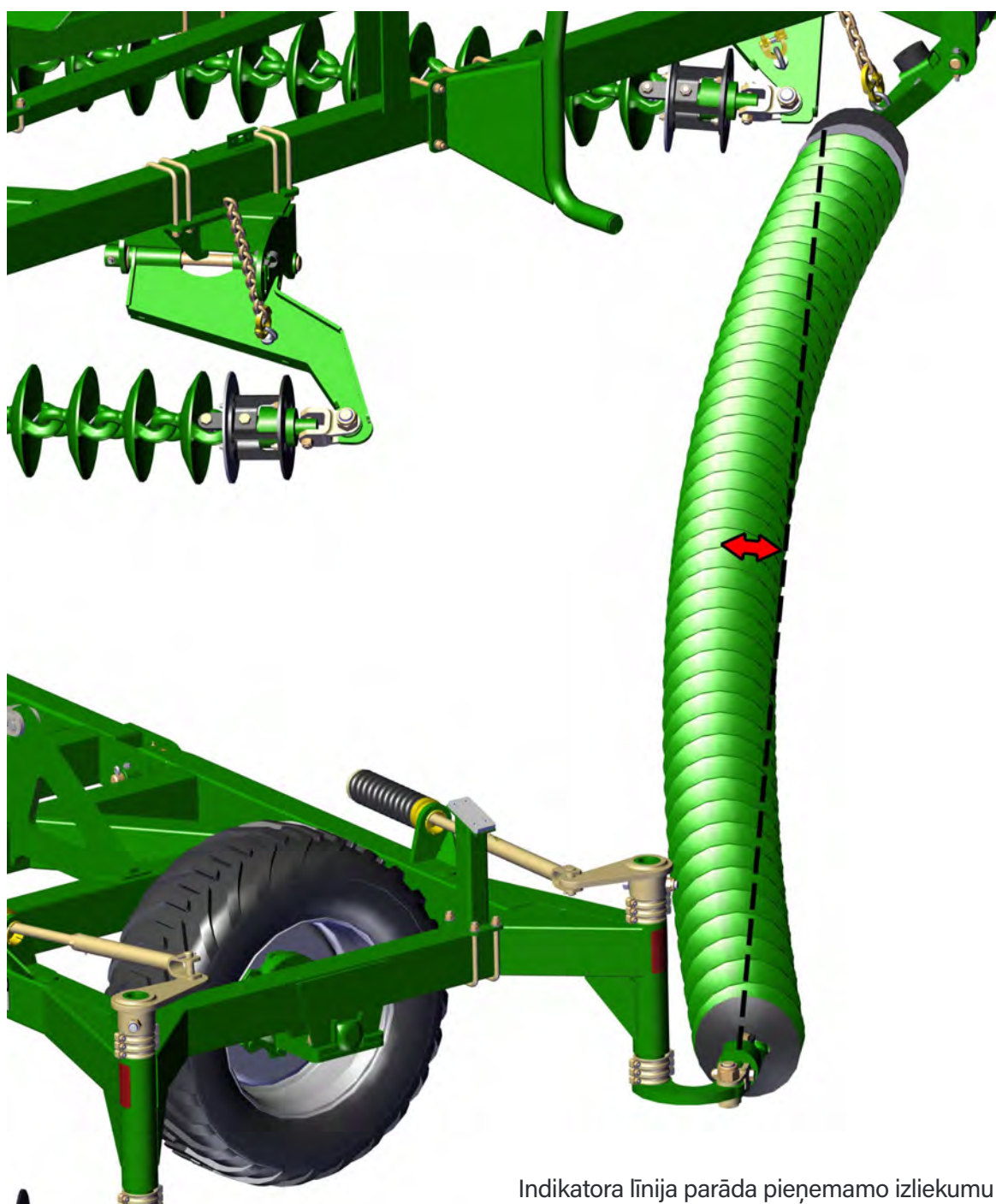

Indikatora līnija parāda pieņemamo izliekumu darbības laikā.

Pareiza ķēdes augstuma noregulēšana

Lai noregulētu grozāmo augstumu pie spārniem, pārvietojiet vienu no sadalītājiem vai nu virs, vai zem nostiprinātās montāžas caurules. Katrai nolaižamajai pēdai ir seši pāri 25 mm atlietu starpliku. Visizplatītākais uzstādījums ir, ka apakšā ir trīs pāri izlieto starplikas un augšpusē ir trīs pāri atlietu starpliku.

1. Pilnībā atspriegojiet ķēdi
2. Izskrūvējiet 2 x M10 skrūves no atbilstošā starpliku komplekta un noņemiet nost divas puses no kājas caurules.
3. Pārvietojiet to izvēlētajā pozīcijā pēc kājas pacelšanas vai nolaišanas.
4. Ieskrūvējiet M10 skrūves no jauna un vēlreiz nospriegojiet ķēdi.

Ir iespējams pielikt visas starplikas vai nu virs, vai zem montāžas caurules; pierēgulējot par ne vairāk kā 100 mm.

1.

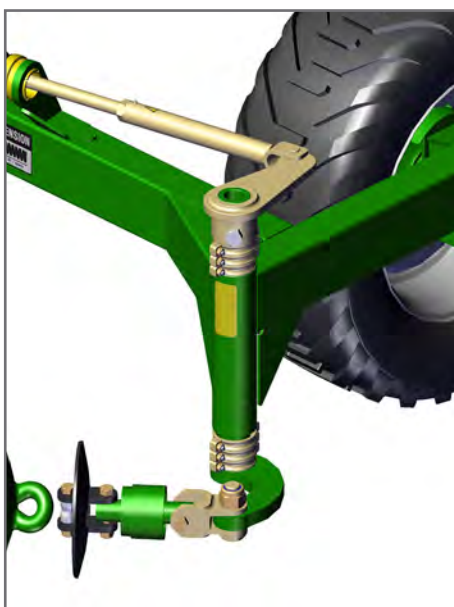

2.

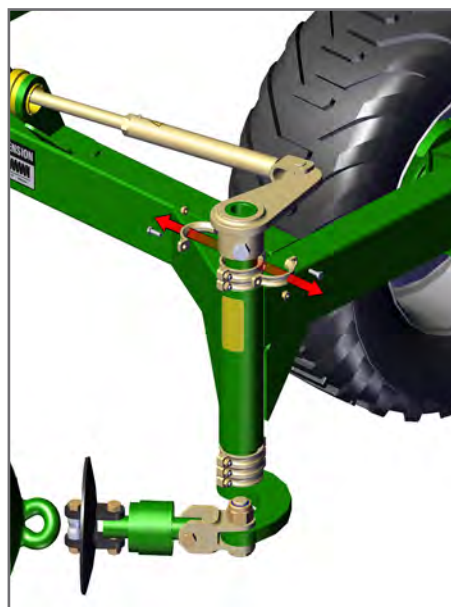

3.

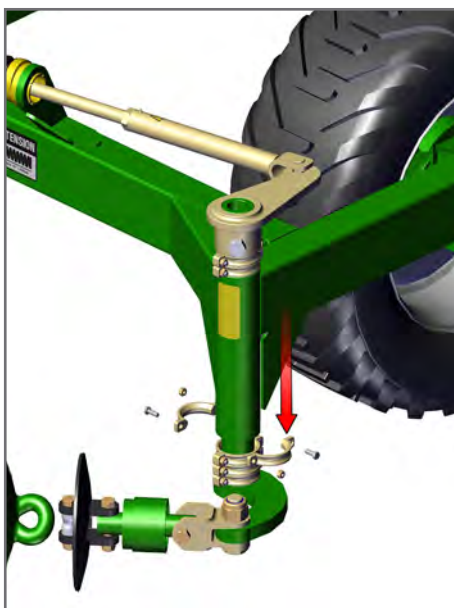

4.

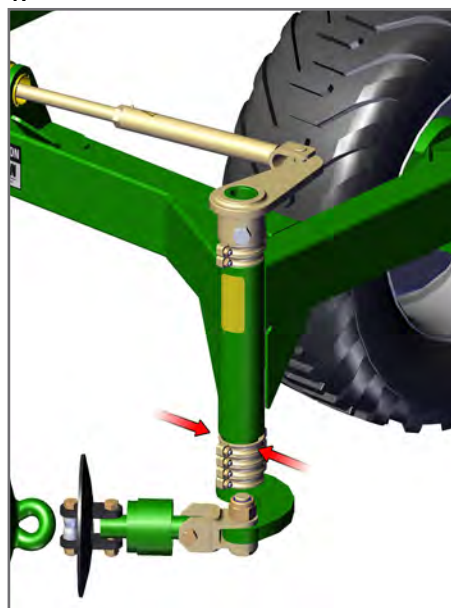

Ķēdes stiprinājuma plāksnes augstuma noregulēšana

1. Izmantojiet traktora hidrauliku, lai paceltu moduļa ķēdi vai ķēdes stiprinājuma plāksni, kurai nepieciešama noregulēšana.
Novietojiet atbilstošu bloku vai statīvu, lai atbalstītu sviras plecu. Izmantojot traktora hidrauliku, nolaidiet iekārtu, līdz augstumu regulējošās ķēdes kļūst vaļīgas.
2. Noņemiet atsperi saturošo fiksatoru. Uzbīdīet ķēdi līdz gropes augšdaļai sviras plecā, lai izvilktu ķēdi caur krustu plāksnes augšdaļā.
3. Virziet ķēdi atpakaļ uz leju, kad vēlamā pozīcija ir sasniegta. Lai noregulētu "1 posmu", paceliet ķēdi līdz gropes augšdaļai, izvelciet 1 posmu cauri gropei un pagrieziet par 90 grādiem, lai ļautu nākamajam posmam regulējošajā ķēdē iekrist tajā pašā gropē.
Lai noregulētu "½ posma", paceliet ķēdi līdz gropes augšai un bīdīet ķēdi horizontāli, kā arī nolaidiet to pašu posmu otrajā gropē. Šādi ķēdes stiprinājuma plāksne pacelsies vai pazemināsies par pusposmu atkarībā no tā, kurā gropē ķēde sāka darboties. Atlikušo ķēdi var iebīdīt atpakaļ caur otro gropi.
4. Uztādīet saturošo fiksatoru. Noņemiet statīvu.

1.

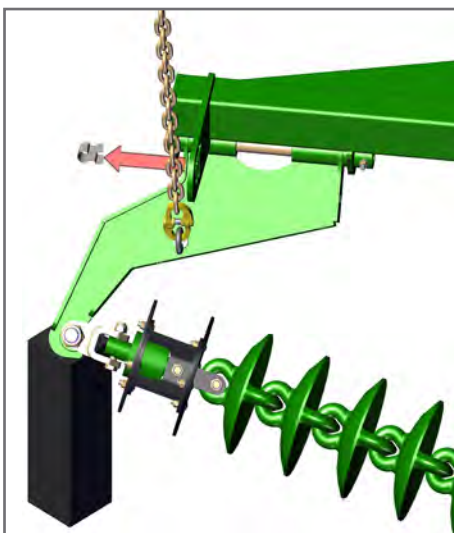

2.

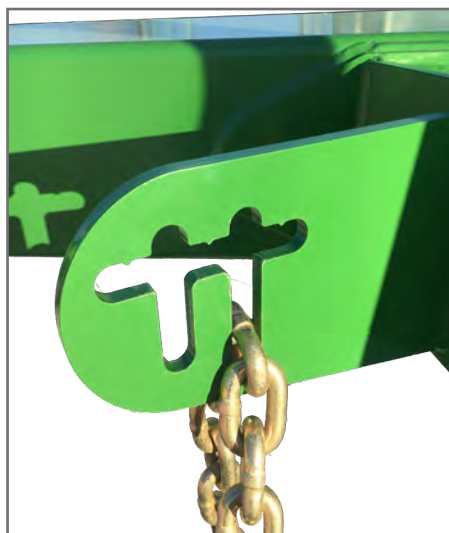

3.

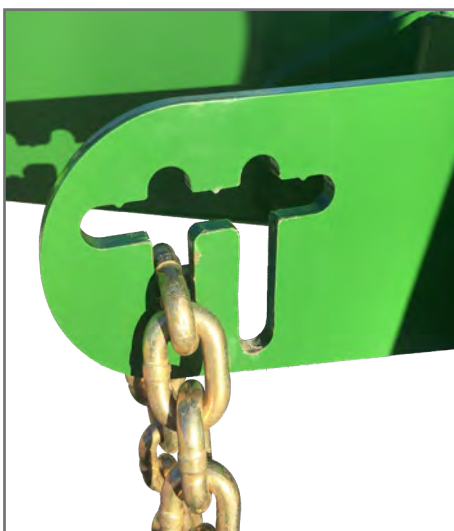

4.



Priekšējā A formas rāmja noregulēšana

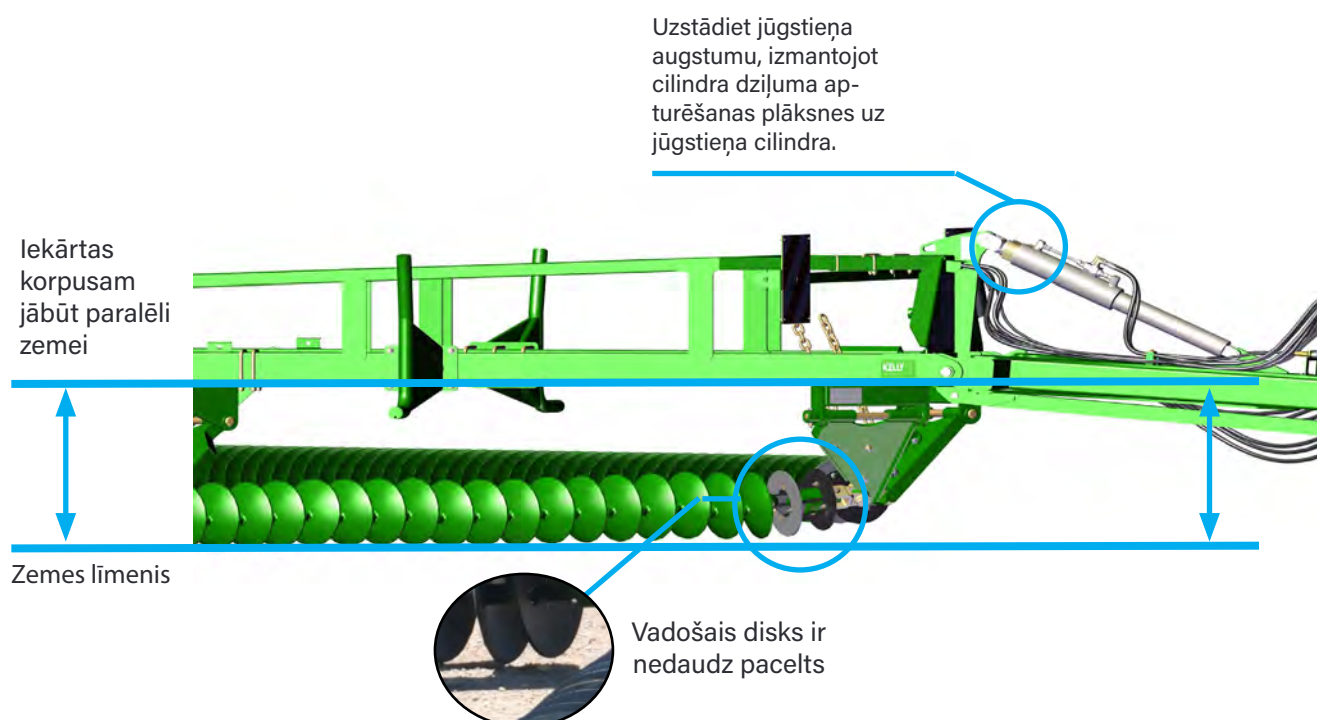

Pārbaudiet augstuma regulēšanas ķēžu garumu uz divām priekšējām ķēdes stiprinājuma plāksnēm. Ķēdei nevajadzētu būt vaļīgai, un starp zemi un mašīnas pirmā diska apakšu centra līnijas tuvumā nedrīkst būt apmēram 25–51 mm atstarpe.

Ķēdes stiprinājuma plāksnes aizmugurējā augstuma noregulēšana



- Pārbaudiet augstumu regulējošo ķēžu garumu uz divām astes stiprinājuma plāksnēm.
- Augstumu regulējošā ķēde uz kreisās aizmugurējās astes ķēdes stiprinājuma plāksnes ir jānoregulē, lai rastos 25–51 mm sprauga starp zemi un pēdējo disku.
- Augstumu regulējošā plāksne uz kreisās aizmugurējās astes ķēdes stiprinājuma plāksnes ir jānoregulē, lai rastos 75–100 mm sprauga starp zemi un pēdējo disku.

Veiksmīga noregulēšana nevainojamiem darbības rezultātiem

Iespējams, būs jāturpina noregulēt noteiktas vietas, lai panāktu līdzenu virsmas apstrādi un nevainojamu dobi.

Ar pareizu noregulēšanu lielākoties ir iespējams panākt līdzenu virsmas apstrādi, mainot katras ķēdes priekšējos un aizmugures augstumus.

Ja katras ķēdes vadošais disks ir noregulēts par zemu, tas var izcelt augsnes ieplaku, kuru nākamās ķēdes var neizlīdzināt. Tas var notikt katras ķēdes priekšpusē, aizmugurējo ķēžu priekšpusē (platākais punkts) un iekārtas priekšpusē (vidusdaļas abās pusēs).

Kad noslēdzošais disks ir noregulēts par zemu, tas var atstāt vagu, kuru citas ķēdes var neaizpildīt. Meklējiet to katras ķēdes aizmugurē, uz spāriem priekšējo ķēžu aizmugurē un iekārtas pašā aizmugurē pie vidusdaļas līnijas.

Iekārtā ir iebūvēts pietiekami liels pārslaidums, lai nodrošinātu, ka ir iespējams pacelt visu ķēžu priekšpusi nedaudz virs zemes un joprojām panākt pilnu griezumumu.

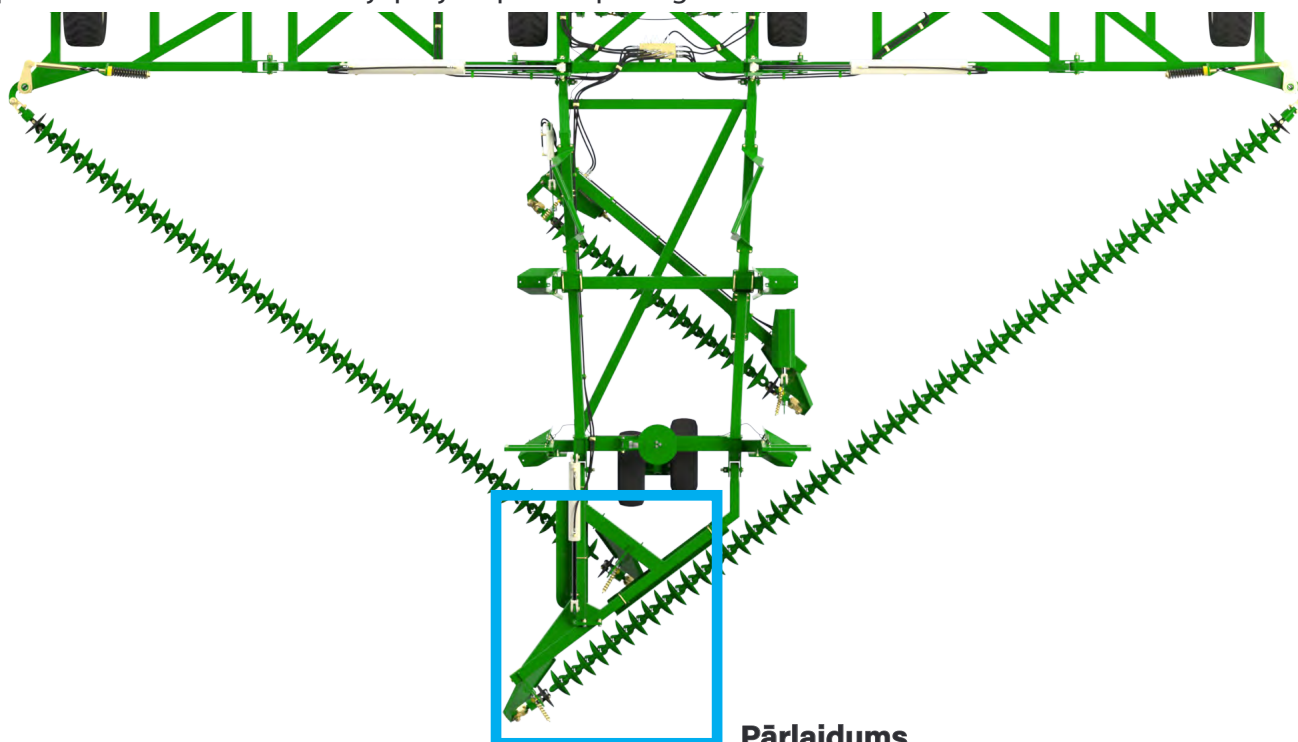

Pārlaidums

Optimālais noregulējums var atšķirties atkarībā no augsnes virsmas. Ja ir stingri rugāji un neapstrādāta zeme, ir iespējams noregulēt grozāmās detaļas zemu pie zemes. Ja rugāji ir plāni un zeme ir dēna, vislabākais ir pacelt vadošos diskus, lai ķēdes ierotētu zemē.

Ir svarīgi atzīmēt, ka grozāmo detaļu nolaišana neliks diskam ierakties dziļāk vai enerģiskāk. Tas novedīs pie grozāmo detaļu un pirmo divu ķēžu posmu aparatūras priekšlaicīga nodiluma.

Tāpat tas radīs ieplakas un vagas.

Rakšanas efektivitāte ir augsnes apstākļu un diska ķēžu konstrukcijas rezultāts. Disku svars, forma, leņķis un atstatums ir faktori, kas ietekmē efektivitāti. Nav reālistiski sagaidīt, ka cietā un sausā augsnē diski ierakstīs pilnībā vai līdzīgi. Tomēr tie joprojām labi darbosies, samāļot atlikumus un stimulējot sēklas.

Konusveida ķēdes gala (TCE) nozīme

Ir svarīgi atzīmēt, ka TCE ir paredzēts diska ķēdes efektīvā griešanas garuma palielināšanai. Tas ir novietots uz grozāmās detaļas un samazina attālumu starp stiprinājuma punktu un pirmo efektīvo griezdisku.

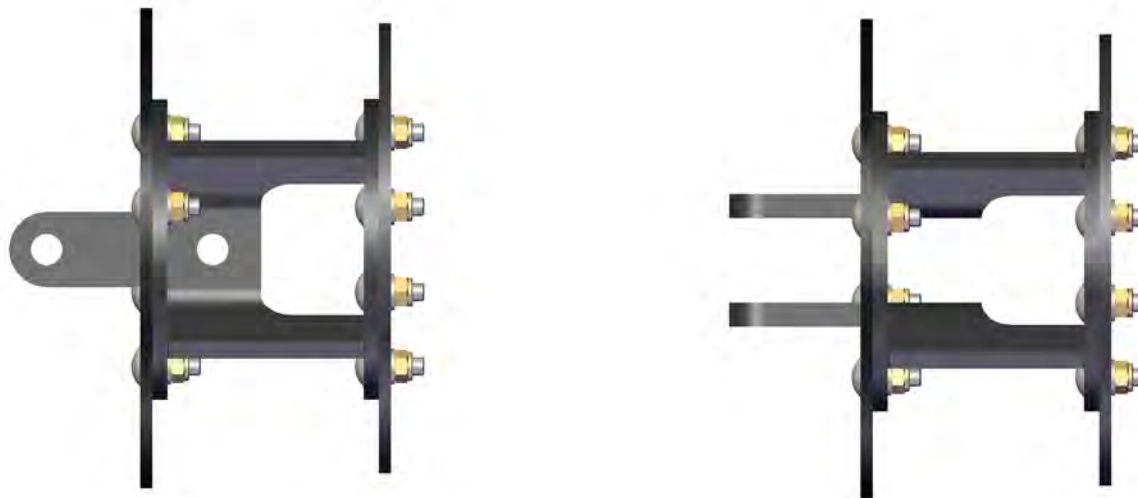

Asmeņu diametri ir izstrādāti tā, lai ķēdes galā nodrošinātu optimālu augsnes virsmas apstrādi. Tādējādi nolūks ir ļaut iestatīt gultņa augstumu ķēdes centra līnijā, paralēli zemei.

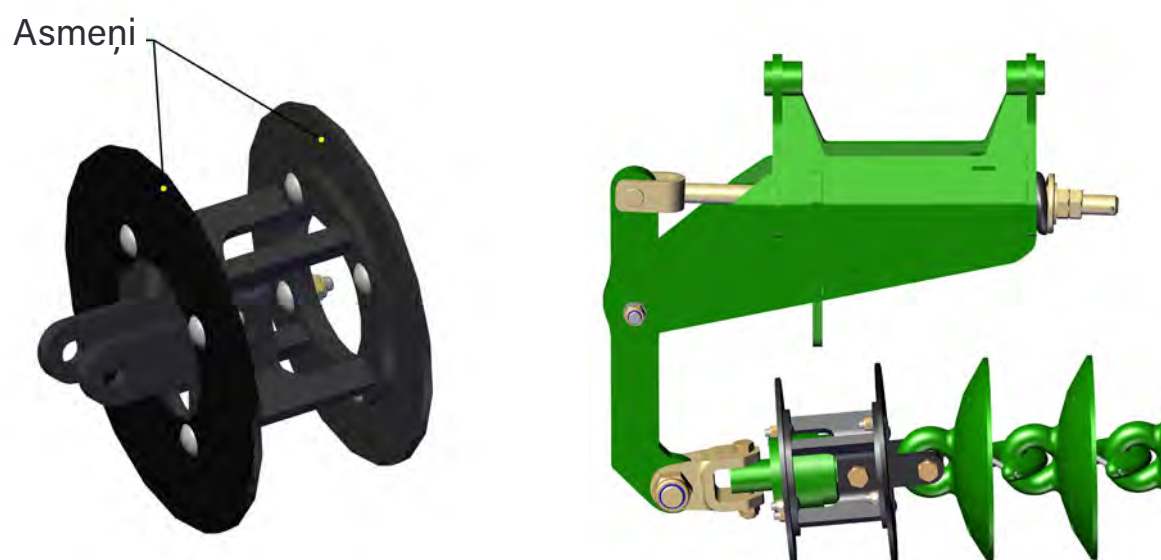

Lai novērstu traumas, nekad neieļojiet un neapkopiet Kelly augsnes kultivatoru, kamēr tas kustas (lokoties augšup vai lejup vai darba kustībā)

Kēdes uzstādīšana

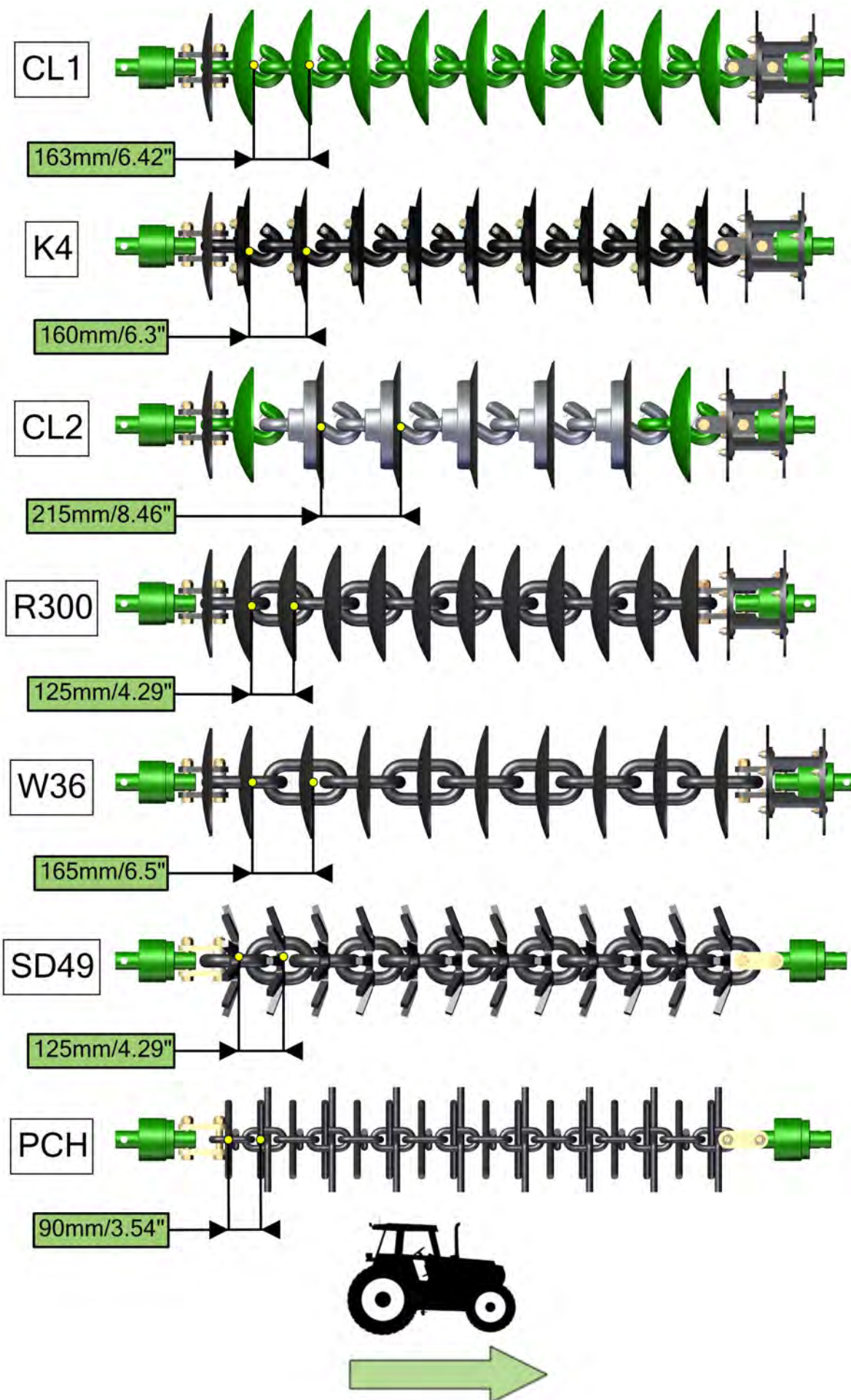

Item No.	Number
1	0221-NYL20
2	0211-20110ST
3	0802-PCHB55
4	0802-DCTP-20
5	0801-PCDCS55
6	0262-3-8X2
7	0803-CL1
8	0810-45A

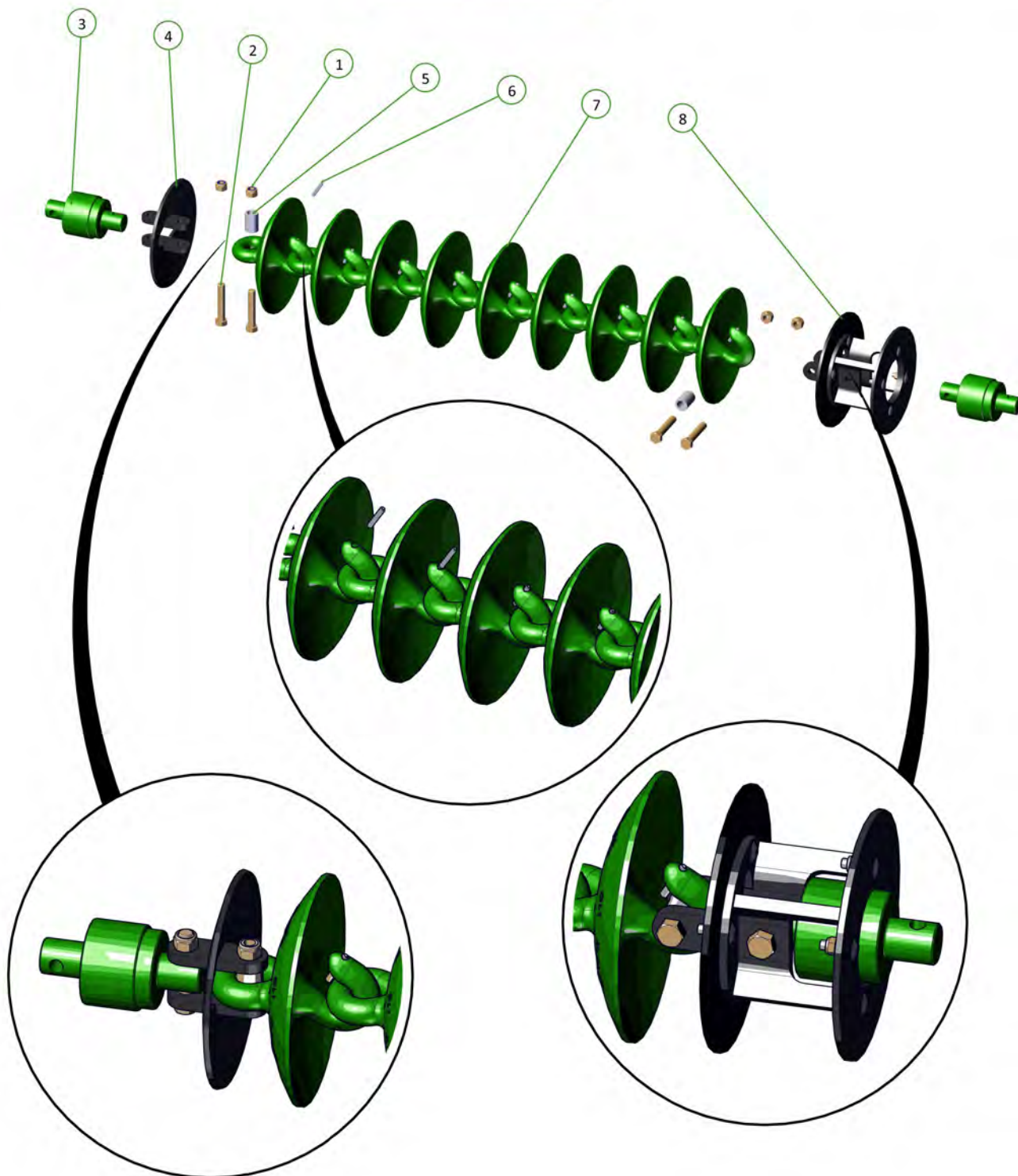
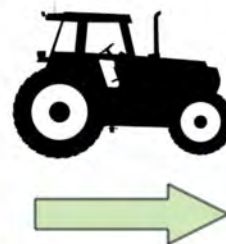

Item No.	Number
1	0211-1255
2	0211-20110ST
3	0221-NYL12
4	0221-NYL20
5	0802-DCTP-20
6	0802-PCHB55
7	0801-PCDCS55
8	0810-45A
9	0803-K4

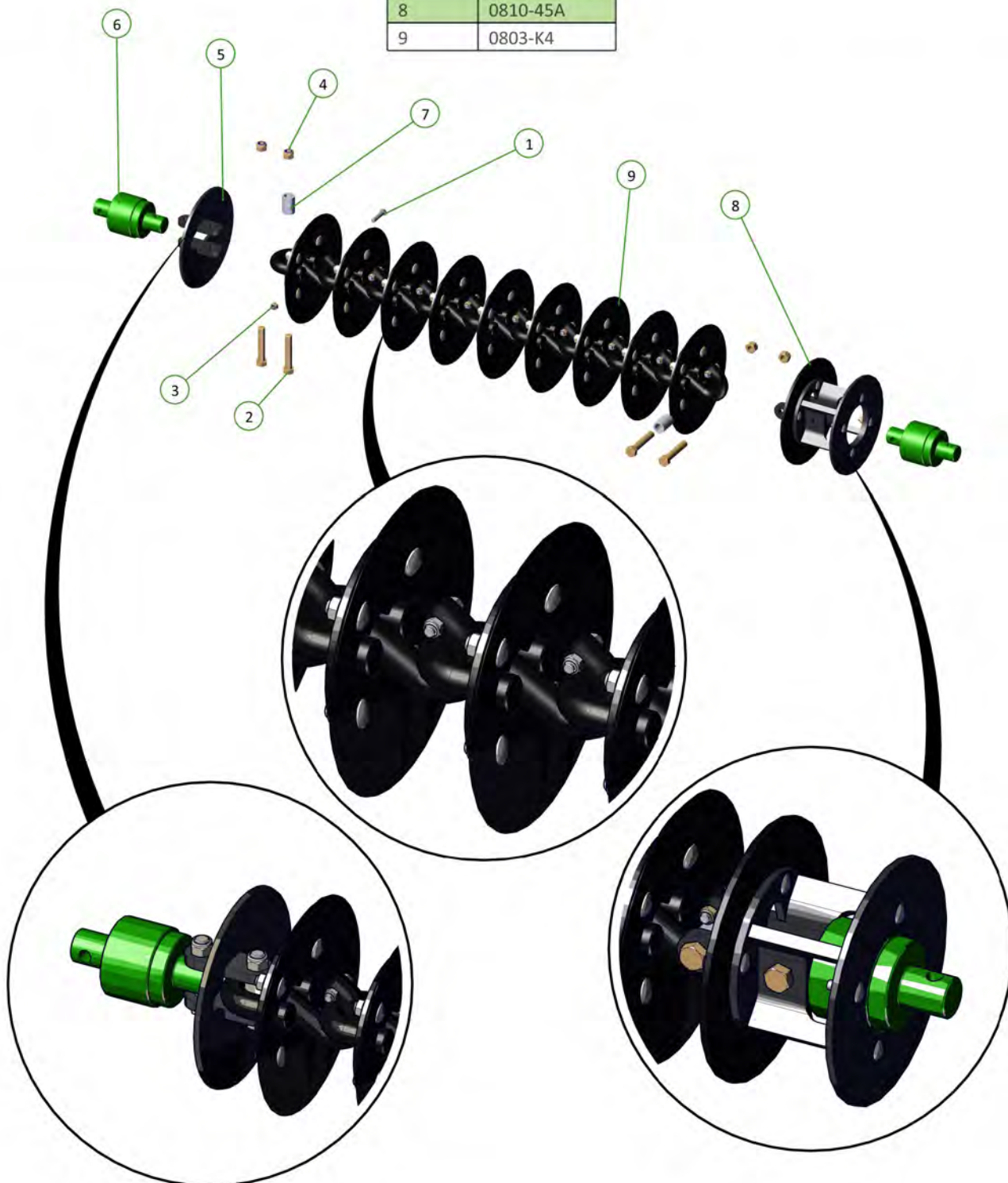

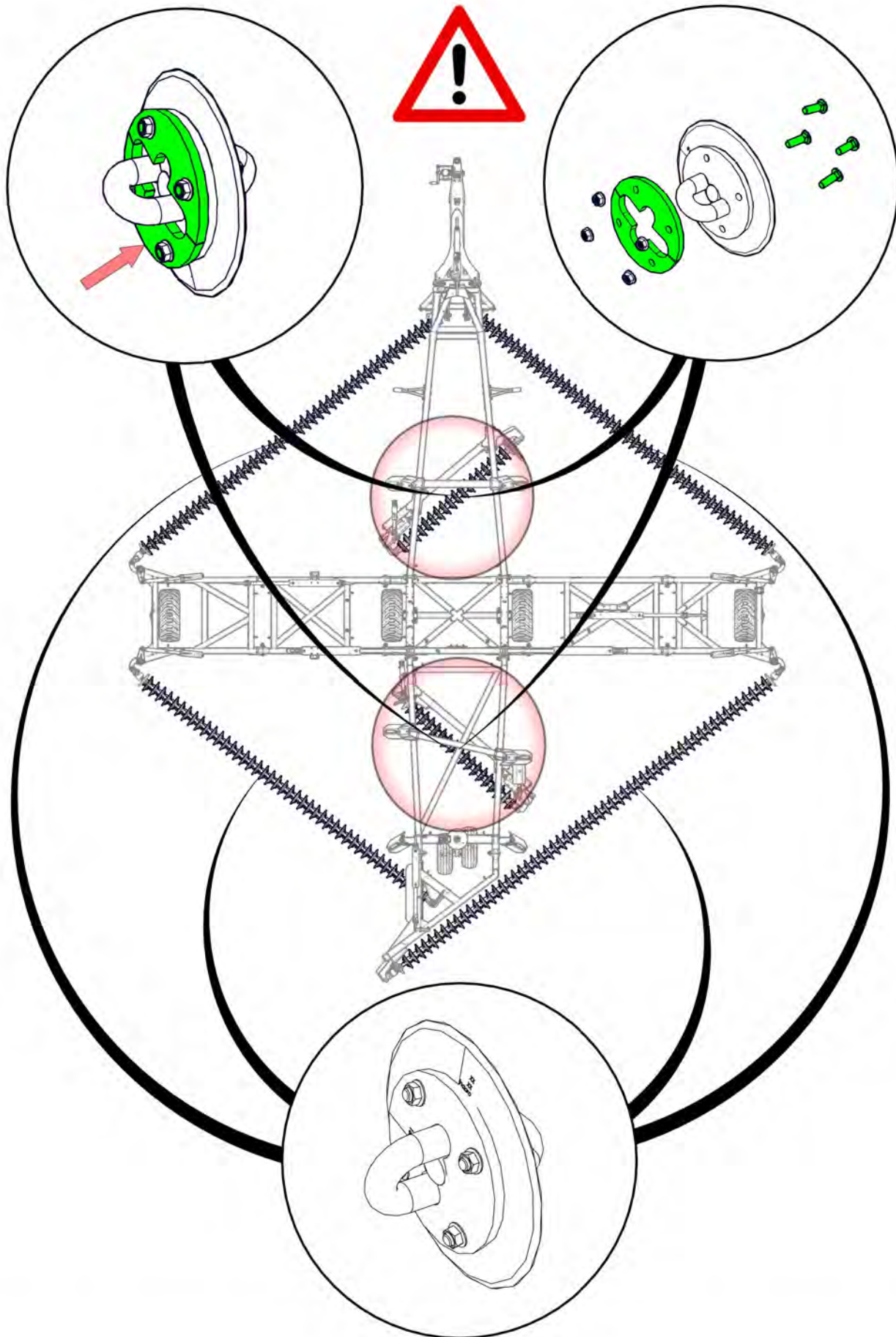

Item No.	Number
1	0211-20110ST
2	0221-NYL20
3	0801-PCDCS55
4	0802-DCTP-20
5	0802-PCHB55
6	0803-W36
7	0810-45A

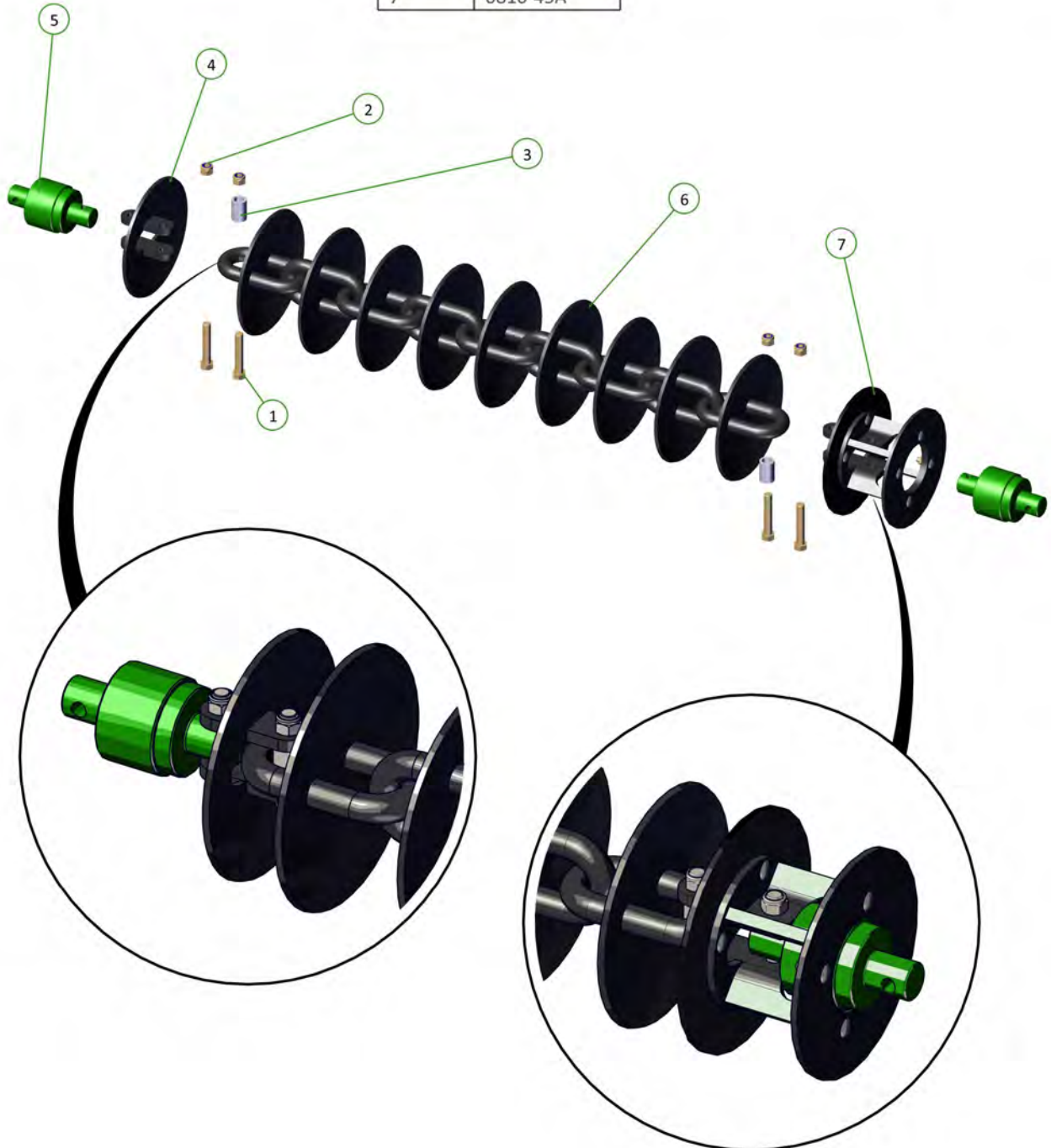

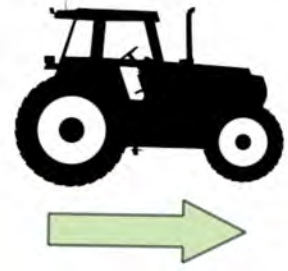

Item No.	Number
1	0211-20110ST
2	0221-NYL20
3	0800-83.2
4	0801-PCDCS55
5	0802-PCHB55
6	0803-SD49

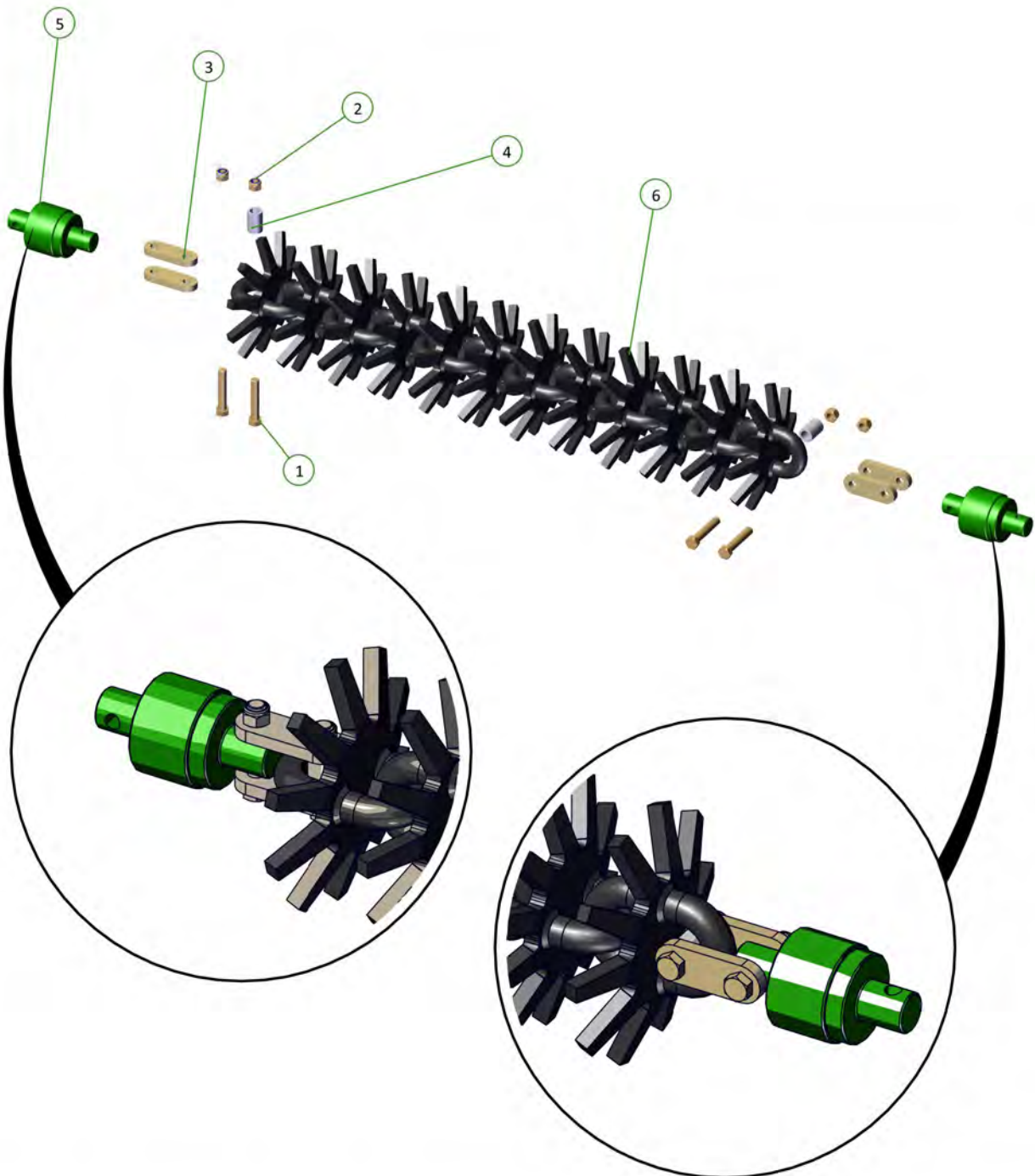

Item No.	Number
1	0221-NYL20
2	0211-20110ST
3	0802-PCHB55
4	0800-83.2
5	0803-PCH

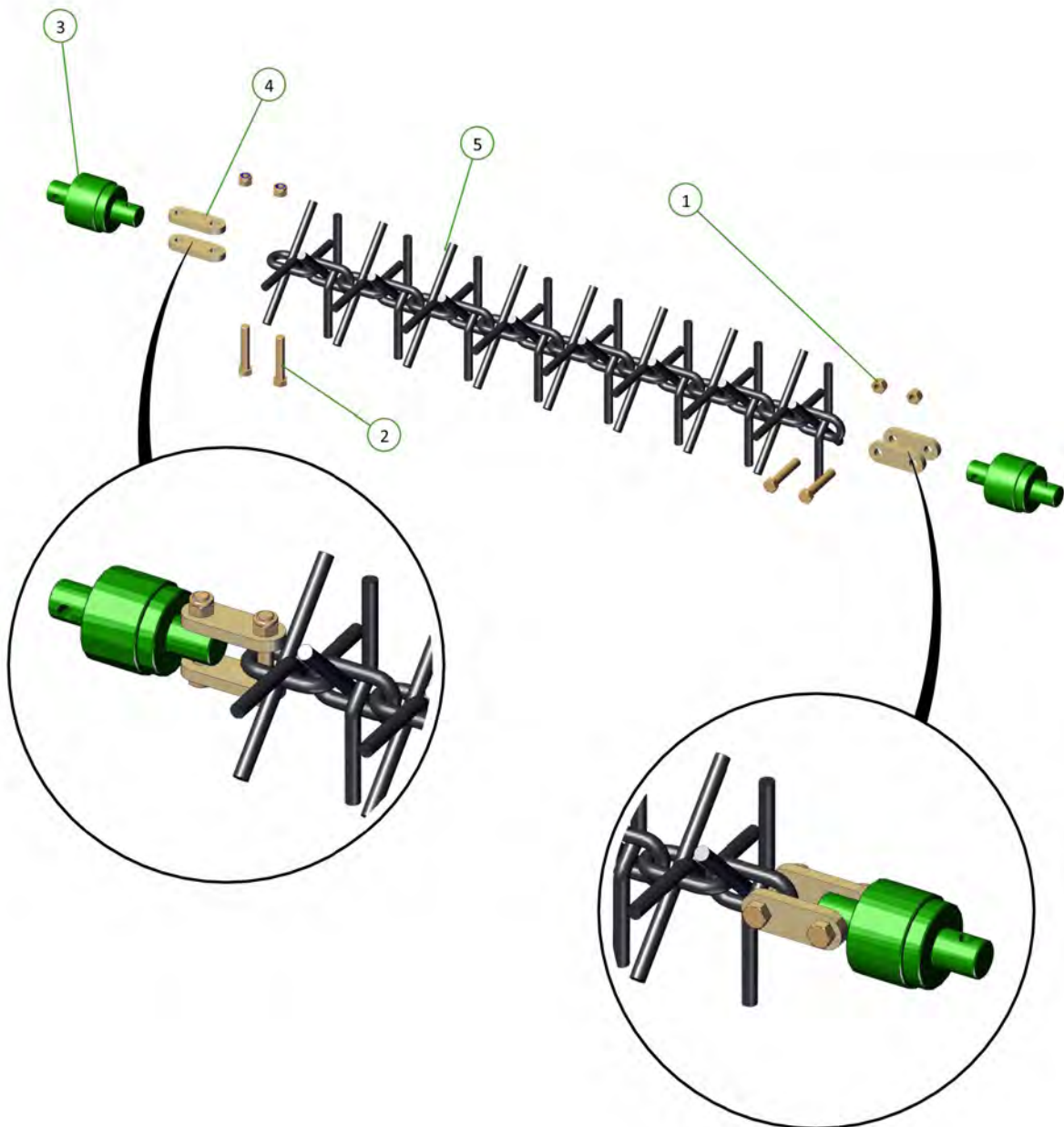
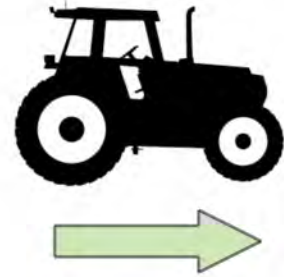

Nodaļa 4 - Hidrauliskie secības vārsti

Secības vārstu pārskats

Hidrauliskās plūsmas iestatījumi traktorā ir jānoregulē uz 20% — maksimālā plūsma 30 litri minūtē.

Kelly augsnes apstrādes sistēmā iekļautais secības vārstu kolektors nodrošina vienkāršu un uzticamu darbību. Kolektors reaģē uz spiedienu; kad tas ir pareizi noregulēts, tas daudzus gadus kalpos bez problēmām. Ja darbības apstākļi mainās, var būt nepieciešams piergulēt vairākus vārstus.

Šajā nodaļā sniegtais apraksts palīdzēs atrisināt jebkādas problēmas un veikt atbilstošu noregulēšanu. Rūpnīcas iestatījumi ir atrodamī šīs nodaļas sākumā, ja jums nāktos visu sākt no jauna.

Kā visām hidrauliskajām komponentēm, galvenais ienaidnieks ir piesārņojums Vienmēr jāparūpējas, lai novērstu piesārņojuma iekļūšanu hidrauliskajā ķēdē. Paštīrošie līnijas filtri ir uzmontēti traktora šļūtenēm uz kolektora spiediena sadaļas.

Vārsta kolektors kontrolē Kelly augsnes apstrādes sistēmas salocīšanu un atlocīšanu. Divi šļūteņu pāri savieno vārsta kolektoru ar traktoru. Viens pāris vada asti un moduļa ķēdi. Otrs pāris saloka un atloka spārnus. Trešais šļūteņu pāris darbina jūgstieņa cilindru.

Elļa tiek novirzīta uz salocīšanas vai atlocīšanas secības pirmo stadiju. Kad cilindri sasniedz gala stāvokli un palielinās spiediens, iedarbojas secības vārsts, ļaujot elļai plūst uz nākamo stadiju. Secības vārsti automātiski tiek atiestatīti, kad to ļauj sistēmas spiediens.

Vārsta kolektors sevī ietver virsmas/vidusdaļas vai pretsvara vārstus kā drošības pasākumu. Virsmas/vidusdaļas vārsti:

- pasargā asti vai spārnus no nokrišanas gadījumā, ja viena no traktora šļūtenēm nedarbojas;
- vada veiksmīgu salocīšanu;
- notur spārnus taisni izvērstus to darba pozīcijā.

Kolektori sevī ietver spiediena kontroles vārstus, lai novērstu iekārtas bojājumus gadījumā, ja rodas problēmas salocīšanā.

Piezīme. Vārsta kolektora maksimālā plūsmas kapacitāte ir 30 l/min.

Šajās instrukcijās visi virzieni ir jāsaprot tā, it kā jūs stāvētu aiz iekārtas un raudzītos uz priekšu.

Secības vārsta kolektors – plūsmas diagramma

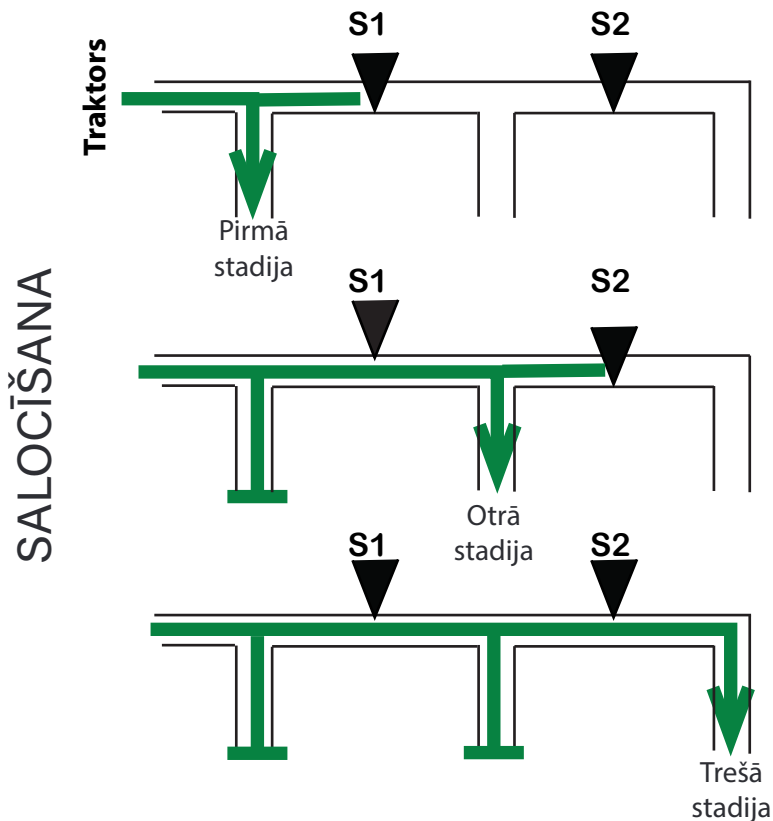

1. darbība – pilnībā paceliet asti un modulus

2. darbība – paceliet spārnus, līdz tie ir salocīti

1. stadija

S1 aizvērts S2 aizvērts.

Eļļa plūst uz galvenā spārna cilindriem

2. stadija

S1 atvērts, S2 aizvērts.

Eļļa plūst uz kreiso ārējo spārnu

3. stadija

S1 un S2 atvērts. Eļļa

plūst uz labo ārējo spārnu

3. darbība – pilnībā paceliet priekšpuses jūgstieņa montāžu

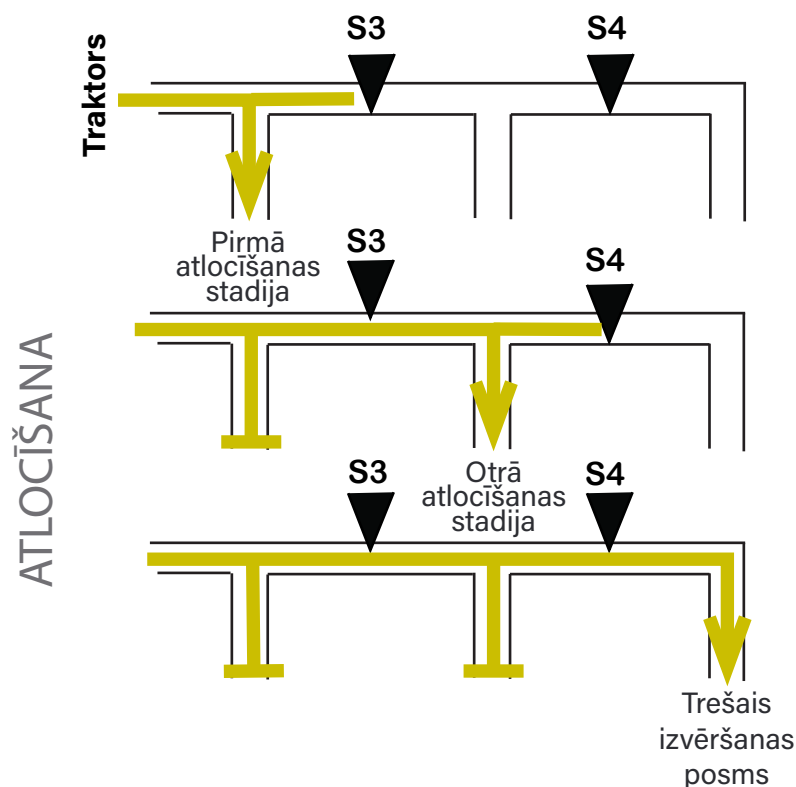

1. darbība – nolaidiet priekšējo jūgstieņa montāžu līdz darba pozīcijai

2. darbība – pilnībā atlokiet spārnus

1. stadija

S3 aizvērts. Eļļa plūst uz labo ārējo spārnu

2. stadija

S3 atvērts, S4 aizvērts.

Eļļa plūst uz kreiso ārējo spārnu

3. stadija

S3 atvērts S4 atvērts.

Eļļa plūst uz galvenajiem spārnjiem, moduļiem un asti.

3. darbība – pilnībā nolaidiet asti un modulus.

Vārsta funkcijas skaidrojums

Galvenā spārna salocīšanas ķēde

- E Plūsmas kontrolētājs, lai palielinātu vai samazinātu eļļas plūsmu spārna locīšanas cilindru paplašināšanai (atlocīšanai)
- R Plūsmas kontrolētājs, lai palielinātu vai samazinātu eļļas plūsmu spārna locīšanas cilindru ievilkšanai (salocīšanai)
- S1 Secības vārsts, kurš paliek aizvērts, līdz galvenie cilindri tiek aizvērti (iekšējie spārni lokās vertikāli). Tas pēc tam atveras, lai ļautu kreisajam ārējam spārnam salocīties
- S2 Secības vārsts, kurš paliek aizvērts, līdz kreisais ārējais spārns ir salocīts. Pēc tam atveras, lai ļautu labajam ārējam spārnam salocīties
- S3 Secības vārsts, kurš paliek aizvērts, līdz labais ārējais spārns atlokās vertikālā pozīcijā. Tas pēc tam atveras, lai ļautu zemajam kreisajam ārējam spārnam atlocīties
- S4 Secības vārsts, kurš paliek aizvērts, līdz kreisais ārējais spārns atlokās vertikālā pozīcijā. Pēc tam tas atveras, lai ļautu galvenā spārna cilindriem izplesties un salocītu abus galvenos spārnus darba pozīcijā.
- L1 Virsmas/vidusdaļas vārsts, kurš notur galvenos spārnus pozīcijā, ja traktora šļūtene nedarbojas. Neļauj spārniem nokrist
- L3 Virsmas/vidusdaļas vārsts, kurš notur labās puses spārnus taisni izvērstus darba laikā
- L4 Virsmas/vidusdaļas vārsts, kurš notur kreisās puses spārnus taisni izvērstus darba laikā
- C1 Pārbaudiet, vai vārstā nav atplūstošās eļļas no labā ārējā spārna atlocīšanas. Var šķist kā S2 problēma
- C2 Pārbaudiet, vai vārstā nav atplūstošās eļļas no kreisā ārējā spārna salocīšanas. Var šķist kā S3 problēma
- C3 Pārbaudiet, vai vārstā nav atplūstošās eļļas no kreisā ārējā spārna atlocīšanas. Var šķist kā S1 problēma
- C4 C5 Pārbaudiet, vai vārstā nav atplūstošās eļļas no galvenā spārna cilindra salocīšanas. Var šķist kā S4 problēma

Piezīme — pārbaudiet, vai vārsti ir novietoti kolektoru aizmugurē. Ne visi vārsti ir uzstādīti visos kolektoru modeļos.

Astes un moduļa ķēde

- L2 Virsmas/vidusdaļas vārsts, kurš notur asti paceltā vai daļēji paceltā pozīcijā.
- L5 Virsmas/vidusdaļas vārsts, kurš notur abas vidusdaļas moduļa ķēdes augšā braukšanai un uzglabāšanai.

Rūpnīcas iestatījumi Tabula V12 secības vārsta kolektoriem

Vārsta numurs	Rūpnīcas iestatījumi – pagriežas pretēji pulksteņrādītāju kustības virzienam no zemākā punkta	Lai palielinātu spiedienu, pagriezt:	Lai samazinātu spiedienu, pagriezt:
S1	3 7/8	Pulksteņrādītāju kustības virzienā	Pretēji pulksteņrādītāju kustības virzienam
S2	4 3/8	Cloc Pulksteņrādītāju kustības virzienā kwise	Pretēji pulksteņrādītāju kustības virzienam
S3	4 3/8	Cloc Pulksteņrādītāju kustības virzienā kwise	Pretēji pulksteņrādītāju kustības virzienam
S4	4 1/4	Cloc Pulksteņrādītāju kustības virzienā kwise	Pretēji pulksteņrādītāju kustības virzienam
L1	3 1/2	Cloc Pulksteņrādītāju kustības virzienā kwise	Pretēji pulksteņrādītāju kustības virzienam
L2	2	Cloc Pulksteņrādītāju kustības virzienā kwise	Pretēji pulksteņrādītāju kustības virzienam
L3	3 3/4	Cloc Pulksteņrādītāju kustības virzienā kwise	Pretēji pulksteņrādītāju kustības virzienam
L4	3 2/3	Clo Pulksteņrādītāju kustības virzienā ckwise	Pretēji pulksteņrādītāju kustības virzienam
L5	3 1/2	Cl Pulksteņrādītāju kustības virzienā ockwise	Pretēji pulksteņrādītāju kustības virzienam

Vārsta numurs	Rūpnīcas iestatījumi – pagriežas pretēji pulksteņrādītāju kustības virzienam no zemākā punkta	Lai palielinātu plūsmu, pagriezt:	Lai samazinātu plūsmu, pagriezt:
E	2 1/3	Pretēji pulksteņrādītāju kustības virzienam palielina plūsmu. Viens pagrieziens ir 15 l/min	Pulksteņrādītāju kustības virzienā samazina plūsmu. Viens pagrieziens ir 15 l/min
R	2	Pretēji pulksteņrādītāju kustības virzienam palielina plūsmu. Viens pagrieziens ir 15 l/min	Pulksteņrādītāju kustības virzienā samazina plūsmu. Viens pagrieziens ir 15 l/min

Šie iestatījumi ir pareizi vai ļoti labs izejas punkts visiem vārstiem neatkarīgi no kolektora modeļa.

692196, V12.5- dalītā ķēde

Kelly detaļas numurs 0802-692196

Secības vārsta noregulēšana (629196, V12.5 - dalītā ķēde) Kelly rombveida ecēšu 4012. modelim

Vārsta bloka modeļa # atrodas uz vārsta bloka kreisā gala virzienā uz priekšu. Iekšējie filtri atrodas uz kreisajiem un labajiem galiem un vārsta bloka apakšmalā.

Pārlicinieties, ka astes šļūtenes ir uz TR1 un TE1.

- 1) Palēniniet traktora hidraulikas plūsmu līdz 20 % jeb aptuveni 30 l/min.
- 2) Var būt nepieciešams noņemt lieko svaru, piemēram, piekaltušus dubļus uz diskkiem.

Nosakiet, vai problēma ir salocīšanas vai atlocīšanas secībā.

Atlocīšana = paplašināt un Salocīšana = ievilk

Locīšanas problēmas

Šis vārsta bloks ir sadalīts divās ķēdēs. Viens šļūtenu komplekts kontrolē astes un no spārnu locīšanas neatkarīgo moduļu pacelšanu un nolaišanu.

- No sākuma paceliet asti.
- Atskrūvējiet kontrējošo uzgriezni uz secības vārsta kārtidžiem S1 un S2.
- Paaugstiniet vārsta spiediena iestatījumus, ieskrūvējot S1 un S2 (pulksteņrādītāju kustības virzienā) līdz galam.
- Aktivizējiet locīšanas ķēdi ar traktora kontroles vārstu. Galvenie spārni pacelsies/salocīsies. Kreisās un labās puses ārējie spārni nesalocīsies.
- Izskrūvējiet S1 (pretēji pulksteņrādītāju kustības virzienam), līdz kreisais ārējais spārns salokās, pēc tam veiciet vēl vienu pusapgriezieni. Labais ārējais spārns nesalocīsies.
- Izskrūvējiet S2 (pretēji pulksteņrādītāju kustības virzienam), līdz labais ārējais spārns salokās, pēc tam veiciet vēl vienu pusapgriezieni.

Atlocīšanas problēmas

- Pirms atlocīšanas pārlicinieties, vai diski nav ieķērušies braukšanas ligzdās un aizsargos.
- Atskrūvējiet kontrējošo uzgriezni uz secības vārsta kārtidžiem S3 un S4.
- Ieskrūvējiet S3 un S4 (pulksteņrādītāju kustības virzienā) līdz galam. Tagad aktivizējiet atlocīšanas ķēdi ar traktora kontroles vārstu. Labais ārējais spārns atlocīsies, un nekas cits nekustēsies.
- Izskrūvējiet S3 (pretēji pulksteņrādītāju kustības virzienam), līdz kreisais ārējais spārns atlokās, pēc tam veiciet vēl vienu pusapgriezieni. Galvenie spārni neatlocīsies.
- Izskrūvējiet S4 (pretēji pulksteņrādītāju kustības virzienam), līdz galvenie spārni atlokās, pēc tam veiciet vēl vienu pusapgriezieni.
- Tā kā vārsta bloks ir sadalīts divās daļās, jums tagad būs jāaktivizē astes ķēde, lai nolaistu asti un moduļus.

Kad ir jāizmanto vairāki traktori, noregulējiet vārstus traktoram, kuram ir viszemākais spiediens (parasti vecākajam traktoram).

Ja iepriekš minētā noregulēšana ir veikta un joprojām ir problēmas, aplūkojiet citus pretvārstus un virsmas/vidusdaļas vārstus.

Ieskrūvējiet vārstus līdz apakšai (pulksteņrādītāju kustības virzienā) un tad izskrūvējiet (pretēji pulksteņrādītāju kustības virzienam).

Virsmas/vidusdaļas vārsti

- L1 – 3,5 izgriežas; kontrolē galvenos spārnus, lai tie brīvi nekristu
- L2 – 2,25 izgriežas; kontrolē asti, notur to augšā uzglabāšanai un braukšanai
- L3 – 3,5 izgriežas; kontrolē aizslēgšanos uz RH ārējā spārna
- L4 – 3,25 izgriežas; kontrolē aizslēgšanos uz LH ārējā spārna
- L5 – 3,5 izgriežas; kontrolē moduļus, notur tos augšā uzglabāšanai un braukšanai

Pretvārsti

Ja pretvārsts ir atvēries piesārņojuma dēļ, uz to norādīs pazīme, it kā atbilstošais secības vārsts būtu atvērts..

- C1 – vai pretvārsts apiet ap S2 (labo ārējo spārnu) locīšanas ķēdē
- C2 – vai pretvārsts apiet ap S3 (kreiso ārējo spārnu) locīšanas ķēdē
- C3 – vai pretvārsts apiet ap S1 (kreiso ārējo spārnu) locīšanas ķēdē
- C4 – vai pretvārsts apiet ap S4 (galveno spārnu) locīšanas ķēdē



Nodaļa 5 - Apkope un pārbaude

Apkope un pārbaude

Kārtīga apkope ir jūsu atbildība

Pirms strādājat ar savu iekārtu, pārliedzieties, vai visas kustīgās detaļas ir apstājušās

- Vienmēr izmantojiet drošības paliktni un nobloķējiet riteņus
- Ievērojiet ārkārtēju uzmanību, veicot noregulēšanu
- Pēc apkopes pārliedzieties, vai visi instrumenti, detaļas un apkopes aprīkojums ir noņemti
- Ja periodiskai apkopei un servisam ir vajadzīgas rezerves daļas, ir jāizmanto oriģinālas rūpnīcas daļas. Kelly Tillage nesniegs garantiju neapstiprinātu daļu izmantojumam un citiem bojājumiem, kuri radušies to lietojuma rezultātā, kā arī neatbildēs par traumām vai garantiju, ja aprīkojums ir ticis kaut kādā veidā mainīts
- Veicot apkopi, tiešā tuvumā ir jābūt atbilstošam ugunsdzēsības aparātam un pirmās palīdzības aptieciņai.

Ieteicamās apkopes kontrolsaraksts

Pārbaudāmās vienības	Pirmā darbība	Ikdienas	Reizi 25 stundās	Pirms sezonas
Hidraulikas, šļūtenes un cilindru bojājumu un eļļas noplūžu pārbaude	✓	✓		✓
Pneimatisko šļūteņu noplūdes un bojājumi	✓	✓		✓
Vaiļģi vai trūkstoši stiprinājumi/šķelšanas	✓	✓		✓
Pārbaudīt bukšu, šarnīra tapiņu un cilindra tapiņu nolietojumu un pēc vajadzības nomainīt				✓
Swivel unit stiprinājumi	✓	✓		✓
Swivel unit — brīva un vienmērīga rotācija		✓	✓	✓
Swivel unit temperatūra: Vidējā darba temperatūra ir 55 °C, kļūme tiek parādīta pie +80 °C	✓	✓		✓
Riepas ir piepumpētas līdz atbilstošam spiedienam	✓	✓	✓	✓
Riteņa stiprināšanas uzgrieznis ir pievilktas līdz atbilstošajam griezes momentam	✓			✓
Pārbaudīt riteņu gultņus	✓	✓	✓	✓
Pārbaudīt un nostiprināt putekļu vāciņus	✓		✓	✓
Vilkšanas sakabes bultskrūves ir pievilktas līdz atbilstošajam griezes momentam	✓			✓
Disku spriegojuma tapas/ sprostskrūves ir savās vietās	✓			✓
Ķēde ir pareizi nospriegotā	✓	✓		✓
Gaisma darbojas pareizi	✓	✓		✓
Brīdinājuma zīmes ir piestiprinātas	✓	✓		✓
Ieeļļot riteņu gultņus				✓
Ieeļļot riteņa griezes pleca rāmi (TIKAI 2006)			✓	✓
Ieeļļot riteņa pacelšanas buksi (TIKAI 2006)			✓	✓
Ieeļļot centra cilindra tapas x 2			✓	✓
Ieeļļot jockey wheel (TIKAI 3009NT un 4012)			✓	✓
Ieeļļot spārna ķēdes spiediena regulēšanas vītnes (TIKAI 3009NT un 4012)			✓	✓
Ieeļļot spārna eņģu tapas x 8			✓	✓
Lai novērstu ūdens iekļūšanu, mēs iesakām swivel units uzglabāt apsegtā veidā.				



Lai novērstu traumas, nekad neieeļļojiet un neapkopiet Kelly augšnes kultivatoru, kamēr tas kustas (lokoties augšup vai lejup vai darba kustībā)

Ķēdes pārbaude

- Iesildīšanās periodā diska ķēde nodils un kļūs garāka.
- Jaunai iekārtai būs vajadzīga biežāka noregulēšana.
- Pārbaudot galvenās diska ķēdes, neaizmirstiet pārbaudīt moduļa diska ķēdes.
- Laika gaitā, diska ķēdei nodilstot, var būt nepieciešams izņemt posmu, lai uzturētu diska ķēdes spriegojumu.
Tā ir vissvarīgākā pārbaude un noregulēšana, lai nodrošinātu ilgu darbmūžu diska ķēdei.

Problēmu novēršana

Lielākā daļa Kelly augsnes apstrādes sistēmas darbības problēmu rodas nepareizas noregulēšanas dēļ. Šī problēmu novēršanas nodaļa var jums palīdzēt, sniedzot risinājumus bieži sastopamām problēmām.

Pazīme	Problēma	Risinājums
Spārnu atlēkšana	Spiediens spārna riepās ir pārāk zems	Par riepu spiedienu skatiet 70. lpp. Specifikācijas
	Darbības ātrums ir pārāk liels lauka apstākļiem	Par darbības ātrumu skatiet 70. lpp.
Ķēdes posmu nodilums	Ķēde ir pārāk vaļīga. Darbības laikā ķēde atlec atpakaļ.	Par pareiza ķēdes spriegojuma noregulēšanu skatiet 35. lpp.
	Grozāmās detaļas noregulētas pārāk tuvu zemei.	Skatiet 41.–42. lpp.
Ķēde nerotē	Gultņa bojājums grozāmās detaļās	Par ikdienas pārbaudēm skatiet 58. lpp.
	Priekšējās ķēdes grozāmās detaļas ieslēgtas Iekārta pārāk zema	Skatiet 41.–42. lpp.
	Svešs materiāls piesārņo gultņus	
Nevienmērīgs vītnes nodilums uz braukšanas riteņiem	Spiediens riepās ir pārāk zems	Par piepūšanu līdz pareizam spiedienam skatiet tabulu 70. lpp. Vienmēr brauciet drošā ātrumā.
	Pārāk liels ceļa ātrums	NEKAD NEPĀRSNIEDZIET 25 km/h.
Ķēdes neievietošanas transporta ligzdā pareizi	Transporta ligzdas precizitāte nav pareiza	Noregulējiet transporta ligzdas precizitāti, līdz ķēde novietojas pareizajā vietā
Darbības rezultātā aiz iekārtas vidū izveidojas ieplaka	Priekšējās ķēdes grozāmās detaļas ir pārāk zemas	Par ķēdes stiprinājuma plāksnes augstuma noregulēšanu skatiet 40. lpp.
Ķēdes neievietošanas transporta ligzdā pareizi	Transporta ligzdas precizitāte nav pareiza	Noregulējiet transporta ligzdas precizitāti, līdz ķēde novietojas pareizajā vietā



Nekad nemēģiniet ķēdi locīt braukšanai, ja tā ir nosprostota ar nezālēm vai dubļiem, jo papildu svars var sabojāt hidrauliku vai rāmi

Problēmu novēršana

Pazīme	Problēma	Risinājums
Darbības rezultātā aiz iekārtas vidū izveidojas ieplaka	Priekšējās ķēdes grozāmās detaļas ir pārāk zemas	Par ķēdes stiprinājuma plāksnes augstuma noregulēšanu skatiet 40. lpp.
Darbības rezultātā aiz iekārtas pa vidu izveidojas starpvaga	Aizmugurējās ķēdes grozāmās detaļas ir pārāk zemas	Par ķēdes stiprinājuma plāksnes augstuma noregulēšanu skatiet 40. lpp.
Ieplakas veidošanās pie iekārtas ārmalas	Atbilstošās aizmugurējās ķēdes vadošais gals ir pārāk zems	Par šķidruma izsmidzināšanas kājas augstuma noregulēšanu skatiet 39. lpp.
Vaga pie ārmalas	Priekšējās ķēdes aizmugure noregulēta pārāk zemu	Par šķidruma izsmidzināšanas kājas augstuma noregulēšanu skatiet 39. lpp.
Ķēde nav pareizi nospriegota	Pārāk nodilusi ķēde Iespējams, jānoņem posms	Nomainiet, ja nepieciešams Noņemiet lieko ķēdes posmu

Problēmu novēršana – hidrauliskie secības vārsti

Problēma ar:	Pazīme	Lpp.
Atlocīšana	Labas spārns nepaceļas no salocītās pozīcijas	62
	Labais spārns paceļas, taču kreisais spārns nepaceļas	63
	Vidusdaļas cilindri izplešas, pirms abi ārējie spārni ir nostājušies taisni (vertikāli)	63
	Abi spārni nostājas vertikāli un pēc tam apstājas	64
	Nav nekādas kustības	64
	Secība darbojās, taču tagad ir kļuvusi savāda	64
Salocīšana	Nav nekādas kustības	65
	Abi galvenie spārni stāv vertikāli, un pēc tam kreisais spārns nelokās.	65
	Kreisās puses ārējais spārns salokās, pirms abi iekšējie spārni ir nostājušies vertikāli	66
	Labās puses ārējais spārns salokās, pirms abi iekšējie spārni ir nostājušies vertikāli	66
	Galvenie spārni salokās, kreisais ārējais spārns salokās, labais ārējais spārns stāv vertikāli	67
	Ārējie spārni salokoties saduras	67
	Kreisais ārējais spārns stāv vertikāli, un labais ārējais spārns pārlicējas pāri	68
	Secība darbojās, taču tagad ir kļuvusi savāda	68
Darbība	Nav nekādas kustības	68
	Spārni darba laikā vidū ieliecas	69
Neatrisināts	Sazinieties ar servisa pārstāvi vai ražotāju	69

Problēmu novēršana — hidrauliskie secības vārsti

Divkārša funkcija

12. versijas kolektori ļauj neatkarīgi pacelt un nolaist astes daļu. Tas nozīmē, ka, šķērsojot ceļus vai ūdensceļus, priekšpusi un aizmuguri var ātri pacelt, lai paceltu ķēdes nost no zemes. Tas ļauj iekļūt lauku stūros un uzlabo pagriešanos pēdējās rindās.

Lai tas darbotos, ir vajadzīgi trīs pāri traktora hidraulisko savienojumu. Ir iespējams veiksmīgi darbināt ar traktoru savienotu iekārtu, izmantojot tikai divas ķēdes, pēc nelielas šļūteņu savienojumu un maršrutēšanas pārveides.

Atlocīšana

Atlocīšanas laikā ir jāievēro tālāk norādītā secība.

1. Nolaidiet priekšējo jūgstieni līdz darba augstumam.
2. b. Atlokiet spārnus, turot hidraulisko sviru, līdz galvenās vidusdaļas cilindra tapas ir iecentrējušās savās vietās.
3. Nolaidiet aizmugurējo asti, turot hidraulisko sviru, līdz aste un moduļi ir pilnībā nolaisti līdz darba pozīcijai un spārnu spiediena samazināšanas cilindri ir pilnībā ievilkti, nospriegojot ķēdi.

Atlokot spārnus, eļļa virzās tieši uz labās puses ārējā spārna cilindriem, līdz tie ir pilnībā izpletušies. Pēc tam eļļa atver S3 un plūst uz kreisās puses ārējā spārna cilindriem. Kad tie ir pilnībā izpletušies, eļļas spiediens atver S4, un tā plūst uz vidusdaļas rāmja hidrauliskajiem cilindriem, nospiežot izplestos spārnus pie zemes. Virsmas/vidusdaļas vārsts L1 aizsargā galvenos spārnus no nokrišanas un kontrolē to nolaišanos.

Problēmu novēršana — hidrauliskie secības vārsti

LABAIS SPĀRNS NEPACEĻAS NO SALOCĪTĀS POZĪCIJAS

Ja spiediens, kas nepieciešams, lai paceltu labo spārnu, ir lielāks par traktora spiedienu, eļļa neplūdis. Tas var notikt, ja ķēde ir pilna ar dubļiem vai citām vielām, kuras palielina ķēdes svaru. Tas var arī notikt traktoriem, kuru hidrauliskais eļļas spiediens ir zemāks par sākotnēji noteikto.

- Ja S3 spiediena noregulējums ir pārāk zems, tas var atvērties pirms augšējā spārna pacelšanas. Eļļa pēc tam centīsies pacelt otro spārnu, kurš ir iesprostots un nevar kustēties. Galvenie cilindri centīsies atspiest spārnus vienu no otra.
- Diska ķēde var uzķerties uz viena no ķēdes paliktņiem vai aizsargiem, īpaši uz astes, neļaujot spārnam pacelties. Šādā gadījumā parasti redzēsiet, ka augšējais spārns nedaudz paceļas un pēc tam apstājas.
- Eļļa var apiet cilindra virzuļa blīvi, ja blīve vai virzulis nedarbojas. Jūs dzirdēsiet, ka eļļa plūst vienācilindrā, un šim cilindram vajadzētu uzsilt salīdzinājumā ar pārējiem cilindriem.
- Pretvārstus C4 vai C5 var turēt atvērtus piesārņojums, ļaujot eļļai plūst uz kreiso spārnu vai galvenajiem cilindriem.

Risinājums

- Notīriet ķēdes no dubļiem un gružiem.
- Pārbaudiet diska ķēdi vietās, kur tā var saķerties, un veiciet noregulēšanu, lai atbalstītu skavas vai locīšanas procedūru.
- Palieliniet spiediena iestatījumus uz S3, veicot puspagriezienu pulksteņrādītāju kustības virzienā (atkārtojiet pēc vajadzības).
- Noņemiet pretvārstu C4 vai C5 un pārbaudiet.
- Ja eļļa plūst cauri kolektoram, bet kustība nenotiek, ir iespējams, ka virzuļa blīve ir bojāta. Secīgi izolējiet cilindrus, līdz vaina ir noteikta (BRĪDINĀJUMS: salokiet spārnus braukšanas pozīcijā pirms cilindra noņemšanas, citādi var iestāties NĀVE vai rasties TRAUMAS).
- Pārbaudiet, vai traktora hidrauliskais spiediens ir atbilstošs (2200 psi / 151 bārs).

Problēmu novēršana — hidrauliskie secības vārsti

LABAIS SPĀRNS PACEĻAS, TAČU KREISAIS SPĀRNS NEPACEĻAS

Ja spiediens, kas nepieciešams, lai paceltu kreiso spārnu, ir lielāks par traktora spiedienu, eļļa neplūdis. Tas var notikt, ja ķēde ir pilna ar dubļiem vai citām vielām, kuras palielina ķēdes svaru. Tas var arī notikt traktoriem, kuru hidrauliskais eļļas spiediens ir zemāks par sākotnēji noteikto. Kreisais spārns ir smagāks par labo spārnu, un tā pacelšanai var būt vajadzīgs lielāks spiediens.

- Ja S3 spiediena iestatījumi ir pārāk lieli, eļļa neplūdis un kreisais spārns nepacelsies.
- Diska ķēde var uzķerties uz viena no ķēdes paliktņiem, jo īpaši uz aizmugures "M" skavu stiprinājumiem, neļaujot spārnam pacelties.
- Eļļa var apiet cilindra virzuļa blīvi, ja blīve vai virzulis nedarbojas. Jūs dzirdēsiet, ka eļļa plūst vienā cilindrā, un šim cilindram vajadzētu uzsilt salīdzinājumā ar pārējiem cilindriem.
- Pretvārsts var būt iestrēdzis atvērtā pozīcijā, ļaujot eļļai aizplūst garām.

Risinājums

- Notīriet ķēdes no dubļiem un gružiem.
- Pārbaudiet diska ķēdi vietās, kur tā var saķerties, un veiciet noregulēšanu, lai atbalstītu skavas vai locīšanas procedūru.
- Samaziniet spiediena iestatījumus uz S3, veicot puspagriezienu pulksteņrādītāju kustības virzienā (atkārtojiet pēc vajadzības).
- Noņemiet un pārbaudiet pretvārstu C4. Notīriet visu piesārņojumu un uzstādiet to no jauna.
- Ja eļļa plūst cauri kolektoram, bet kustība nenotiek, ir iespējams, ka virzuļa blīve ir bojāta. Secīgi izolējiet cilindrus, līdz vaina ir noteikta (BRĪDINĀJUMS: salokiet spārnus braukšanas pozīcijā pirms cilindra noņemšanas, citādi var iestāties NĀVE vai rasties TRAUMAS).
- Pārbaudiet, vai traktora hidrauliskais spiediens ir atbilstošs (2200 psi / 151 bārs).

VIDUSDAĻAS CILINDRI IZPLEŠAS, PIRMS ABI ĀRĒJIE SPĀRNI IR NOSTĀJUŠIES TAISNI (VERTIKĀLI)

Ja labā spārna pacelšanai vajadzīgais spiediens ir lielāks par S3 noregulēto, eļļa plūdis garām S3 uz kreiso spārnu. Labajam spārnam atrodies uz kreisā spārna augšpusē un nevienam no tiem nekustoties, eļļa tiek aizspiesta garām S4 uz galvenā spārna cilindriem, liekot tiem izplesties, kamēr ārējie spārni joprojām ir salocīti. Galvenajiem spārnim atlokoties un svaram tiekot pārnestam no ārējiem spārnim, eļļa plūdis uz ārējā spārna cilindriem, ļaujot spārnim iztaisnoties. Neļaujiet tam turpināties, jo cilindra tapas nolūzīs un spārni nekontrolēti nokritīs.

Tādas pašas pazīmes radīsies, ja piesārņojums turēs atvērtu pretvārstu C4.

Kā iepriekš, dubļi vai gruži ķēdē mainīs slodzi un ārējo spārnu pacelšanai vajadzīgo darbības spiedienu.

Risinājums

- Ja ķēdes ir tīras, palieliniet spiediena iestatījumus uz S3 (pacelsies labais spārns).
- Palieliniet spiedienu S4 (kreisais spārns pacelsies).
- Noņemiet un pārbaudiet pretvārstu C4. Notīriet jebkādu svešu materiālu no lodes un sēdekļa zonas.

Problēmu novēršana — hidrauliskie secības vārsti

ABI SPĀRNI NOSTĀJAS VERTIKĀLI UN PĒC TAM APSTĀJAS

Kad ārējie spārni ir nostājušies vertikāli, eļļas spiediens atver S4 un ļauj plūst uz galvenā spārna cilindriem. Virsmas/vidusdaļas vārsts L1 neļauj spārnim nokrist un kontrolē to nolaišanos darba pozīcijā.

Risinājums

- Pazeminiet spiediena iestatījumus S4, skrūvējiet vidusdaļu pretēji pulksteņrādītāju kustības virzienam puspagriezienā un atkārtojiet, ja vajadzīgs.
- Virsmas/vidusdaļas vārsts L1 var būt noregulēts pārāk augstu, neļaujot eļļai ieplūst tvertnē. Samaziniet spiedienu L1, veicot vienu pagriezienu PULKSTENRĀDĪTĀJU VIRZIENĀ.
- Pārbaudiet, vai hidrauliskā plūsma traktorā nav noregulēta pārāk zemu vai izslēgta.
- Pārbaudiet traktora hidraulisko spiedienu (tam vajadzētu pārsniegt 2200 psi — 151 bāru).
- Zvaniet servisa tehniķim. Pārbaudiet eļļas plūsmu. Ja ir plūsma, pa vienam izolējiet cilindrus, lai nodrošinātu cilindra virzuļa blīves veselumu (**BRĪDINĀJUMS**: salokiet spārnus braukšanas pozīcijā pirms cilindra noņemšanas, citādi var iestāties NĀVE vai rasties TRAUMAS).

NAV NEKĀDAS KUSTĪBAS

Risinājums

- Skatiet pirmo punktu. Pārbaudiet un, ja nepieciešams, notīriet ķēdes no dubļiem vai gružiem.
- Pārbaudiet, vai šļūteņu gali ir pareizi iestiprināti traktora piekabes kontaktligzdās.
- Pārbaudiet, vai traktorā nav atvērti krāni vai elektroniskie braukšanas slēdži.
- Pārbaudiet, vai hidrauliskā plūsma traktorā nav noregulēta pārāk zemu vai izslēgta.
- Pārbaudiet traktora hidraulisko spiedienu (tam vajadzētu pārsniegt 2200 psi — 151 bāru).
- Zvaniet servisa tehniķim. Pārbaudiet eļļas plūsmu. Ja ir plūsma, pa vienam izolējiet cilindrus, lai nodrošinātu cilindra virzuļa blīves veselumu. (**BRĪDINĀJUMS**: salokiet spārnus braukšanas pozīcijā pirms cilindra noņemšanas, citādi var iestāties NĀVE vai rasties TRAUMAS).

SECĪBA DARBOJĀS, TAČU TAGAD IR KĻUVUSI SAVĀDA

Secības vārsta kolektora maksimālā plūsmas kapacitāte ir 30 l/min.

Šajā plūsmā secības kārtidži var tikt galā ar eļļas plūsmu un darboties saskaņā ar to pareizajiem iestatījumiem. Ja plūsmas ātrums ir noregulēts pārāk augstu, spiediens kolektorā pieaug un var priekšlaicīgi vai neparedzami izcelt secības vārstus.

Risinājums

- Noregulējiet traktora hidrauliskā savienotāja eļļas plūsmu uz lēnu (20%).
- Lēnām iedarbiniet traktora hidraulisko sviru.
- Samaziniet plūsmu, skrūvējot plūsmas kontroles vārstu E pretēji pulksteņrādītāju kustības virzienam divos pagriezienos.

Problēmu novēršana – hidrauliskie secības vārsti

Salocīšana

Salocīšanas secība ir norādīta tālāk.

1. Nolaidiet priekšējo jūgstieni līdz darba augstumam. (Tas ir svarīgi, lai nodrošinātu, ka visas ķēdes pareizi ievietojas to braukšanas ligzdās).
2. Paceliet aizmugurējo asti un moduļus, turot hidraulisko sviru, līdz tie pilnībā apstājas.
3. Salokiet spārnus. Tiem vajadzētu kustēties šādi: galvenie vidusdaļas cilindri, viens vai abi, ievilksies, līdz spārni nostāsies vertikāli. Kreisais ārējais spārns, pēc tam labais ārējais spārns nolocīsies.
4. Nolaidiet priekšējo jūgstieni līdz braukšanas augstumam.

Salocīšanas laikā eļļa virzīsies tieši uz galvenajiem spārnu cilindriem. Kad tie ir slēgti, eļļas spiediens atver S1, ļaujot eļļai plūst uz kreisā ārējā spārna cilindriem. Kad šie cilindri aizveras, eļļas spiediens atver S2, lai salocītu labo ārējo spārnu.

NAV NEKĀDAS KUSTĪBAS

Galvenie cilindri ir pirmie, kuri saņem eļļu no traktora, un tiem vajadzētu pacelt spārnus. Nespēja darboties, kā sagaidāms, var norādīt uz to, ka ir pārāk daudz dubļu diskos. Ja aste nav bijusi pacelta, ir iespējams, ka spārni nepacelsies, jo ķēžu spiediens tiem neļauj celties.

Risinājums

- Notīriet dubļus no diskos.
- Pilnībā paceliet astes sadaļu pirms spārnu salocīšanas.

ABI GALVENIE SPĀRNI STĀV VERTIKĀLI, UN PĒC TAM KREISAIS SPĀRNS NELOKĀS

Eļļa plūst taisni no traktora uz galvenajiem cilindriem. Pēc pacelšanās eļļai ir jāspiež S1 atvērties, lai palaistu plūsmu uz kreiso ārējo spārnu. Ja S1 ir noregulēts pārāk augstu, eļļas plūsma apstāsies un kreisais ārējais spārns nolocīsies.

Virsmas/vidusdaļas vārsts L4 tiek izmantots, lai noturētu kreiso spārnu taisnu darbības laikā. Ja L4 ir noregulēts uz pārāk lielu spiedienu, kreisais spārns nesalocīsies. L4 ir vadītāja operēts vārsts, kura darbībai nepieciešams pareizs sistēmas spiediens.

Risinājums

- Samaziniet spiedienu S1, veicot puspagriezīgu pulksteņrādītāju kustības virzienā (atkārtojiet pēc vajadzības).
- Samaziniet spiediena iestatījumus L4, veicot vienu pagriezīgu pretēji pulksteņrādītāju kustības virzienam.

Problēmu novēršana – hidrauliskie secības vārsti

KREISĀS PUSES ĀRĒJAIS SPĀRNS SALOKĀS, PIRMS ABI IEKŠĒJIE SPĀRNI IR NOSTĀJUŠIES VERTIKĀLI

Ja spiediens, kurš nepieciešams, lai paceltu spārnus vertikāli, ir lielāks par spiedienu S1, eļļa šķērsos S1 un tiks kreisās puses ārējā spārna cilindriem ievilkta. Tas var notikt, ja ir pārmērīga slodze, kā dubļi vai gruži, vai arī gadījumos, kad ķēdes ir nobloķējušās vai ieraktas.

Tāda pati pazīme ir novērojama, ja piesārņojums tur atvērtu pretvārstu C3.

Risinājums

- Pārbaudiet, ja nepieciešams, notīriet dubļus vai gružus no ķēdēm. Nemēģiniet salocīt iekārtu, ja ķēdes bloķēšanās laikā ir ieraktas. Sākumā notīriet no ķēdēm zemi.
- Ja ķēdes ir tīras, taču problēma turpinās, iespējams, ir jāpieregulē S1. Palieliniet spiedienu, veicot vienu puspagriezienu pulksteņrādītāju kustības virzienā.
- Noņemiet un iztīriet C3 pretvārstu.

LABĀS PUSES ĀRĒJAIS SPĀRNS SALOKĀS, PIRMS ABI IEKŠĒJIE SPĀRNI IR NOSTĀJUŠIES VERTIKĀLI

Normālā salocīšanas procesā kreisajam spārnam ir jāsalokās pirms labā spārna. Pat ja spiediens ir noregulēts par zemu gan S1, gan S2, abi spārni kustēsies kopā. Lai labais ārējais spārns kustētos pirmais, pretvārstam C1 ir jābūt atvērtam.

Risinājums

- Noņemiet un iztīriet C1 pretvārstu.

Problēmu novēršana – hidrauliskie secības vārsti

GALVENIE SPĀRNI SALOKĀS, KREISAIS ĀRĒJAIS SPĀRNS SALOKĀS, LABAIS ĀRĒJAIS SPĀRNS STĀV VERTIKĀLI

Eļļa tiek aizspiesta uz kreisā ārējā spārna cilindriem, kuri liek kreisajam spārnam nolocīties. Kad šie cilindri ir slēgti, eļļas spiediens palielinās un atver S2, ļaujot eļļai plūst uz labās puses ārējā spārna cilindriem. Ja S2 ir noregulēts pārāk augstu, eļļas plūsma var apstāties pēc tam, kad kreisais ārējais spārns ir salocīts.

Virsmas/vidusdaļas vārsts L3 tiek izmantots, lai noturētu labo spārnu taisnu darbības laikā. Ja L3 spiediens ir noregulēts par augstu, kreisais spārns nelocīsies. L3 ir vadītāja operēts vārsts, kura darbībai nepieciešams pareizs sistēmas spiediens.

Risinājums

- Samaziniet spiedienu S2, veicot puspagriezianu pulksteņrādītāju kustības virzienā (atkārtojiet pēc vajadzības).
- Samaziniet spiediena iestatījumus L3, veicot vienu pagriezianu pretēji pulksteņrādītāju kustības virzienam.

ĀRĒJIE SPĀRNI SALOKOTIES SADURAS

Ja redzat, ka divi ārējie spārni satuvinās salocīšanas laikā, nekavējoties ir jāapstājas un darbība jāpārtrauc. Atlokiet spārnus vertikāli, pēc tam lēnām sāciet no jauna. Atsevišķiem spārnem jāsalokās secīgi. Ja tie abi turpina locīties kopā, tas nozīmē, ka eļļa priekšlaicīgi šķērso S2. Ja tā notiek, S2 spiediens ir noregulēts par zemu.

Risinājums

- Palieliniet spiedienu S2, veicot puspagriezianu pulksteņrādītāju kustības virzienā (atkārtojiet pēc vajadzības).

Problēmu novēršana — hidrauliskie secības vārsti

KREISAIS ĀRĒJAIS SPĀRNS STĀV VERTIKĀLI, UN LABAIS ĀRĒJAIS SPĀRNS PĀRLIECAS PĀRI

Galvenie spārni stāv vertikāli, pēc tam kreisais spārns nekustas, bet labās puses ārējais spārns pārlokās pāri, un tad visa kustība apstājas. Tas var notikt, kad L4 virsmas/vidusdaļas vārsts, kurš notur spārnu taisnu darbībā laukā, neatbloķējas un ļauj spārnim salocīties. L4 varētu būt piesārņots, taču parasti tas atveras. L4 varētu būt bojāts, bet tas notiek reti.

Risinājums

- Samaziniet spiedienu L4, veicot vienu puspagriezianu pretēji pulksteņrādītāju kustības virzienam.

SECĪBADARBOJĀS LABI, TAČU TAGAD IR KĻUVUSI SAVĀDA

Secības vārsta kolektora maksimālā plūsmas kapacitāte ir 30 l/min.

Šajā plūsmā secības kārtidži var tikt galā ar eļļas plūsmu un darboties to pareizajos iestatījumos. Ja plūsmas ātrums ir noregulēts pārāk augstu, spiediens kolektorā pieaug un var priekšlaicīgi vai neparedzami izcelt secības vārstus.

Ik pa laikam svešas vielas var iekrāties vienā no pretvārstiem. Tas liks eļļai plūst šķietami nelógiskā veidā. Pazīmes rosina noregulēt vārstu, bet lógiskajai noregulēšanai nav nekādu rezultātu.

Risinājums

- Noregulējiet traktora hidrauliskā savienotāja eļļas plūsmu uz lēnu (20%).
- Lēnām iedarbiniet traktora hidraulisko sviru.
- Samaziniet plūsmu, skrūvējot plūsmas kontroles vārstu R divus pagriezienus pretēji pulksteņrādītāju kustības virzienam.

NAV NEKĀDAS KUSTĪBAS

Risinājums

- Pārbaudiet, vai šļūteņu gali ir pareizi iestiprināti traktora piekabes kontaktligzdās.
- Pārbaudiet, vai kāds no izslēgtajiem vārstiem vai elektroniskajiem transporta slēdžiem traktorā nav atvērts.
- Pārbaudiet, vai hidrauliskā plūsma traktorā nav noregulēta pārāk zemu vai izslēgta.
- Pārbaudiet traktora hidraulisko spiedienu (tam vajadzētu pārsniegt 2200 psi — 151 bāru).
- Zvaniet servisa tehnikim. Pārbaudiet eļļas plūsmu. Ja ir plūsma, pa vienam izolējiet cilindrus, lai nodrošinātucilindra virzuļa blīves veselumu.

Problēmu novēršana — hidrauliskie secības vārsti

Darbība

Spārni darba laikā vidū ieliecas

Abus spārnu komplektus taisni darba pozīcijā ieslēdz L4 un L3 virsmas/vidusdaļas vārsti. Ja spiediens šajos vārstos ir noregulēts pārāk zemu, spārni var nebūt pareizi saslēgti.

Risinājums

- Ieliecas kreisais spārns — palieliniet spiedienu L4, veicot vienu puspagriezīenu PRETĒJI PULKSTENĀRĀDĪTĀJU VIRZIENAM.
- Ieliecas labais spārns — palieliniet spiedienu L3, veicot vienu puspagriezīenu PRETĒJI PULKSTENĀRĀDĪTĀJU VIRZIENAM.

Kontaktinformācija

JA ŠĪ NOREGULĒŠANA NEATRISINA PROBLĒMU

Sazinieties ar savu servisa pārstāvi, lai saņemtu palīdzību. Var būt problēma ar kādu no kārtidžiem. Vārsta kolektori tiek pārbaudīti rūpnīcā un vēlreiz pirms nosūtīšanas. Montāžas veicējs arī būs veicis pareizās darbības pirms piegādes. Ļoti reti, bet reizēm vārsti sabojājas. Biežākais iemesls ir piesārņojuma iekļūšana.

Jūs varat sazināties arī ar Kelly, lai gūtu tehniskus padomus un atbalstu.

Tālrunis: +618 8667 2253

E-pasts: sales@kellytillage.com



Nodaļa 6 - Specifikācijas

Darbības ātrumi

Ieteicamais darbības ātrums visiem ķēdes tipiem normālos apstākļos	
Darbības/darba ātrums	10-12 kph
Braukšanas/vilkšanas ātrums	25 kph

Spiediens riepiņās

Riepas izmērs	Kordi	KPA	BAR
400/55-22.5	18	350	3.4
10.0/75-15.3	14	300	3

4012. modeļa specifikācija

4012. modeļa specifikācija	
Darbības platums	12.93 +0.16/-0.13m
Platums	2.98 m
Augstums	3.89 m
Garums	14.30 m

Skrūves griezes momenta iestatījumi

Skrūves tips	Riteņa sti- prināšanas uzgrieznis			U veida skrūve			8,8 klases skrūve							10,9 klases skrūve		
	M12	M18	M20	M12	M16	M20	M6	M8	M10	M12	M16	M20	M24	M20	M24	M36
Skrūves izmērs	M12	M18	M20	M12	M16	M20	M6	M8	M10	M12	M16	M20	M24	M20	M24	M36
Uzgriežņu atslēga	19	27	30	19	24	30	10	13	17	19	24	30	36	30	36	55
Nm (maks.)	94	305	430	42	105	214	9.3	23	45	77	190	385	660	550	950	3070

[1] Piestiprinot riteni un riepu rumbai, aizgrieziet riteņa stiprināšanas uzgriežņus zvaigznes rakstā līdz pareizajam spiedienam. Lai to panāktu, izvēlieties riteņa stiprināšanas uzgriežni un aizgrieziet, pēc tam turpiniet rumbas otrā pusē ar nākamo riteņa uzgriežni, aizgrieziet un tā turpiniet, līdz visi riteņa uzgriežņi ir aizgriezti. Pēc tam atkārtojiet šo darbību, lai pārliecinātos, ka visi uzgriežņi ir aizgriezti. Neizmantojiet sitiena instrumentus, lai aizgriezturiteņa stiprināšanas uzgriežņus.



Pareiza riteņa stiprināšanas uzgriežņu spiediena noteikšanai, lūdzu, izmantojiet atbilstošo jūsu riteņa stiprināšanas uzgriežņu spiedienu no skrūves griezes momenta tabulas.

Griezes momenta vērtības domātas sausām vītņēm un virsmām, tomēr ir iespējams vītnes ieziest ar nelielu daudzumu pretkorozijas eļļas.

Diska ķēdes garumi un daudzumi

Modelis		Garums	K4	CL1	W36	SD49	Dzelonstiepļu ķēde
4012	Priekšdaļas labā puse	7.15m	45	44	42	57	79
	Priekšdaļas kreisā puse	7.15m	45	44	42	57	79
	Aizmugures labā puse	9.06m	57	55	53	74	101
	Aizmugures kreisā puse	6.65m	42	41	39	57	74
	Priekšējais modulis	2.59m	16	16	15	21	29
	Aizmugures modulis	2.60m	16	16	15	21	29

Lai panāktu pareizu ķēdes spriegojumu, ķēdes posmi, iespējams, ir jānoņem no ķēdes beigām, kā norādīts tālāk.

K4 diska ķēde — atāķējiet diska ķēdes posmu(-s) no diska ķēdes gala

CL1 diska ķēde — atāķējiet diska ķēdes posmu(-s) no diska ķēdes gala

W36 diska ķēde — izgrieziet diska ķēdes posmu no diska ķēdes gala

SD49 — izgrieziet diska ķēdes posmu no diska ķēdes gala

Dzelonstiepļu ķēde — izgrieziet diska ķēdes posmu no dzelonstiepļu ķēdes gala



**Skenējiet tālāk redzamo QR kodu, lai atvērtu
metinātas diska ķēdes noņemšanas video.**

Horizontal lines for writing notes.

KTOM-D-01022023

LATVIAN - LV



Tālrunis: +61 8 8667 2253
E-pasts: sales@kellytillage.com
kellytillage.com

Booleroo (Galvenais birojs)
684 Kelly Road,
Booleroo Centre SA 5482

Adelaide
28 Greenhill Road,
Wayville SA 5034

